

Safe Travel



car seat

LYNX Isofix

group: 0+ / 1 / 2 / 3

0-36 kg

from birth up to 12 years



MANUAL INSTRUCTION

designed in EU

V 1.4

www.lorelli.eu



find us on

CONTENT / СЪДЪРЖАНИЕ

EN	Manual Instruction.....	10
BG	Инструкция за употреба.....	16
RO	Instructiuni de utilizare.....	22
PL	Instrukcja użytkownika.....	28
FR	Mode d'emploi	34
IT	Istruzione per l'uso.....	40
GR	ΟΔΗΓΙΕΣ ΧΡΗΣΗΣ ΚΑΡΕΚΛΑΣ.....	46
MK	Упатствата за употреба.....	52
RU	Инструкция по эксплуатации.....	58
SRB HR	Uputstvo za upotrebu.....	64
ME BIH		
TR	Kullanım talimatı.....	70
HU	Használati utasítás.....	77
AL	Insruksion për përdorim.....	82
ES	Instrucciones de uso.....	88
NL	Gebruikshandleiding.....	94
DE	Bedienungsanleitung.....	100



BG-Сканирайте QR кода, за да получите повече информация за продукта и инструкция за употреба на повече езици. Изтеглете приложението QR скенер на устройството си.

EN-Scan the QR code to get more product information and manual instruction in more languages. Download QR Scanner App onto your device.

SRB/HR/ME/BIH

Skenirajte QR kod kako bi ste dobili više informacija o proizvodu i uputstva za upotrebu na više jezika. Preuzmite aplikaciju QR Scanner na svoj uređaj.

IT-Scansiona il codice QR per ottenere maggiori informazioni sul prodotto e istruzioni manuali in più lingue. Scarica l'app QR Scanner sul tuo dispositivo.

GR-Σάρωση του κώδικα QR για περισσότερες πληροφορίες σχετικά με το προϊόν και οδηγίες χρήσης σε περισσότερες γλώσσες. Κατεβάστε την εφαρμογή QR Scanner στη συσκευή σας.

FR-Scannez le code QR pour obtenir plus d'informations sur le produit et le manuel d'utilisation (disponible en plusieurs langues). Téléchargez l'application QR Scanner sur votre appareil

HU-A QR-kód beszkennelésével bővebb információkhoz és összeszerelési útmutatóhoz juthat további nyelveken. Amennyiben szükségés, töltson le a QR-kód olvasó alkalmazását a készülékére.

RU-Отсканируйте QR-код, чтобы получить больше информации о продукте и инструкции по эксплуатации на других языках. Загрузите приложение QR Scanner на свое устройство.

DE-Um weitere Produktinformationen sowie die Bedienungsanleitung in weiteren Sprachen zu erhalten, bitten wir Sie den QR-Code zu scannen. Bitte downloaden Sie die QR Scanner-App auf Ihr Handy oder Tablet.

NL-Scan de QR code voor meer productinformatie en de handleiding in meerdere talen. Download de QR scanner app op je apparaat om te scannen.

RO-Scanati codul QR pentru a obtine mai multe informatii despre produs si manualul de instructiuni in mai multe limbi. Descarcati aplicatia QR Scanner pe dispozitivul dvs.

AL-Skanoji kodin QR për të marrë më shumë informacion rreth produktit dhe për të hapur manualin në më shumë gjuhë. Shkarkoni aplikacionin QR Scanner në celularin tuaj.

PL-Zeskanuj kod QY, aby otrzymać więcej informacji, oraz instrukcję użytkowania w większej ilości języków. Pobierz aplikację skanera kodów QR na twoje urządzenie.

MK-Скенирај го QR кодот за да добиеш повеќе информации за производот и упатство за користење на повеќе јазици. Симнете ја апликацијата QR Scanner App на вашиот уред.

TR-Detaylı ürün bilgisi ve çoklu dilde kullanma klavuzu için QR kodu okutunuz. QR barkod okuyucuyu cihazınıza indiriniz.

ES- Escanee el código QR para obtener más información sobre el producto y su manual de uso en varios idiomas. Descargue en su dispositivo la aplicación de Lector de códigos QR.

FEATURES/ХАРАКТЕРИСТИКИ

Picture A

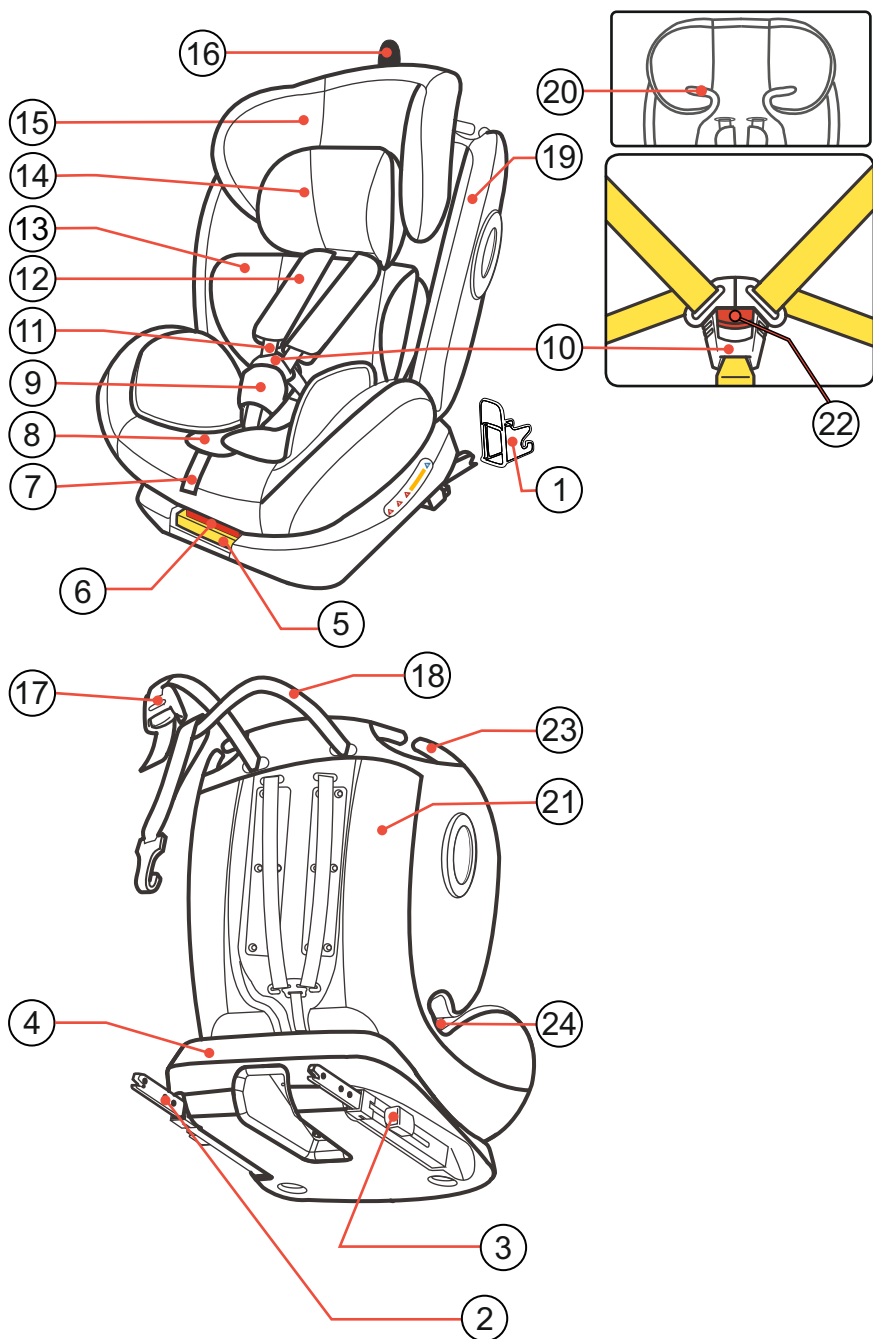

1

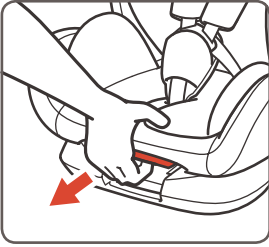

2

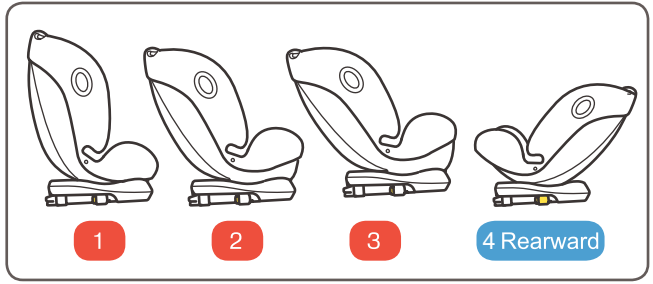

3

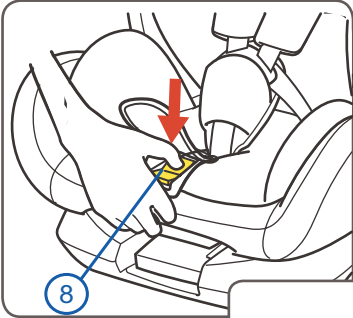

4

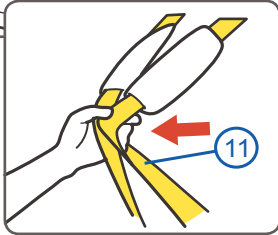

5

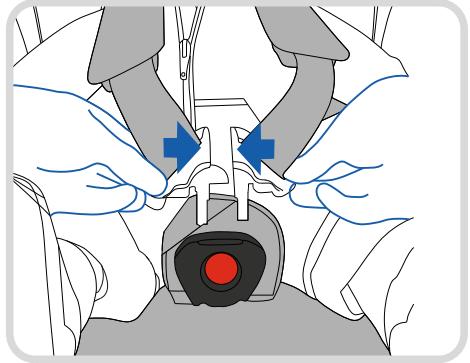

6

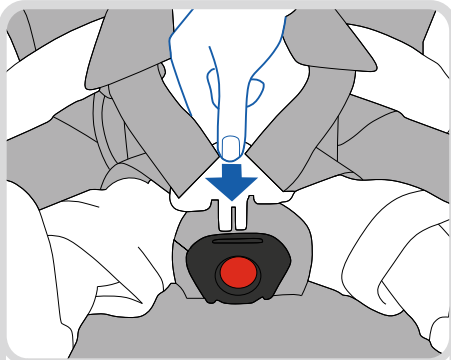

7

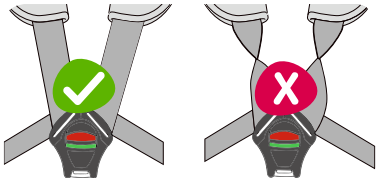
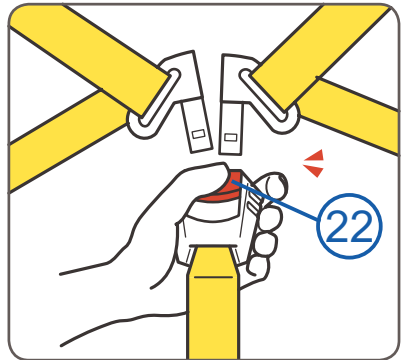

4

8

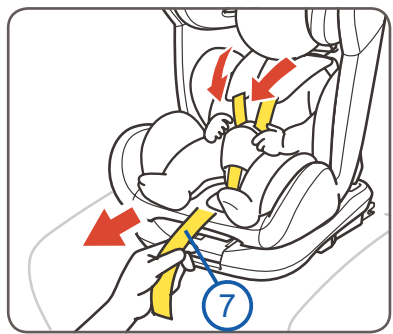

9

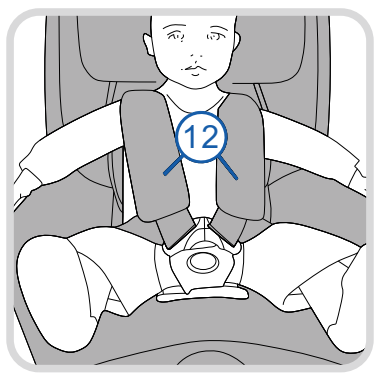

10

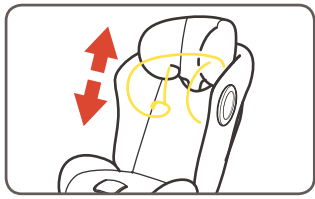

11

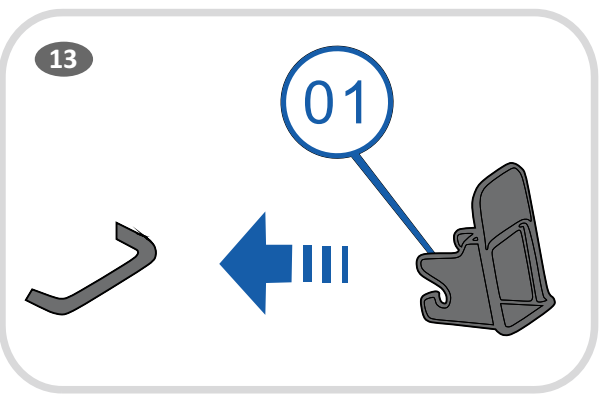
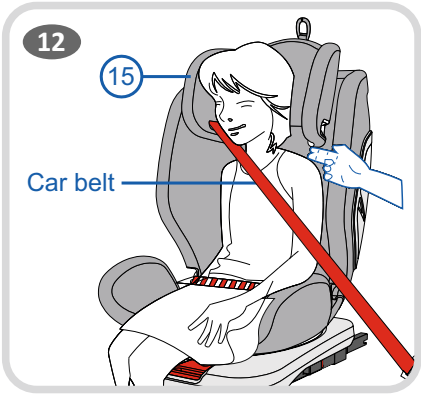
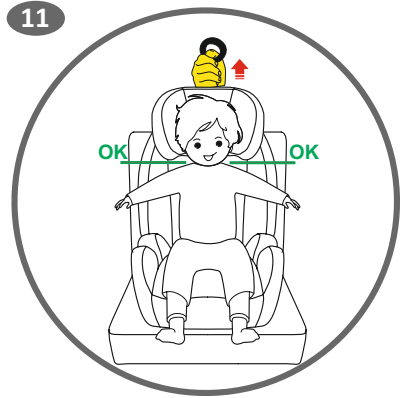

14

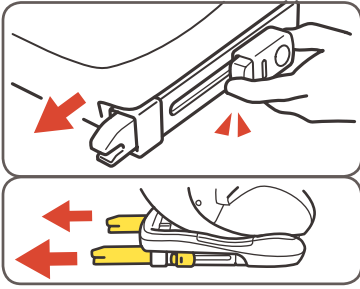

15



16

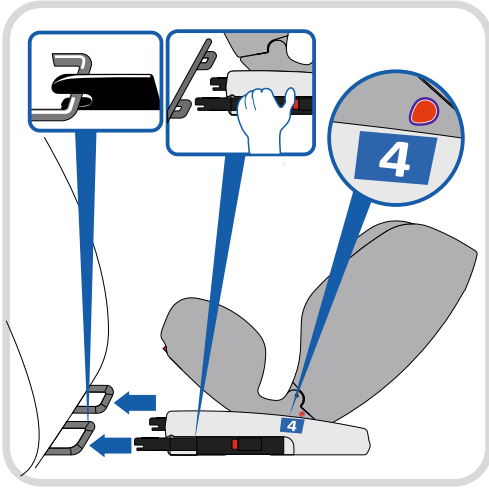

17

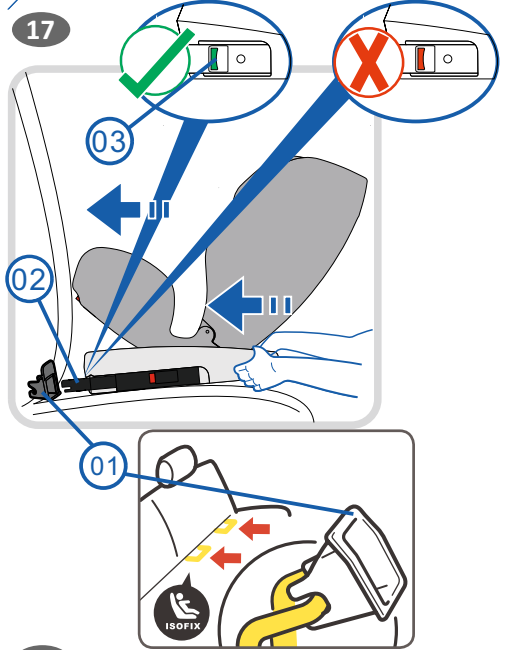

18

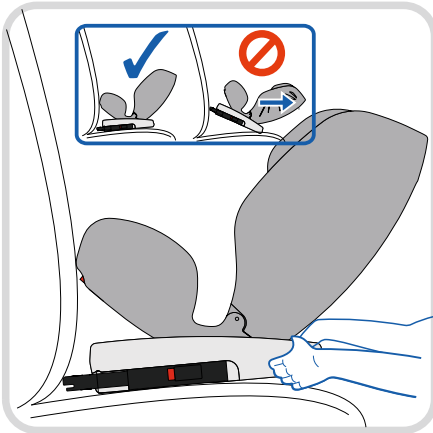

19



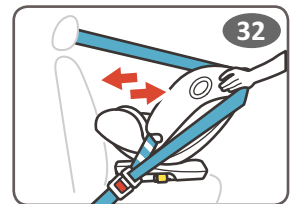
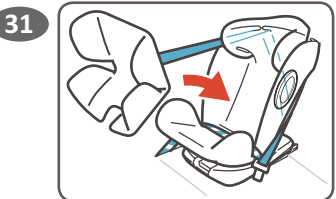
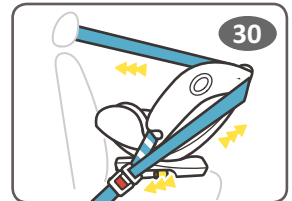
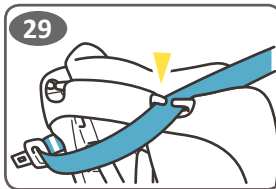
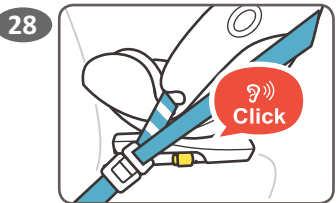
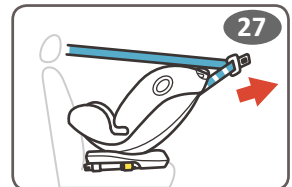
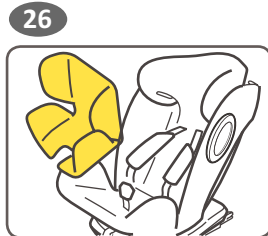
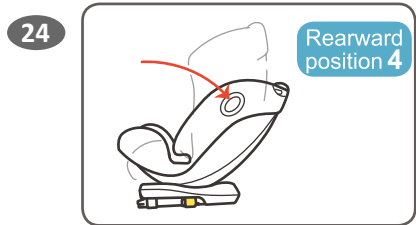
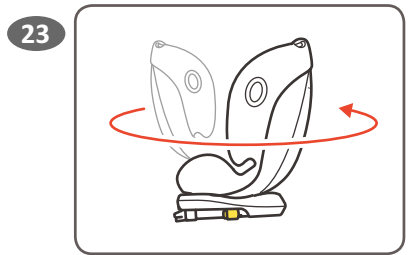
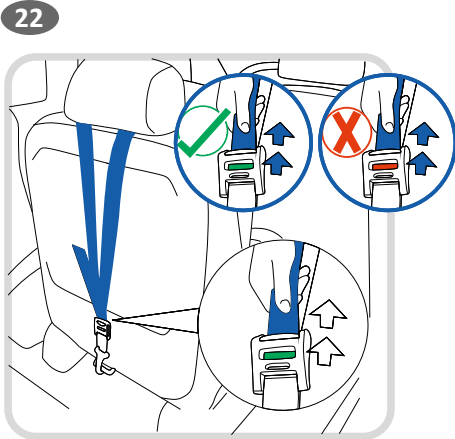
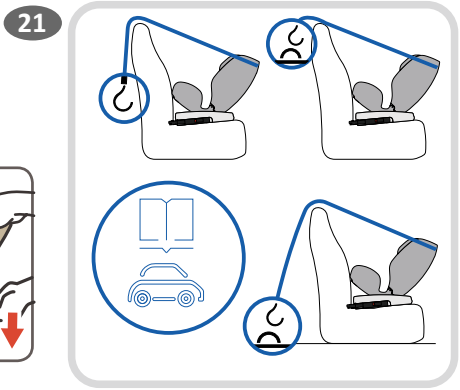
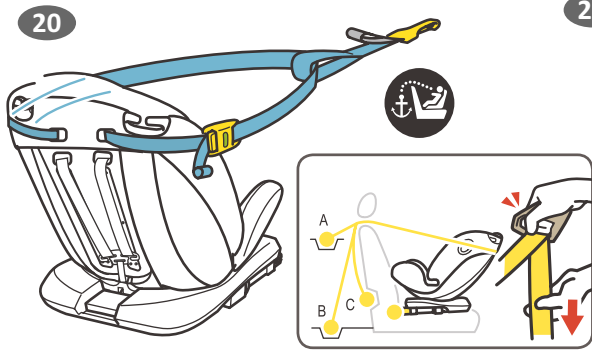

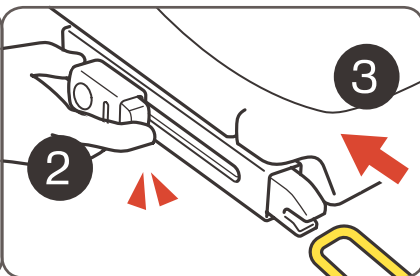
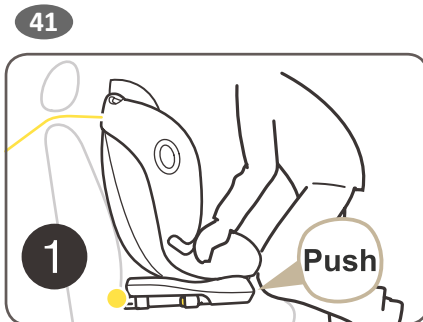
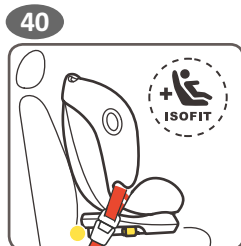
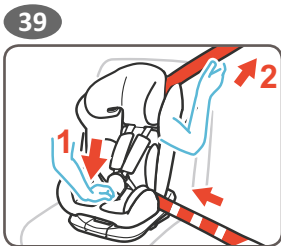
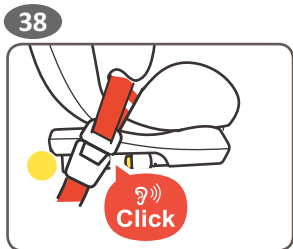
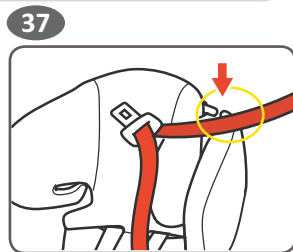
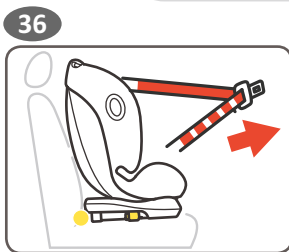
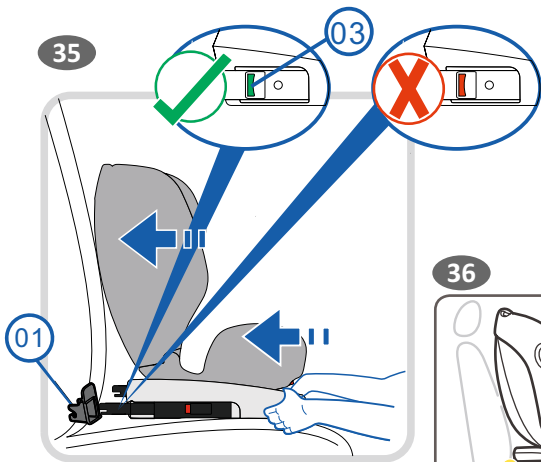
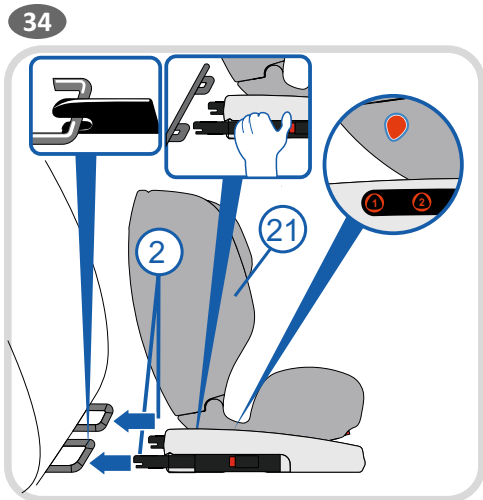

42

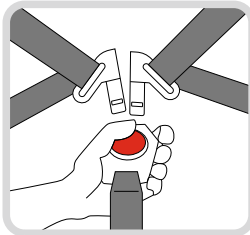

43

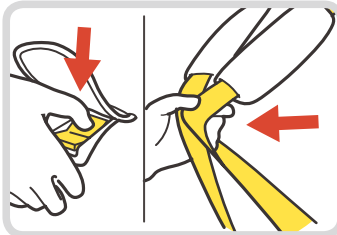

44



45

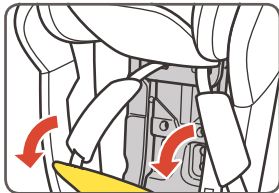

46

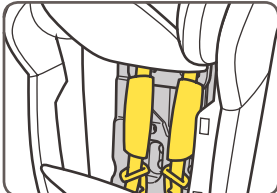

47

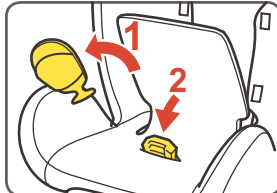

48

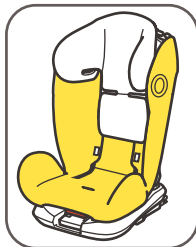

49

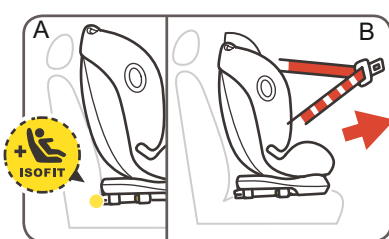

50

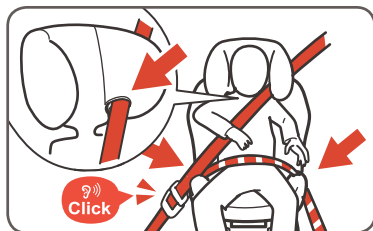

51

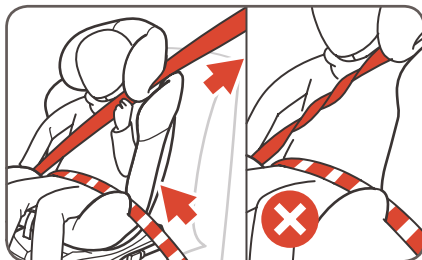

52

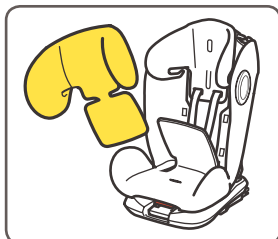

53

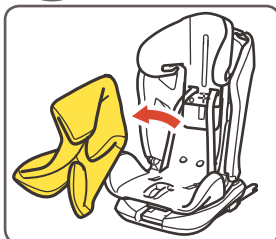

IMPORTANT! KEEP FOR FUTURE REFERENCE! READ CAREFULLY!

NOTICE

When using as Universal category (Group 0+;1;2;3) please notice below information:

- 1. This is a 'Universal' child restraint. It is approved to Regulation No 44, 04 series of amendments, for general use in vehicles and it will fit most, but not all, car seats.
- 2. A correct fit is likely if the vehicle manufacturer has declared in the vehicle handbook that the vehicle is capable of accepting a 'Universal' child restraint for this age group.
- 3. This child restraint has been classified as 'Universal' under more stringent conditions than those which applied to earlier designs which do not carry this notice.
- 4. If in doubt, consult either the child restraint manufacturer or the retailer.
- 5. Only suitable if the approved vehicles are fitted with lap/3 point/static/with retractor safety belts, approved to UN/ECE Regulation No 16 or other equivalent standards.

Please read the instructions carefully, because improper installation may cause serious injury, in this case, the manufacturer is not responsible.

This car seat is approved for use with the following types of installation methods:

- 1. **UNIVERSAL: Group 0+ (0-13kg)** Installation with : Three-point car seat belts + 5-point harness (rear-facing installation)
- 2. **ISOFIX SEMI-UNIVERSAL: Group 0+ (0-13kg)** Installation with : ISOFIX + top tether + harness (rear-facing installation)
 - 2.1. **This is an ISOFIX CHILD RESTRAINT SYSTEM. It is approved to Regulation No.44,04 series of amendments for general use in vehicles fitted with ISOFIX anchorages systems**
 - 2.2. It will fit vehicles with positions approved as ISOFIX positions (as detailed in the vehicle handbook), depending on the category of the child seat and of the fixture
 - 2.3. The mass group and the ISOFIX size class for which this device is intended is: Class "D" for Group 0+(0-13 kg);
- 3. **UNIVERSAL: Group I (9-18kg)** Installation with : Three-point car seat belts + 5-point harness (forward installation)
- 4. **SEMI-UNIVERSAL: Group I (9-18kg)** Installation with : 3-point seat belt + additional attachment (FIT) + 5-point harness (forward installation)
- 5. **UNIVERSAL: Group II (15-25kg) Group III (22-36kg)** Installation with : Three-point car seat belts (forward installation)
- 6. **SEMI-UNIVERSAL: Group II (15-25kg), Group III (22-36kg)** Installation with : 3-point seat belt + additional attachment (FIT). (forward installation)

When using as Semi - Universal category (Group 0+;1;2;3) please notice below information:

This child restraint is classified for "Semi - universal "use and it is suitable for fixing into the seat positions of the following cars:

Please check Appendix 1 with list of car suitable for Semi-universal fixing at the end of the instruction.

CAR (Model)	FRONT		REAR	
	Outer	Center	Outer	Center
	Yes / NO	Yes / NO	Yes / NO	Yes / NO

Important safety instructions!

- 1. **WARNING!** Keep the child restraint system rear-facing until the child's mass is greater than 9 kg!
- 2. **WARNING!** The rigid items and plastic parts of a child restraint shall be so located and installed that they are not liable, during everyday use of the vehicle, to become trapped by a movable seat or in a door of the vehicle.
- 3. **WARNING!** All straps holding the restraint to the vehicle should be tight, all straps restraining the child should be adjusted to the child's body. The straps should not be twisted!
- 4. **WARNING!** The device should be changed when it has been subject to violent stresses in an accident.
- 5. **WARNING!** Important! Ensure that any lap strap is worn low down, so that the pelvis is firmly engaged.
- 6. **WARNING!** It is dangerous to make any alterations or additions to the device without the approval of the Type Approval Authority. Your child is in danger if you don't follow closely the installation instructions provided by the child restraint manufacturer.



EXTREMELY DANGEROUS!
Do not place rear-facing child seat on front seat with airbag. Death or serious injury can occur.

7. **WARNING!** Follow closely the instructions for installation. Failure can result in injury to the child!
8. **WARNING!** Do not leave the child unattended in the safety device!
9. **WARNING!** Any luggage or other objects liable to cause injuries in the event of a collision shall be properly secured.
10. **WARNING!** Do not use the child restraint system without the cover.
11. **WARNING!** Do not replace the seat cover with any other than the one recommended by the manufacturer, because the cover constitutes an integral part of the restraint performance.
12. **WARNING!** Do not use any load bearing contact points other than those described in the instructions and marked in the child restraint. Ensure the vehicle seat buckle is not positioned in or in front of the specified (labelled) belt guide of the child restraint system.
13. **WARNING!** If the child restraint offers an alternative load bearing contact point and you judge, that the use of this alternative route is unsatisfactory, please contact the child restraint manufacturer.
14. **WARNING!** Install the child restraint in vehicle seating positions categorized as 'Universal' in the vehicle owner's manual, by using the primary belt route.
15. **WARNING!** Rearward child restraint systems should not be used in seats protected by an airbag.
16. **WARNING!** If the chair is not provided with a textile cover, keep it away from sunlight, otherwise it may be too hot for the child's skin.
17. **WARNING!** Do not use the car seat in the house. It is not designed for home use and should only be used in the vehicle!
18. **WARNING!** Before you adjust any movable or adjustable parts of your child seat, you must remove your baby from the child seat.
19. **WARNING!** Periodically check the belts for wear, paying special attention to the points of attachment, protections and regulating devices.
20. **WARNING!** Do not leave the buckle in a partially closed position and it must only lock when all parts are engaged. It must be possible to release the child from the restraint immediately in an emergency. Your child must be taught never to play with the buckle.
21. **WARNING!** The baby seat must be secured with car safety belt, even when it is not in use. An unsecured seat may injure other passengers in the car in an urgent stop.
22. **WARNING!** Store this child seat in a safe place when it is not being used. Avoid placing heavy objects on top of it. Do not allow your child seat to come into contact with corrosive substances e.g. battery acid.
23. **WARNING!** Contact the child restraint manufacturer if you identify an unsatisfactory position of the adult safety belt buckle relative to the main load bearing contact points on the restraint.
24. **WARNING!** In case of an ISOFIX child restraint system, please read the car manufacturer's handbook.
25. **WARNING! Do not leave your child in this safety seat for a long period of time. By long trips make more breaks and take out the child from the safety seat.**

ECE R44/04

TYPES OF APPROVED BELTS TO HAVE IN THE CAR

A - Car safety belt - Diagonal Belt

B - Car safety belt - Lap Belt

C - ISOFIX Attachments

Your child seat can be installed with the help of 3-point belts!!! In the direction of movement of the vehicle for **Group 1;2;3 (9-36kg.) !**

Your child seat can be installed with ISOFIX anchorages and top tether, rearward for **Group 0+ (0-13 kg.)** (rear-facing installation).

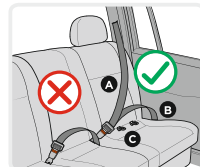

Possibility to install **ONLY** on seats with **3-point seat belts** for Groups 1;2;3 (9-36kg.) (forward installation)

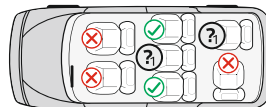

CAN NOT BE USED FOR SEATS with 2-point belt!



WASHING INSTRUCTIONS

1. The car seat can be cleaned using lukewarm water and soap. Do not use aggressive cleaners like abrasives or thinner.
2. The cover should be washed by hand at a maximum temperature of 30°C. Do not put in the dryer, just airing it.
3. The plastic parts can be cleaned by using a wettish drapery. Please, do not use any solvate.

Features

Picture A

- | | |
|--|-------------------------|
| 1. ISO FIX Guides | 12. Shoulder Pads |
| 2. ISO FIX Connector | 13. Baby Insert |
| 3. ISO FIX Release button | 14. Head Pillow |
| 4. Base | 15. Headrest |
| 5. Release handle for rotation of the seat | 16. Headrest Handle |
| 6. Recline Adjustment Handle | 17. TT Release button |
| 7. Harness Adjustment Strap | 18. Top Tether Strap |
| 8. Adjustment Device | 19. Cover |
| 9. Buckle Pads | 20. Shoulder belt guide |
| 10. Harness Buckle | 21. Shell |
| 11. Harness Strap | 22. Release button |
| | 23. Guide hook |
| | 24. Guide hole |

1. Adjusting the tilt of the seat

The child seat can be adjusted in 4 positions. (Picture 1; 2) **Recline position “4” for Group 0+; Position 1;2;3 for Group I; Position 1 for Group II;III** . Pull the positioning handle in the front part under the seat and then push or pull the seat forward or bakward. Release the handle to the desired position and press down until you hear a "click". Make sure the seat is locked.

2.Adjusting the length of the belts

- 2.1. Slack the belts: Press the button for belts adjusting "8 " (Picture 3) and at the same time pull both shoulder straps " 11 ". (Picture 4) **Note: Do not pull the shoulder pads .**
- 2.2. Tightening the belt: Place your child in the seat, fasten both belts in the buckle in the centre and pull the bar in the middle of the seat. (Picture 8;9)

3 Fastening the seat belt

- 3.1. Combine the two metal pieces at the end of the belt (Picture 5) and place them in the central buckle (Picture 6) until it clicks into place.
- 3.2. Make sure the belt is locked by pulling the shoulder straps up.
- 3.3. To release belt, press down the red button " 22 " on the central buckle. (Picture 7)

4. Removing the upholstery

- 4.1. Remove the upholstery of the seat and backrest as shown in Fig.52;53

5. Adjustment of the height of headrest and shoulder belts :

The headrest can be set at 11 different heights .

Adjustment of the height of the shoulder belts is done simultaneously with the adjustment of the height of the headrest. Pull up the adjusting handle (16) Fig.10 move the headrest to the desired position up or down according to the height of your child. Release the handle and you must hear a clicking sound that is signal that the backrest is locked. It is important to make sure the headrest fit properly to head. Pic. 11 **Group 0 +; I:** The correct height of the shoulder belts is attained when the belt disappears into the shell slightly above the shoulder of the child. Make sure that the harness straps fit properly over the shoulders of the child.

Group II; III The head rest of the safety seat should be adjusted to provide about two fingers between the child's shoulder and the lower edge of safety seat head . Picture 12

For the protection of all passengers in the vehicle: In the case of an emergency stop or an accident , unsecured persons or objects may cause injury to other passengers. Please always check that :

- The backrests of the vehicle seats are locked. (i.e. that a foldable rear seat bench latch is engaged)
- All heavy or sharp-edged objects in the vehicle (e.g. on the parcel shelf) are secured.
- All persons in the vehicle have their seat belts fastened.
- The child safety seat is always secured when it is in the vehicle , even without transported child.

To protect your vehicle:

Some vehicle seat covers are from sensitive materials (e.g. velour, leather,etc.)and may develop wear marks when child seats are used. This can be avoided, by placing a blanket or towel under the child safety seat.

INSTALLATION OF SEAT "Group 0+" / newborn and weighing up to 13 kg. / Attaching of the car seat with ISOFIX and Top tether.



IMPORTANT: First please check if there are 2 ISOFIX anchorings in the perpendicular intersection of the vehicle seat back and seat cushion, and the user-ready top tether anchoring behind the vehicle seat.

Tips: The user-ready tether anchorage usually permanently installed on the inner rear luggage shelf or on the vehicle floor. For details you could read your vehicle guidelines or contact the vehicle manufacturer.

NOTE: When using the ISOFIX system, the ISOFIX guide sleeves can be inserted into the ISOFIX anchorages on the vehicle. (**Picture 13;17-1**) The ISOFIX anchorages on both ends are pushed inward along the guide sleeves.

Step 1. Group 0+: The child seat can be used only in the most backward inclined position. (Picture 2 , Pos.4) Pull the positioning handle and place the child seat in the most backward inclined position (Picture 1;2)

Step 2. Press the Release button to release the ISOFIX connectors. Then you can hear an audible sound "click" Picture 14 Slide the rails till the longest position .

Step 3 . Pull and hold the release handle for rotation of the child seat "5 " and rotate the seat at 180 ° so that the marking of the seat to match with position the blue position on the base. Picture 15 Release the handle and ensure that the child seat is fixed.

WARNING ! DO NOT USE THE CHILD SAFETY SEAT ADJUSTED AT 90° OF THE SIDE OF MOVEMENT OF THE CAR !!! THIS CHILD SEAT SHOULD BE USED ONLY AT FORWARD OR REARWARD SIDE OF THE MOVEMENT OF THE CAR !!!

Step 4 . Place the child seat on the seat of the car, it must be oriented in the direction opposite to the movement! Picture 16 This is the safest position for your child so it is advisable to use it as long as possible! If your car has an air bag on the passenger seat, the child seat should be used only in the rear of the car!

Step 5. Push the ISOFIX connectors directly into the anchorages until you hear an audible sound "click". Picture 16 Make sure that you have heard a "click" and the ISOFIX latching indication shows GREEN Picture 17.03

Step 6. Push firmly the child seat towards the car seat backrest. Picture 17 During this moving the ISOFIX system will tighten the child seat to the car seat backrest and you will hear a "Click" sound . Ensure that the child seat is firmly pressed to the car seat backrest. Check the ISOFIX release button again and ensure the latching indication shows GREEN. Picture 17

Step 7. Grasp the seat body to check the seat if it is fastened tightly or shakes. If the seat shakes and the ISOFIX connectors are pulled out, please repeat the above steps and install it again. Picture 18

Step 8. Pull out the Top tether and press the Tether strap release button to extend the strap until it is long enough to hook the User-ready tether anchorage behind. Picture 19 Guide the top tether around the both sides of the backrest of child seat and around the headrest of the car. Picture 20

Step 9. Hook the Tether strap hook onto the User-ready anchorages. Check there maybe are 3 anchorages for the hook, please find one in your favor. Picture 21

Step 10. Pull the Tether strap on another end back to tighten the Top tether.

CAUTION: If the Top tether is tightened favorably and correctly, a green mark will turn up on the other end of the Strap release button, please do check it. Picture 22

Step 11. Place the child in the seat. Check the height of the shoulder belts. Make sure the straps are not twisted or hanging somewhere. Fasten the seat belts on the child, making sure that they are well placed and pull the strap in the centre of the seat to tighten. **Ensure five points buckle is locked** (Picture 4;5;6;7;8;9)

INSTALLATION OF SEAT "Group 0+" / newborn and weighing up to 13 kg. / With 3-point seat belt



Please use 3-point safety belts of the car to secure the child seat!

Step 1. Group 0 + The child seat can be used only in the most backward inclined position. (Picture 24) Pull the positioning handle and place the child seat in the most backward inclined position (Picture 1;2;23;24)

This is the safest position for your child so it is advisable to use it as long as possible.

Step 2. Pull and hold the release handle for rotation of the child seat "5 " and rotate the seat at 180 ° so that the marking of the seat to match with the blue position on the base. Picture 18;26

Step 3 . Place the child seat on the seat of the car, it must be oriented in the direction opposite to the movement. (Picture 25) **If your car has an air bag** on the passenger seat, the child seat should be used only in the rear of the car!

Step 4. Unlock the harness and lift up the inner cushion. Picture 26 Pull out the entire car seat belt. Pass the lap part of the seat belt through the guide holes at the both sides of the safety seat (Picture A position 24) and fasten the clip to the corresponding buckle till click is heard. Check that the belt buckle is locked by pulling the belt. (Picture 28)

Step 5. Pass the upper diagonal part of the belt in the belt guide behind the seat back, and pull to fasten the belt. Picture 29;30 Put the inner cushion back. (Picture 31)

Step 6. Make sure that the belt is not twisted and strongly tightened. Make sure the seat is fixed firmly on the car seat. (Picture 32)

Step 7. Place the child in the seat. Check the height of the shoulder belts. Make sure the straps are not twisted or hanging somewhere. Fasten the seat belts on the child, making sure that they are well placed and pull the strap in the centre of the seat to tighten. (Picture 4;5;6;7;8;9)

INSTALLATION OF SEAT "Group I" / 9 to 18 kg. / With 3 - Point Belt



Please use 3-point safety belts of the car to ensure the safety of the child and to secure the child seat!

Step 1. Place the child seat on the car seat forward-facing and make sure that the back of the child seat is firmly pressed against the car seat backrest. Picture 36 **WARNING ! Make sure that the child seat is correctly adjusted for installation at forward position . If it's needed pull the adjusting handle "5" (Picture A) and rotate the seat in forward position.**

Step 2. Pull out the entire car seat belt. Picture 36 Pass the diagonal belt between the backrest and headrest through the belt guide and lap belt through the belt guides at the bottom of child's seat as shown at Picture 37 **Make sure that the both parts of the car belt are under the harness of the child seat !**

Step 3. Clip the lap belt and diagonal belt into the car buckle until hear a "Click" and then pull them to tighten the child seat. (Picture 38;39)

Step 4. Place the child in the seat. Check the height of the shoulder belts. Make sure the straps are not twisted or hanging somewhere. Fasten the seat belts on the child, making sure that they are well placed and pull the strap in the centre of the seat to tighten. (Picture 4;5;6;7;8;9)

INSTALLATION OF SEAT "Group I" / 9 to 18 kg./ With 3-point seat belt + additional attachment (FIT).



Step 1. IMPORTANT: First please check if there are 2 ISOFIX anchorings in the perpendicular intersection of the vehicle seat back and seat cushion, and the user-ready top tether anchoring behind the vehicle seat.

NOTE: When using the ISOFIT system, the ISOFIX guide sleeves can be inserted into the ISOFIX anchorages on the vehicle. (Picture 13; 35.1) The ISOFIX anchorages on both ends are pushed inward along the guide sleeves

Step 2. Press the Release button to release the ISOFIX connectors. (Picture 14) Then you can hear an audible sound "click" Slide the rails till the longest position. **WARNING ! Make sure that the child seat is correctly adjusted for installation at forward position . If it's needed pull the adjusting handle "5" (Picture A) and rotate the seat in forward position.**

WARNING ! DO NOT USE THE CHILD SAFETY SEAT ADJUSTED AT 90° OF THE SIDE OF MOVEMENT OF THE CAR !!! THIS CHILD SEAT SHOULD BE USED ONLY AT FORWARD OR REARWARD SIDE OF THE MOVEMENT OF THE CAR !!!

Step 3. Place the child seat on the seat of the car, it must be oriented in the direction of movement. Picture 34;35 **If your car has an air bag** on the passenger seat, the child seat should be used only in the rear of the car!

Step 4. Push the ISOFIX connectors directly into the anchorages until you hear an audible sound "click". Make sure that you have heard a "click" and the ISOFIX latching indication shows GREEN Picture 35

Step 5. Push firmly the child seat towards the car seat backrest. During this moving the ISOFIT system will tighten the child seat to the car seat backrest and you will hear a "Click" sound . Ensure that the child seat is firmly pressed to the car seat backrest. Check the ISOFIX release button again and ensure the latching indication shows GREEN.

Step 6. Grasp the seat body to check the seat if it is fastened tightly or shakes. If the seat shakes and the ISOFIT connectors are pulled out, please repeat the above steps and install it again.

Step 7. Please repeat the steps from 2 to 4 for installation on the car seat described in Group I /9 to 18 kg. / with 3 - Point Belt

INSTALLATION OF SEAT “Group II;III” / 15 to 36 kg./ With 3-point seat belt + additional attachment (FIT).



IMPORTANT: When using the seat for group 2;3 15-36 kg. You should remove the buckle pads and baby insert Picture A positions 9;13;14 and to hide the buckle and shoulder belts under the upholstery.

Step 1. Release the 5 point harness of the child seat as pushing the red button of the buckle. Picture 42

Step 2. Loose the harness straps by pressing the release button and pulling the harness straps as far as you can. Picture 43 **Note: Do not pull the shoulder pads.**

Step 3. Open the lid in the backrest of the upholstery (Picture 44) and hide the shoulder belts into the opening (Picture 45;46) Close the lid. Hide the buckle under the upholstery into the opening of the seat (Picture 47) . Pull the strap in the middle of the seat and hide it back through the opening under the upholstery. The car seat must be looks like picture 48.

Step 4 . Please repeat the steps from 1 to 6 for installation on the car seat described in Group I / 9 to 18 kg. / With 3-point seat belt + additional attachment (FIT)

Step 5. Place the child into the safety seat. Position the shoulder belt through the hook over the shoulder of the child and lap belt over the seat and lap of the child. Picture 50 Pass the belt through the lower opening into the seat of the safety seat and fasten the clip to corresponding buckle until click is heard.

Picture 50 Check that the belt buckle is locked by pulling the belt. Picture 51

Step 6. Make sure the belt is properly positioned across all guides, not twisted and does not interfere with the child.

INSTALLATION OF SEAT “Group II; III ” / 15 to 36 kg./ With 3 - Point Belt



Press the Release buttons and retract the ISOFIX connectors into the seat Picture 41

Please use 3-point safety belts of the car to ensure the safety of the child and to secure the child seat!

Step 1. Group II ; III from 15 to 36 kg. Place the child seat on the seat of the car, it must be oriented in the direction of movement in an upright position. Picture 49B

Step 2. Place the child into the safety seat. Position the shoulder belt through the hook over the shoulder of the child and lap belt over the seat and lap of the child. Pass the belt through the lower opening into the seat of the safety seat and fasten the clip to corresponding buckle until click is heard. Check that the belt buckle is locked by pulling the belt. Picture 50;51

ВАЖНО! ЗАПАЗЕТЕ ЗА ПО-НАТАТЪШНИ СПРАВКИ. ПРОЧЕТЕТЕ ВНИМАТЕЛНО !

ИНФОРМАЦИЯ

Когато използвате като категория Universal (Група 0+;1;2; 3), моля, обърнете внимание на следната информация:

1. Това е „универсална“ система за обезопасяване на деца. Тя е одобрена съгласно Правило № 44, серия от изменения 04, за обща употреба в превозни средства и е пригодима към повечето, но не всички, седалки за леки автомобили.
2. Може да се очаква, че по отношение на монтажа системата ще съответства, ако производителят е заявил в инструкцията за експлоатация на превозното средство, че то е пригодено за монтиране на „универсална“ система за обезопасяване на деца от тази възрастова група.
3. Тази система за обезопасяване на деца е класифицирана като „универсална“ при условия, по-строги от прилаганите за предишни модели, които не са придружени от тази бележка.
4. В случай на съмнение консултирайте се с производителя или търговеца на дребно на системата за обезопасяване на деца.
5. Подходящо само ако одобрените превозни средства са оборудвани с надбедрени/триточкови/статични/с прибиращо устройство обезопасителни колани, одобрени съгласно Правило № 16 на ИКЕ на ООН или други равностойни на него стандарти.

Моля, прочетете инструкциите внимателно, защото неправилната инсталация може да причини сериозно нараняване, в този случай производителят не носи отговорност.

Тази седалка за кола е одобрена за използване със следните типове инсталационни методи:

1. **УНИВЕРСАЛЕН Клас за използване като Група 0+(0-13кг)** Три-точков колан на колата + 5 точков колан (Инсталиране с лице назад)
2. **Полу-универсална употреба: Клас за използване като Група 0+ (0-13 кг)** Инсталиране с : ISOFIX + горно захващане + 5 точков колан (Инсталиране с лице назад)
 - 2.1. Когато се монтира седалката с ISOFIX закрепване и горната лента, този тип детска предпазна седалка е подходяща за закрепване към седалките на автомобилите, оборудвани със система ISOFIX, които са монтирани в съответствие с ECE R14
 - 2.2. Това е системата за обезопасяване на деца ISOFIX. Тя е одобрена от ECE R44.04 за общо използване в превозни средства с ISOFIX системи за закрепване. В зависимост от категорията на детската седалка и мястото на закрепване на ISOFIX тя ще се монтира на автомобили с точки на закрепване ISOFIX (виж ръководството за моторни превозни средства).
 - 2.3. Масовата група и теглото на ISOFIX, за които е предназначено това устройство, е: Клас „D“ за група 0+ (0-13 кг);
3. **УНИВЕРСАЛЕН Клас за използване като Група I (9-18 кг)** Инсталиране с : Три-точков колан на колата + 5 точков колан (Инсталиране с лице напред)
4. **Полу-универсална употреба Група I (9-18 кг)** Инсталиране с : с 3-точковия предпазен колан на автомобила + допълнително прикрепяне (FIT) + 5-точков колан (инсталиране с лице напред)
5. **УНИВЕРСАЛЕН Клас за използване като Група II (15-25 кг) Група III (22-36 кг)** Инсталиране с : Три-точков колан на колата (Инсталиране с лице напред)
6. **Полу-универсална употреба: Клас за използване като Група II (15-25 кг), Група III (22-36 кг) закрепване на седалката за автомобил с 3-точковия предпазен колан на автомобила + допълнително прикрепяне (FIT).** (Инсталиране с лице напред).

Когато използвате като полу-универсална категория (Група 0+;1;2;3) моля, обърнете внимание на следната информация:

Тази система за обезопасяване на деца е калцифицирана за "Полу-универсална" употреба и е подходяща за закрепване в седалките на следните автомобили: Моля, проверете Приложение 1 със списък на автомобила, подходящ за Полу-универсално закрепване в края на инструкцията.

КОЛА	ОТПРЕД		ОТЗАД	
	Отвън	Център	Отвън	Център
(Модел)	ДА/ НЕ	ДА/ НЕ	ДА/ НЕ	ДА/ НЕ

Важни инструкции за безопасност!

1. ВНИМАНИЕ! Системата за обезопасяване на деца да се използва само в положение обърната назад, докато теглото на детето не надхвърли 9 кг.!



КРАЙНО ОПАСНО!

НЕ ПОСТАВЯЙТЕ гледаща назад детска седалка на предна седалка с въздушна възглавница!
ТОВА МОЖЕ ДА ДОВЕДЕ ДО СМЪРТ ИЛИ СЕРИОЗНО НАРАНЯВАНЕ!

- 2. ВНИМАНИЕ!** Твърдите елементи и части от пластмаса на системата за обезопасяване на деца трябва да се разполагат и монтират така, че когато моторното превозно средство е в нормална експлоатация, те да не могат да бъдат заклещени от плъзгаща се седалка или врата на превозното средство.
- 3. ВНИМАНИЕ!** Всички ремъци, които закрепват системата за обезопасяване към превозното средство, трябва да бъдат опънати, всички ремъци, които задържат детето, трябва да бъдат регулирани според тялото на детето. Не бива да се допуска усукването на ремъци.
- 4. ВНИМАНИЕ!** Устройството трябва да се смени, когато при произшествие е било обект на силно натоварване.
- 5. ВНИМАНИЕ! Важно!** Използвайте надбедрения ремък ниско долу, така че тазът да е здраво захванат.
- 6. ВНИМАНИЕ!** Опасно е да правите промени или допълнения на устройството без одобрението на органа по одобряването на типа. Съществува опасност при неточно спазване на инструкциите за монтаж, предоставени от производителя на системата за обезопасяване на деца.
- 7. ВНИМАНИЕ!** Спазвайте стриктно указанията за монтиране. Неспазването им може да доведе до нараняване на детето!
- 8. ВНИМАНИЕ!** ! Не оставяйте детето без надзор в обезопасителното устройство!
- 9. ВНИМАНИЕ!** ! Закрепвайте надлежно всякакъв багаж или други предмети, които са в състояние да причинят наранявания в случай на сблъсък!
- 10. ВНИМАНИЕ!** Не използвайте системата за обезопасяване на деца без покритието ѝ!
- 11. ВНИМАНИЕ!** Не заменяйте покритието на седалката с никакво друго освен препоръчаното от производителя, тъй като покритието съставлява неразделна част от системата за обезопасяване на деца!
- 12. ВНИМАНИЕ!** Не използвайте друга опорна точка на контакт освен описаните в инструкциите и маркираните върху системата за обезопасяване на деца
- 13. ВНИМАНИЕ!** Ако системата за обезопасяване на деца предлага алтернативна опорна точка на контакт и Ви е прецените, че използването на този алтернативен маршрут не е задоволително, моля свържете се с производителя на системата за обезопасяване на деца.
- 14. ВНИМАНИЕ!** Монтирайте системата за обезопасяване на деца на местата за сядане в превозното средство, категоризирани като „универсални“ в наръчника на собственика на превозното средство, използвайки първичния маршрут на колана.
- 15. ВНИМАНИЕ!** Обърнатите назад системи за обезопасяване на деца не трябва да се използват на места за сядане защитени от въздушна възглавница!
- 16. ВНИМАНИЕ!** Ако столът за кола не е оборудван с текстилно покритие, дръжте го настрана от слънчевата светлина, тъй като в противен случай може да е твърде горещ за детската кожа!
- 17. ВНИМАНИЕ!** Не използвайте столчето за кола в дома. То не е проектирано за домашна употреба и трябва да се използва само в превозното средство!
- 18. ВНИМАНИЕ!** Преди да регулирате която и да е подвижна или регулируема част на детската седалка, трябва да отстраните детето от детската седалка.
- 19. ВНИМАНИЕ!** Периодично проверявайте коланите за износване, като обръщате специално внимание на точките за закрепяне, на защитите и на регулиращите приспособления!
- 20. ВНИМАНИЕ!** Не оставяйте катарамата частично затворена, тя трябва да бъде заключена, когато всички части са ангажирани. Веднага трябва да можете да извадите детето от седалката в случай на спешна ситуация. Детето Ви трябва да бъде научено никога да не си играе с катарамата.
- 21. ВНИМАНИЕ!** Детското столче трябва да бъде обезопасено с колана на колата, дори когато не се използва по предназначение. Небезопасената седалка може да нарани другите пътници в колата, в случай на внезапно спиране.
- 22. ВНИМАНИЕ!** Съхранявайте детското столче на безопасно и недостъпно за деца място, когато не се използва. Избягвайте да поставяте тежки предмети върху столчето. Не позволявайте досег на Вашето столче за кола с корозивни вещества като например киселината от батерия.
- 23. ВНИМАНИЕ!** Свържете се с производителя на системата за обезопасяване на деца в случай, че забележите неподходящо положение на ключалката на обезопасителния колан за възрастни по отношение на главните опорни точки на контакт на системата за обезопасяване на деца.
- 24. ВНИМАНИЕ!** При система за обезопасяване на деца ISOFIX, моля прочете инструкцията на производителя на автомобила.
- 25. ВНИМАНИЕ!** Не оставяйте детето си на тази предпазна седалка за дълъг период от време. По време на дълги пътувания правете повече почивки и изваждайте детето от предпазната седалка.

ECE R44/04

ИНСТРУКЦИИ ЗА ПРАНЕ

- 1.** Столчето за кола може да бъде почиствано с хладка вода и сапун. Не използвайте агресивни почистващи препарати, като абразиви или разредител.
- 2.** Тапицерията трябва да се пере на ръка при максимална температура 30°C. Не я слагайте в сушилня. Оставете тапицерията да изсъхне по естествен начин.
- 3.** Пластмасовите части могат да се почистват с помощта на влажна кърпа. Не използвайте абразиви.

ВИД НА УТВЪРДЕНИТЕ КОЛАНИ, КОИТО ТРЯБВА ДА ИМАТЕ В КОЛАТА:

A - Обезопасителен колан на колата - Диагонален колан

B - Обезопасителен колан на колата - Надбедрен колан

C - ISOFIX Прикрепващи точки

Вашата детска седалка може да бъде инсталирана с помощта на 3-точкови колани по посока на движение на автомобила за

Групи 1, 2, 3 (9-36 кг) . (Инсталиране с лице напред)

Вашата детска седалка може да се монтира с ISOFIX

закрепване и горно закрепване обратно на посоката на движението за група 0+ (0-13 кг) (Инсталиране с лице назад)

 Възможност за инсталиране **САМО** на седалки **C**
3-ТОЧКОВИ КОЛАНИ за групи **1, 2, 3 (9-36 кг)** !

(Инсталиране с лице напред)

НЕ МОЖЕ ДА СЕ ИЗПОЛЗВА НА СЕДАЛКИ С 2-ТОЧКОВИ КОЛАНИ !

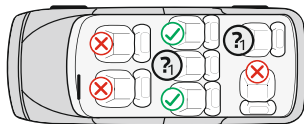
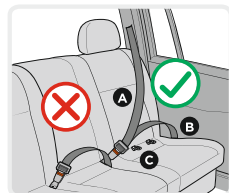

Характеристики

Снимка А

1. ISOFIX Водачи
2. Механизми за захващане на система ISOFIX (накрайници)
3. Бутон за освобождаване на ISOFIX системата
4. Основа
5. Освобождаваща дръжка за завъртане на седалката
6. Дръжка за регулиране наклона на седалката
7. Кайшка за регулиране дължината на коланите
8. Регулиращо устройство
9. Омекотител на катарамата
10. Катарамата

1. Регулиране наклона на седалката

Детската седалка може да бъде регулирана в 4 позиции. (Фиг. 1;2) **Наклонена позиция „4“ за група 0+; Позиция 1; 2; 3 за група I; Позиция 1 за група II, III** . Издърпайте позициониращата дръжка в предната част под седалката, и след това натиснете или издърпайте седалката напред или назад. Пуснете дръжката в желаната позиция и натиснете надолу докато чуете „клик“. Уверете се, че седалката е застопорена.

2. Настройка дължината на коланите

2.1. Отпускане на коланите: Натиснете бутона за настройка на коланите „8“ (Снимка 3) и в същото време издърпайте двата раменни колана „ 11 „, (Снимка 4) **Забележка: Не дърпайте омекотителите на коланите** .

2.2. Стягане на коланите: Поставете детето в столчето, закопчайте двата колана в централната катарамата и издърпайте лентата по средата на седалката. Снимка 8;9

3. Закопчаване на колана

3.1. Съединете двата метални елемента на края на колана (Снимка 5) и ги поставете в централната катарамата (Снимка 6) докато се чуе изщракване.

3.2. Проверете дали колана е заключен , като издърпате раменните колани нагоре.

3.3. За да освободите коланите натиснете надолу червения бутон „ 22 “ на централната катарамата. (Снимка 7)

4. Премахване на тапицерията

4.1. Отстранете тапицерията на седалката и облегалката както е показано на Фиг. 52;53

5. Регулиране на облегалката за глава и височината на раменните колани

Облегалката за глава може да бъде регулирана в 8 различни позиции

Регулирането на височината на раменните колани се извършва едновременно с регулирането на височината на облегалката за глава.

Издърпайте дръжката за регулиране (16) Фиг.10, придвижете облегалката до желаната позиция нагоре или надолу според височината на вашето дете. Пуснете дръжката и трябва да чуете изщракващ звук , което е сигнал че облегалката е застопорена .

Моля уверете се , че облегалката е поставена правилно около главата на детето. Фиг. 11

11. Колани

12. Омекотител на раменните колани

13. Омекотители за бебето

14. Възглавница за глава

15. Облегалка за глава

16. Дръжка за регулиране на облегалката за глава

17. Бутон за освобождаване на горната кука

18. Горна кука за заключване на ISOFIX

19. Тапицериия

20. Водач за раменния колан

21. Корпус

22. Освобождаващ бутон

23. Кука водач на колана

24. Отвор за водач на колана

Група 0+ ; I : Позицията на коланите трябва да бъде на нивото или малко над раменете на детето. Уверете се , че коланите лягат правилно върху рамената на детето.

Група II; III Облегалката за глава на обезопасителната седалка трябва да бъде регулирана така , че да осигури разстояние около 2 пръста между рамото на детето и долния ръб на облегалката за глава . Снимка 12

За защита на всички пътници в автомобила: В случай на аварийно спиране или инцидент, неосигурените лица или предмети могат да причинят вреда на останалите пътници. Моля, винаги проверявайте, че: - Облегалките на седалките на автомобила са заключени. (Т.е., че съгъваемата облегалка на задната седалка е заключена); - Всички тежки или предмети с остри ръбове в превозното средство (например върху кората на задното стъкло) са осигурени и фиксирани. - Всички лица в превозното средство са със закрепени предпазни колани. - Обезопасителната детска седалка е винаги осигурена и фиксирана когато тя е в превозното средство, дори и без да се транспортира дете.

За защита на вашия автомобил:

Някои тапицерии на автомобилната седалка са от чувствителни материали (например Велур, Кожа и др.) и могат да се появят следи от износване, когато се използва столчето. Това може да се избегне чрез поставяне на одеяло или кърпа под детската обезопасителна седалка.

МОНТИРАНЕ НА СТОЛЧЕТО "Група 0+"

/ за новородено и с тегло до 13 кг. / С ISOFIX и горно захващане



ВАЖНО: Първо проверете дали автомобила има 2 ISOFIX метални куки за закрепване в пресечната точка между седалката и облегалката на автомобила под тапицерията и метална кука за горно захващане зад седалката на автомобила.

Съвет: Метална кука на автомобила за горно захващане обикновено е монтирана зад облегалката на кората под задното стъкло, зад облегалката на седалката или на пода на багажника. За подробности прочетете инструкцията на автомобила или се свържете с производителя.

ЗАБЕЛЕЖКА: Когато използвате системата ISOFIX, направляващите втулки ISOFIX могат да бъдат вкарани в ISOFIX куките на автомобила. (Снимка 13;17-1) ISOFIX куките на двата края на столчето преминават през направляващите втулки.

Стъпка 1. Група 0+: Столчето за кола може да се използва **САМО** в най-наклонено назад положение. (Фиг. 2 Позиция 4) Издърпайте позициониращата дръжка и поставете столчето в най-наклонено назад положение. (Фигура 1;2)

Стъпка 2. Натиснете бутона за освобождаване на ISOFIX системата за да излязат механизмите за захващане докато се чуе „ Клик“ Фиг. 14 Плъзнете релсите до най-дългата позиция.

Стъпка 3. Дръпнете и задръжте освобождаващата дръжка за завъртане на детската седалка „ 5 „ и завъртете седалката на 180 ° така , че маркировката на седалката да съвпада със синята маркировка на основата . (Снимка 15) Пуснете дръжката и се уверете , че седалката е застопорена. **ВНИМАНИЕ ! НЕ ИЗПОЛЗВАЙТЕ ОБЕЗОПАСИТЕЛНАТА ДЕТСКА СЕДАЛКА**

НАСТРОЕНА В ПОЗИЦИЯ 90° НА ПОСОКАТА НА ДВИЖЕНИЕ НА АВТОМОБИЛА! ТАЗИ ДЕТСКА СЕДАЛКА ТРЯБВА ДА БЪДЕ ИЗПОЛЗВАНА САМО В ПОСОКА НА ДВИЖЕНИЕТО ИЛИ В ПОСОКА ОБРАТНА НА ДВИЖЕНИЕТО НА АВТОМОБИЛА !!!

Стъпка 4. Поставете столчето за кола върху седалката на автомобила, като то трябва да е ориентирано „по посока **ОБРАТНА** на движението!“ Снимка 16 **Това е най-безопасната позиция за вашето дете така, че е препоръчително да я използвате възможно най-дълго! Ако** колата ви има еърбег на седалките за пътници, то столчето за кола трябва да се използва само на задните седалки на колата!

Стъпка 5. Натиснете ISOFIX механизмите за захващане директно върху металните куки на автомобила докато се чуе „ Клик“. Снимка 16 Уверете се, че сте чули "кликване" и индикаторът за заключване на ISOFIX показва **ЗЕЛЕНО** (Снимка 17.03)

Стъпка 6. Натиснете здраво детската седалка към облегалката на автомобилната седалката. (Снимка 17) По време на това преместване системата ISOFIX ще затегне детската седалка до облегалката на седалката и ще чуете звук "Click". Уверете се, че детската седалка е здраво притисната към облегалката на седалката на автомобила. Проверете отново бутона за освобождаване на ISOFIX и се уверете, че индикацията за заключване показва **ЗЕЛЕНО**. (Снимка 17)

Стъпка 7. Хванете столчето и проверете дали е закрепено здраво или се клати. Ако столчето се клати и ISOFIX захващащите устройства са изкарани, повторете горните стъпки и инсталирайте отново. (Снимка 18)

Стъпка 8. Издърпайте куката за горно захващане, натиснете бутона за освобождаване, за да издърпате колана достатъчно за захващане към металната кука на автомобила. Фиг.19 Прекарайте горната лента около двете страни на облегалката на детската седалка и около облегалката за глава на автомобила. Снимка 20

Стъпка 9. Закачете куката на столчето към куката на автомобила. Проверете , може да има три места за закрепване, изберете подходящото за вас. (Фиг. 21)

Стъпка 10. Издърпайте колана на куката от другата страна за да го затегнете.

ВНИМАНИЕ: Ако куката за горно захващане е стегната правилно, ще се покаже зелена маркировка в другия край на бутона за освобождаване, Моля проверете ! (Фиг. 22)

Стъпка 11. Поставете детето в столчето. Проверете височината на раменните колани. Уверете се ,че коланите не са усукани или закачени някъде. Закопчайте коланите на детето, като се уверите, че са добре поставени и издърпайте каишката в центъра на седалката за ги затегнете. Уверете се, че 5 точковата катарамата на обезопасителната седалка е закопчана. (Фиг. 4;5;6;7;8;9)

МОНТИРАНЕ НА СТОЛЧЕТО "Група 0+" / за новородено и с тегло до 13 кг. / С 3 точков колан



Моля използвайте 3-точковите обезопасителни колани на колата, за да закрепите столчето за кола!

Стъпка 1. Група 0 + Столчето за кола може да се използва **САМО** в най-наклонено назад положение. (Фиг. 24) Издърпайте позициониращата дръжка и поставете столчето в най-наклонено назад положение.(Фигура 1;2;23;24) **Това е най-безопасната позиция за вашето дете така, че е препоръчително да я използвате възможно най-дълго.**

Стъпка 2. Дръпнете и задръжте освобождаващата дръжка за завъртане на детската седалка „ 5 „ и завъртете седалката на 180 ° така , че маркировката на седалката да съвпада със синята маркировка на основата . Снимка 15;23;24 Пуснете дръжката и се уверете , че седалката е застопорена.

Стъпка 3. Поставете столчето за кола върху седалката на автомобила, като то трябва да е ориентирано „по посока **ОБРАТНА** на движението“! (Снимка 25) **Ако** колата ви има еърбег на седалките за пътници, то столчето за кола трябва да се използва само на задните седалки на колата!

Стъпка 4. Разкопчайте коланите и извадете вътрешната възглавница (Снимка 26). Издърпайте изцяло предпазния колан на автомобила. Снимка 27 Прекарайте коремния колан на автомобила през водещите отвори от двете страни на обезопасителната седалка (Снимка А позиция 24) и закопчайте колана в съответната катарамата на автомобила докато чуете „ Клик“ . Проверете дали катарамата на колана е заключена като издърпате колана. (Снимка 28)

Стъпка 5. Прекарайте горната диагонална част на колана през водача зад гърба на облегалката и издърпайте за да затегнете колана. Фиг. 29;30 Поставете вътрешната възглавница обратно. (Снимка 31)

Стъпка 6. Уверете се , че колана е опънат и не е усукан. Уверете се , че столчето е закрепено стабилно върху автомобилната седалка. (Снимка 32)

Стъпка 7. Поставете детето в столчето. Проверете височината на раменните колани. Уверете се ,че коланите не са усукани или закачени някъде. Закопчайте коланите на детето, като се уверите , че са добре поставени и издърпайте каишката в центъра на седалката за ги затегнете. Фиг. 4;5;6;7;8;9)

МОНТИРАНЕ НА СТОЛЧЕТО "Група I" / 9 до 18 кг. / С 3 точков колан



Моля използвайте 3-точковите обезопасителни колани на колата, за да осигурите безопасността на детето и да закрепите столчето за кола.

Стъпка 1. Поставете детската седалка на седалката на автомобила с лице напред и се уверете, че задната част на детската седалка е здраво притисната към облегалката на автомобилната седалка. Снимка 36 **ВНИМАНИЕ ! Уверете се , че детската седалка е правилно настроена за инсталиране в посока на движението. Ако е необходимо издърпайте регулиращата дръжка „ 5 „ (Снимка А) и завъртете седалката в позиция за движение с лице напред .**

Стъпка 2. Издърпайте изцяло предпазния колан на автомобила. Снимка 36 Прекарайте диагоналния колан на автомобила между облегалката за гърба и облегалката за глава и през водача за колана на детската седалка и коремния колан през водачите за колана на дъното на детската седалка както е показано на снимка 37 . **Уверете се, че и двете части на колана на автомобила са под колана на детската седалка!**

Стъпка 3. Закопчайте раменния и коремния колан в катарамата (Снимка 38;39)

Стъпка 4. Поставете детето в столчето. Проверете височината на раменните колани. Уверете се ,че коланите не са усукани или закачени някъде. Закопчайте коланите на детето, като се уверите , че са добре поставени и издърпайте каишката в центъра на седалката за ги затегнете. Уверете се , че 5 точковата катарамата на обезопасителната седалка е закопчана. Фиг. 4;5;6;7;8;9

МОНТИРАНЕ НА СТОЛЧЕТО "Група I" / 9 до 18 кг./ С 3-точковия предпазен колан на автомобила + допълнително прикрепяне (FIT).



Стъпка 1. ВАЖНО: Първо проверете дали автомобила има 2 ISOFIX метални куки за закрепване в пресечната точка между седалката и облегалката на автомобила под тапицерията и метална кука за горно захващане зад седалката на автомобила.

ЗАБЕЛЕЖКА: Когато използвате системата ISOFIT, направляващите втулки ISOFIX могат да бъдат вкарани в ISOFIX куките на автомобила. Снимка 13;35.1 . ISOFIT куките на двата края на столчето преминават през направляващите втулки.

Стъпка 2. Натиснете бутона за освобождаване на ISOFIX системата за да излязат механизмите за захващане докато се чуе „ Клик“. Снимка 14 Плъзнете релсите до най-дългата позиция. **ВНИМАНИЕ ! Уверете се , че детската седалка е правилно настроена за инсталиране в посока на движението. Ако е необходимо издърпайте регулиращата дръжка ,, 5 ,, (Снимка А) и завъртете седалката в позиция за движение с лице напред .**

ВНИМАНИЕ ! НЕ ИЗПОЛЗВАЙТЕ ОБЕЗОПАСИТЕЛНАТА ДЕТСКА СЕДАЛКА НАСТРОЕНА В ПОЗИЦИЯ 90° НА ПОСОКАТА НА ДВИЖЕНИЕ НА АВТОМОБИЛА! ТАЗИ ДЕТСКА СЕДАЛКА ТРЯБВА ДА БЪДЕ ИЗПОЛЗВАНА САМО В ПОСОКА НА ДВИЖЕНИЕТО ИЛИ В ПОСОКА ОБРАТНА НА ДВИЖЕНИЕТО НА АВТОМОБИЛА !!!

Стъпка 3. Поставете детската седалка върху седалката на колата , тя трябва да бъде ориентирана в посоката на движение на автомобила. Снимка 34;35 Ако колата ви има еърбег на седалките за пътници, то столчето за кола трябва да се използва само на задните седалки на колата!

Стъпка 4. Натиснете ISOFIT механизмите за захващане директно върху металните куки на автомобила докато се чуе „ Клик“. Уверете се, че сте чули "кликване" и индикаторът за заключване на ISOFIT показва ЗЕЛЕНО Снимка 35

Стъпка 5. Натиснете здраво детската седалка към облегалката на автомобилната седалката.

По време на това преместване системата ISOFIT ще затегне детската седалка до облегалката на седалката и ще чуете звук "Click". Уверете се, че детската седалка е здраво притисната към облегалката на седалката на автомобила. Проверете отново бутона за освобождаване на ISOFIX и се уверете, че индикацията за заключване показва ЗЕЛЕНО.

Стъпка 6. Хванете столчето и проверете дали е закрепено здраво или се клати. Ако столчето се клати и ISOFIT захващащите устройства са изкарани, повторете горните стъпки и инсталирайте отново.

Стъпка 7. Моля, повторете стъпките от 2 до 4 за монтаж на седалката за автомобил, описана в група I / 9 до 18 кг. / с 3 точнов колан.



МОНТИРАНЕ НА СТОЛЧЕТО “Група II; III ” / 15 до 36 кг./ С 3-точковия предпазен колан на автомобила + допълнително прикрепяне (FIT).

ВАЖНО: При използване на седалката за група 2, 3 15-36 кг. трябва да махнете омекотителя на катарамата и омекотителите за бебето Снимка А позиции 9;13;14 и да скриете катарамата и раменните колани под тапицерията.

Стъпка 1. Освободете 5 точковия колан на детската седалка като натиснете червения бутон на катарамата. Снимка 42

Стъпка 2. Освободете предпазните колани , като натиснете бутона за освобождаване и издърпате раменните колани до колкото е възможно.(Фиг 43) **Забележка: Не дърпайте омекотителите на коланите**

Стъпка 3. Отворете капака на тапицерията в облегалката на седалката (Снимка 44) и скрийте раменните колани в отвора (Снимка 45;46) Затворете отново капака.

Скрийте катарамата под тапицерията в отвора на седалката (Снимка 47). Издърпайте кашката в средата на седалката и я скрийте обратно през отвора под тапицерията. Столчето за кола трябва да изглежда като на снимка 48

Стъпка 4. Моля, повторете стъпките от 1 до 6 за монтаж на седалката за автомобил, описана в Група I / 9 до 18 кг. / С ISOFIX и горно захващане.

Стъпка 5. Поставете детето в столчето. Позиционирайте раменния колан през куката над рамото на детето а колана за скута над столчето и скута на детето. Снимка 50 Прекарайте колана през долния отвор на седалището на столчето и закопчайте колана в катарамата на автомобилната седалка докато чуете „клик“. Фиг. 50 Проверете дали катарамата на колана е заключена като издърпате колана.Фиг. 51

Стъпка 6. Уверете се , че колана е правилно поставен през всички водачи, не е усукан и не пречи на детето.

МОНТИРАНЕ НА СТОЛЧЕТО “Група II; III ” / 15 до 36 кг./ С 3 точков колан



Натиснете освобождаващи бутони и приборите захващащите Isofix устройства в седалката (Снимка 41). Моля използвайте 3-точковите обезопасителни колани на колата, за да осигурите безопасността на детето и да закрепите столчето за кола.

Стъпка 1. Поставете столчето върху седалката на автомобила в положение „по посока на движението“. (Снимка 49В)

Стъпка 2. Поставете детето в столчето. Позиционирайте раменния колан през куката над рамото на детето а колана за скута над столчето и скута на детето. Прекарайте колана през долния отвор на седалището на столчето и закопчайте колана в катарамата на автомобилната седалка докато чуете „клик“. Проверете дали катарамата на колана е заключена като издърпате колана.(Снимка 50;51)

IMPORTANT! CITITI CU ATENTIE SI PASTRATI ACEST DOCUMENT PENTRU CONSULTARE ULTERIOARA!

Scaunul auto / Instrucțiuni de utilizare

INFORMATIE

Cand se utilizeaza ca si categorie Universala (Grupa 0+;1;2;3) va rugam sa luati aminte la urmatoarele informatii:

1. Acesta este un dispozitiv "universal" de ținere a copiilor în siguranță. Este aprobat conform Regulii nr. 44, 04 serii de amendamente, privitoare la utilizările generale în autovehicule, potrivitându-se la majoritatea scaunelor de mașini, însă nu chiar la toate.
2. Amplasarea va fi cea corectă dacă producătorul autovehiculului respectiv a declarat în Manualul de utilizare al acestuia că în el se pot amplasa dispozitive "Universale" de ținere în siguranță a copiilor din acea grupă de vârstă.
3. Dispozitivul de ținere în siguranța a copiilor a fost clasificat ca fiind "Universal" în condiții mai stricte decât cele aplicabile modelelor anterioare, pentru care nu figura aceasta mențiune.
4. Dacă veți avea dubii, consultați fie producătorul de scaune pentru copii, fie distribuitorul.
5. Scaunul este adecvat doar dacă autovehiculele omologate sunt echipate cu un dispozitiv de ținere a centurii de siguranța în 3 puncte/statică/cu retractor, aprobate în conformitate cu Regula nr. 16 a Comisiei Economice pentru Europa a Națiunilor Unite sau cu alte standarde echivalente

Va rugam cititi cu atentie instructiunile, pentru ca o instalare necorespunzatoare a scaunului in masina, poate cauza raniri grave, pentru care producatorul nu este responsabil !

Acest scaun auto este aprobat pentru utilizare ca urmatoarele tipuri de metode de montare:

1. **Clasa UNIVERSALA pentru utilizare ca Grupa 0+ (0-13kg)** Montare cu: Centura de sigurant in trei puncte + centura de sigurant in 5 puncte . (Montare cu fata orientata spre spate.)
2. **ISOFIX Clasa SEMI-UNIVERSALA pentru utilizare ca Grupa 0+ (0-13kg)** Montare cu: ISOFIX + Carlig superior pentru blocare ISOFIX + centuri la scaunul de siguranta (Montare cu fata orientata spre spate.)
- 2.1. Acesta este sistemul de siguranta ISOFIX pentru copii. Acesta este aprobat de catre ECE R44.04 pentru uz general in autovehiculele cu sisteme de fixare ISOFIX.
- 2.2. In functie de categoria scaunului pentru copii si locul de fixare ISOFIX, acesta va fi montat pe autovehicule cu puncte de fixare ISOFIX (vezi manualul autovehiculului).
- 2.3. Grupul de masa si greutatea ISOFIX, pentru care este destinat acest dispozitiv, este: Grupa 0+ (0-13kg.) Clasa ISOFIX "D" .
3. **Clasa UNIVERSALA pentru utilizare ca Grupa I (9-18kg)** Montare cu: Centura de sigurant in trei puncte + centura de sigurant in 5 puncte. (Montare cu fata orientata inainte)
4. **Clasa SEMI-UNIVERSALA pentru utilizare ca Grupa I (9-18kg)** Montare cu: centura de siguranta in 3 puncte a autovehiculului + fixare suplimentara (FIT) + centuri la scaunul de siguranta (Montare cu fata orientata inainte)
5. **Clasa UNIVERSALA pentru utilizare ca Grupa II (15-25kg) Grupa III (22-36kg)** Montare cu: Centura de sigurant in trei puncte (Montare cu fata orientata inainte)
6. **Clasa SEMI-UNIVERSALA pentru utilizare ca grupa : Grupa II (15-25kg) Grupa III (22-36kg)** fixarea scaunului auto cu centura de siguranta in 3 puncte a autovehiculului + fixare suplimentara (FIT). (Montare cu fata orientata inainte)

La utilizarea ca și categorie semi-universală (grup 0+; 1; 2; 3), vă rugăm a acorda atenție următoarelor informații: Acest sistem pentru asigurarea siguranței copiilor este calificat pentru utilizare "Semi-universală", fiind potrivit de fixat pe scaunele următoarelor automobile:

Vă rugăm a verifica Anexa 1 cu lista automobilelor, care sunt potrivite pentru fixarea semi-universală, la capătul instrucțiunii.

Instrucțiuni importante de siguranța!

1. **AVERTISMENT!** Pozitionați dispozitivul de siguranța pentru copii cu fata catre bancheta pana cand greutatea copilului depaseste 9 kg!
2. **AVERTISMENT!** Componentele tari sau cele din plastic ale dispozitivului de siguranță pentru copii vor trebui montate în așa fel încât în timpul folosirii zilnice a autovehiculului să nu fie înghesuite de scaunele și de portierele care se mișcă mereu.
3. **AVERTISMENT!** Toate centurile care fixeaza dispozitivul de siguranța pentru copii, de vehicul, vor trebui să fie strânse, iar cele care îl țin pe copil vor trebui să se regleze în funcție de corpul său și să nu stea răsucite.
4. **AVERTISMENT!** Acest scaun trebuie inlocuit daca a fost supus unor solicitari violente in urma unui accident.

MAȘINĂ	FaȚĂ		SPATE	
	În afară	Centru	În afară	Centru
(Model)	DA/ NU	DA/ NU	DA/ NU	DA/ NU



EXTREM DE PERICULOS!
 NU puneți scaunul pentru copii, în direcția opusă mișcării, pe scaunul din față al mașinii cu airbag! ACEASTĂ POATE DUCE LA MOARTE SAU RĂNIRE SERIOASĂ!

- 5. AVERTISMENT!** Important! Asigurati-va ca centura pentru talie este reglată jos, pentru ca pelvisul copilului sa stea strans.
- 6. AVERTISMENT!** Este periculos să i se aducă modificări sau adăugiri acestui dispozitiv de siguranță fără aprobare de la autoritatea abilitată în acest sens ! Copilul dvs. este in pericol daca nu sunt respectate cu strictete instructiunile de instalare recomandate de producator!
- 7. AVERTISMENT!** Respectati cu strictete instructiunile de instalare. Nerespectarea lor poate duce la ranirea copilului!
- 8. AVERTISMENT!** Nu lasati copilul nesupravegheat in scaun!
- 9. AVERTISMENT!** Orice bagaje sau alte obiecte, care ar putea provoca ranirea, in caz de ciocnire a vehiculului, trebuie bine asigurate!
- 10. AVERTISMENT!** Nu folositi dispozitivul de siguranta pentru copii fara acoperitoare!
- 11. AVERTISMENT!** Nu inlocuiti acoperitoarea scaunului cu altceva decat cele recomandate de producator, deoarece aceasta constituie o parte integranta a performantei dispozitivului de siguranta pentru copii!
- 12. AVERTISMENT!** Nu utilizati alte puncte de contact portante, decât cele descrise in instructiuni si marcate pe sistemul de retinere a copilului. Asigurati-vă că scaunul copilului nu are catarama vehiculului pozitionată in interiorul sau in fata ghidajului de centură specificat (etichetat) al sistemului de fixare a copilului!
- 13. AVERTISMENT!** In cazul in care dispozitivul de siguranta pentru copii ofera alta alternativa ca punct de contact si considerati ca folosirea acestei rute este nesatisfacatoare, va rugam sa contactati producatorul !
- 14. AVERTISMENT!** Instalati dispozitivul de siguranta pentru copii în pozițiile de ședere a vehiculului clasificate ca "Univeral" în manualul de utilizare al autovehiculului, utilizând ruta principală a centurii.
- 15. AVERTISMENT!** Scaunul nu poate fi amplasat invers in locuri protejate de airbag-uri.
- 16. AVERTISMENT!** Daca scaunul nu este prevazut cu husa textila, tineti-l departe de razele soarelui, deoarece poate fi prea fierbinte pentru pielea copilului.
- 17. AVERTISMENT!** Nu folositi scaunul in casa. Nu este conceput pentru uzul in casa si trebuie folosit doar in masina!
- 18. AVERTISMENT!** Inainte de a regla orice parti reglabile sau mobile ale scaunului trebuie sa scoateti copilul din scaun.
- 19. AVERTISMENT!** Verificati periodic centurile, acordand o atentie speciala punctelor de fixare, de protectie si de reglare.
- 20. AVERTISMENT!** Catarama nu trebuie lasata in pozitia partial inchisa si trebuie blocata doar atunci cand toate partile sunt potrivite.
- 21. AVERTISMENT!** Scaunul pentru copii trebuie asigurat cu centurile masinii chiar si atunci cand nu este folosit. Un scaun neasigurat poate cauza ranirea altor pasageri din masina, in cazul unei opriri bruste.
- 22. AVERTISMENT!** Depozitati scaunul auto intr-un loc sigur atunci cand nu este utilizat. Evitati punerea unor obiecte grele pe scaun. Nu permiteti ca scaunul pentru copii sa intre in contact cu substante corozive, de ex. acid de baterie.
- 23. AVERTISMENT!** Contactați producătorul sistemelor de siguranță pentru copii dacă identificați o poziție nesatisfăcătoare a cataramii centurii de siguranță pentru adulți în raport cu punctele principale de contact ale portbagajului de pe dispozitivul de reținere
- 24. AVERTISMENT!** In cazul sistemului ISOFIX, va rugam sa cititi manualul de utilizare al masinii.
- 25. AVERTISMENT!** Nu lăsați copilul în scaunul pentru copii pentru o perioadă prea lungă. La călătoriile mai îndelungate faceți mai multe pauze și scoateți copilul din scaunul de siguranță.

ECE R44/04

TIPUL CURELELOR AUTORIZATE, CARE TREBUIE SA DETINETI IN AUTOVEHICUL:

- A** – Centura de siguranță a mașinii – Centură pe diagonală
- B** - Centura de siguranță a mașinii – Centura deasupra coapselor
- C** - ISOFIX Puncte de fixare

Scaunul dvs. pentru copil poate fi instalat In directia sensului de mers a autovehiculului cu ajutorul centurilor de siguranta in 3 puncte pentru Grupele 1, 2, 3 (9-36 kg) !!! (Montare cu fata orientata inainte)
 Scaunul dvs. pentru copii poate fi montat cu fixare ISOFIX si fixare superioara in sens opus de deplasare pentru Grupa 0+ (0-13 kg) (Montare cu fata orientata spre spate.)



Posibilitate de instalare NUMAI pe scaune **CU**

CENTURI DE SIGURANTA IN 3 PUNCTE

pentru grupele 1,2, 3 (9-36 kg) ! (Montare cu fata orientata inainte)

NU POATE FI UTILIZAT PE SCAUNE CU CENTURI DE SIGURANTA IN 2 PUNCTE !

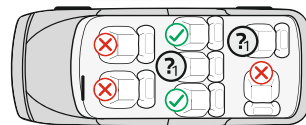
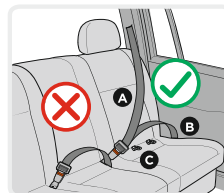

INSTRUCTIUNI DE SPALARE

1. Scaunul auto poate fi curatat cu apa calda si sapun. Nu utilizati agenti de curatare agresivi, precum materiale abrazive sau diluant.
2. Husa trebuie spalata manual la o temperatura maxima de 30°C. Nu se recomanda uscarea in uscator de rufe. Lasati husa sa se usuce in mod natural.
3. Componentele din plastic pot fi curatate cu ajutorul unei carpe umede. Nu utilizati materiale abrazive.

Caracteristici

Poza A

1. Ghidaje ISOFIX
2. Mecanisme pentru prinderea sistemului ISOFIX (adaptoare)
3. Buton pentru eliberarea sistemului ISOFIX
4. Baza
5. Maner de eliberare pentru rotirea scaunului
6. Maner pentru reglarea pozitiei de inclinare a scaunului
7. Curea pentru reglarea lungimii centurilor
8. Dispozitiv de reglare
9. Perinita moale la catarama
10. Catarama

11. Centuri / curele

12. Perinita moale la centurile pentru umeri
13. Perinita din material moale pentru nou nascut
14. Perinita pentru cap
15. Tetiera
16. Maner pentru reglare tetiera
17. Buton pentru eliberarea carligului superior
18. Carlig superior pentru blocare ISOFIX
19. Tapiterie
20. Ghidaj la centurile pentru umeri
21. Carcasa
22. Buton de eliberare
22. Carlig de ghidare la centura
24. Orificiu pentru ghidaj centura

1. Reglarea inclinarii scaunului

Scaunul pentru copii poate fi reglat in 4 pozitii. (Figura 1;2) **Poziție înclinată "4" pentru grupa 0+; Poziția 1; 2; 3 pentru grupa I; Poziția 1 pentru grupa II; III.** Trageți manerul de pozitionare aflat in partea din fata sub scaun, dupa care apasati sau trageți scaunul in fata sau in spate. Eliberati manerul in pozitia dorita si apasati in jos pana cand veti auzi "click". Asigurati-va ca scaunul este fixat.

2. Ajustarea lungimii curelelor

- 2.1. Destinderea curelelor: Apasati butonul pentru ajustarea curelelor „8” (Figura 3) si in acelasi timp trageți cele doua curele pentru umeri "11 ".(Figura 4) **Mentiune:** Nu trageți de perinitele din material moale aflate pe centuri.
- 2.2. Strangerea curelelor: Pozitionati copilul in scaunel, fixati cele doua curele de catarama centrala si trageți de banda aflata in mijlocul sezutului. (Figura 8;9)

3. Fixarea curelei

- 3.1. Conectati cele doua elemente de metal aflate la capatul curelei (Figura 5) si amplasati in catarama centrala (Figura 6) pana cand se va auzi click.
- 3.2. Verificati daca cureaua este blocata, prin tragerea curelelor pentru umeri in sus.
- 3.3. Pentru a elibera curelele apasati in jos butonul " 22 " rosu aflat pe catarama centrala. (Figura 7)

4. Inlaturarea husei:

- 4.1. Indepartati husa de pe sezut si spatrar asa cum este aratat la Fig.52;53

5. Reglarea tetierei și a înălțimii centurilor de umăr:

Tetiera poate fi reglata in 11 pozitii diferite. Reglarea înălțimii centurilor de umăr este realizată simultan cu reglarea înălțimii tetierei.

Trageți mânerul de reglare (16) Fig.10 , deplasați spătarul în poziția dorită în sus sau în jos în funcție de înălțimea copilului vostru. Eliberați mânerul, trebuie să auziți un sunet de înclchetare, care arată blocarea tetierei . Va rugam sa va asigurati ca tetiera este pozitionata corect in jurul capului copilului. Fig. 11 **Pentru Grupa 0 +; I :** Pozitia centurilor trebuie sa fie la nivelul sau putin peste umerele copilului. Asigurati-va ca centurile sunt corect pozitionate pe umerele copilului.

Grupa II; III Tetiera scaunului de siguranta trebuie sa fie reglat astfel incat sa asigure o distanta de aproximativ 2 degete intre umarul copilului si marginea inferioara a tetierei. Figura 12

Pentru protectia tuturor pasagerilor in autovehicul: In cazul unei franari de urgenta sau accident, persoanele sau obiectele neasigurate pot provoca daune celorlaltor pasageri. Va rugam verificati intotdeauna, daca:- Tetierele la scaunele auto sunt blocate. (si anume daca tetiera plianta la scaunul din spate este blocata);- Toate obiectele grele sau cele cu margini ascutite aflate in autovehicul (de exemplu pe polita aflata la luneta din spate) sunt asigurate si fixate.- Toate persoanele aflate in autovehicul poarta centuri de siguranta. - Scaunul de siguranta pentru copil este intotdeauna asigurat si fixat atunci cand se afla in autovehicul, chiar daca copilul nu este prezent.

Pentru protectia autovehiculului dvs.

Unele tapiterii la scaunele auto sunt produse din materiale sensibile (de exemplu Velur, Piele si altele) si pot apare urme de uzura, atunci cand se utilizeaza scaunul. Acest lucru poate fi evitat prin amplasarea unei pature sau a prosopului sub scaunul de siguranta al copilului.

MONTAREA SCAUNULUI "Grupa 0+" /pentru nou nascuti si greutate pana la 13 kg/ CU ISOFIX SI FIXARE SUPERIOARA



IMPORTANT: In primul rand verificati daca autovehiculul are 2 carlige de metal ISOFIX pentru fixare in partea de interesata intre scaun si tetiera auto sub tapiterie si carligul de metal pentru fixare superioara din spatele scaunului auto.

Sfat: Carligul de metal auto pentru fixare superioara in general este montat sub tetiera pe polita sub luneta din spate, in spatele tetierei scaunului sau pe podeaua portbagajului. Pentru mai multe detalii, cititi instructiunea auto sau contactati producatorul.

MENTIUNI: Atunci cand folositi sistemul ISOFIX, bucele de ghidare ISOFIX pot fi introduse in carligele ISOFIX ale autovehiculului. (Figura 13;17-1) Carligele ISOFIX pe ambele capete ale scaunului trec prin bucele de ghidare.

Pasul 1. Pentru Grupa 0+ Scaunul auto poate fi folosit **NUMAI** in pozitie maxim inclinata in spate.

(Figura 2 **Pozitie 4**) Trageti manerul de pozitionare si pozitionati scaunul in pozitie maxim inclinata in spate. (Figura 1,2)

Pasul 2. Apasati butonul de eliberare la sistemul ISOFIX pentru a iesi mecanismele de fixare pana se va auzi "Click". (Figura 14) Glisati sinele pana la pozitia cea mai lunga

Pasul 3 . Trageti si mentineti manerul de eliberare pentru rotirea scaunului pentru copii "5" si rotiti scaunul la 180° astfel incat marcajul de pe scaun sa se potriveasca cu marcajul albastru aflat la baza acestuia. Figura 15

Eliberati manerul si asigurati-va ca scaunul este blocat.

AVERTISMENT! NU UTILIZATI SCAUNUL DE SIGURANTA PENTRU COPII SETAT IN POZITIE 90° IN DIRECTIA DE DEPLASARE A AUTOVEHICULULUI! ACEST SCAUN PENTRU COPII TREBUIE SA FIE UTILIZAT NUMAI IN DIRECTIA DE DEPLASARE SAU IN DIRECTIA INVERSA DE DEPLASARE A AUTOVEHICULULUI!!!

Pasul 4. Amplasati scaunul auto pe scaunul pentru pasageri, unde acesta trebuie orientat in pozitie inversa sensului de mers! (Figura 16) **Aceasta este cea mai sigura pozitie pentru copilul dumneavoastra, asadar va recomandam sa o utilizati posibil cat mai mult timp!** In cazul in care

autovehiculului dumneavoastra are in dotare airbag pe scaunul pentru pasageri, atunci scaunul auto trebuie sa fie folosit numai pe scaunele din spate ale autovehiculului!

Pasul 5. Apasati mecanismele de fixare ISOFIX direct peste carligele de metal auto pana se va auzi "Click" Fig. 16 Asigurati-va ca ati auzit "click" si indicatorul de blocare ISOFIX indica culoarea VERDE Figura 17.03

Pasul 6. Apasati foarte bine scaunul pentru copii de spatul scaunului autovehiculului. Figura 17 In timpul acestei operatiuni sistemul ISOFIX va strange scaunul pentru copii de spatul scaunului autovehiculului si veti auzi un sunet "Click". Asigurati-va ca scaunul pentru copii este foarte bine strans de spatul scaunului autovehiculului. Verificati din nou butonul pentru eliberare ISOFIX si asigurati-va ca indicatia pentru blocare arata VERDE. Figura 17

Pasul 7. Prindeti scaunul si verificati daca este fixat bine sau daca nu se clatina. Daca scaunul se clatina si dispozitivele de fixare ISOFIX sunt scoase, repetati pasurile de mai sus si montati din nou. Figura 18

Pasul 8. Trageti carligul pentru fixare superioara, apasati butonul de eliberare, pentru a trage centura suficient pentru fixare de carligul de metal auto. Fig. 19 Treceți banda superioară în jurul ambelor laturi ale spătarului scaunului pentru copii și în jurul tetierei scaunului auto. Imagine 20

Pasul 9. Fixati carligul scaunului de carligul auto. Verificati, poate sa existe trei puncte de prindere, alegeti pe cel corespunzator pentru dvs. Fig. 21

Pasul 10. Trageti cureaua carligului aflat de cealalta parte pentru al strange.

AVERTISMENT: Daca carligul pentru fixare superioara este strans corect, isi va face aparitia marcajul verde la capatul opus al butonului de eliberare. Va rugam verificati ! Fig.22

Pasul 11. Asezati copilul in scaunul auto. Verificati inaltimea curelelor pentru umeri. Asigurati-va ca curelele nu sunt rasucite sau impletite undeva. Fixati curelele de siguranta ale copilului asigurandu-va ca sunt bine pozitionate si trageti de cureaua aflata in centrul scaunului pentru a le strange. **Asigurati-va ca catarama cu 5 puncte la scaunul de siguranta este incuiata.** (Figura 4;5;6;7;8;9)

MONTAREA SCAUNULUI "Grupa 0+" /pentru nou nascuti si greutate pana la 13 kg/ Cu centura de siguranta in trei puncte + centuri la scaunul de siguranta



Va rugam sa folositi centura de siguranta cu prindere in 3 puncte, pentru a fixa scaunul auto!

Pasul 1. Pentru Grupa 0 + Scaunul auto poate fi folosit **NUMAI** in pozitie maxim inclinata in spate.

(Figura 24) Trageti manerul de pozitionare si pozitionati scaunul in pozitie maxim inclinata in spate. (Figura 1;2;23;24) **Aceasta este cea mai sigura pozitie pentru copilul dumneavoastra, asadar va recomandam sa o utilizati posibil cat mai mult timp.**

Pasul 2. Trageti si mentineti manerul de eliberare pentru rotirea scaunului pentru copii "5" și rotiti scaunul la 180° în așa fel încât marcare scaunului să coincidă cu marcare albastră de pe suport.

Imagine 15;23;24 Eliberati manerul si asigurati-va ca scaunul este blocat.

Pasul 3. Amplasati scaunul auto pe scaunul pentru pasageri, unde acesta trebuie orientat in pozitie inversa sensului de mers! (Figura 25) In cazul in care autovehiculul dumneavoastra are in dotare airbag pe scaunul pentru pasageri, atunci scaunul auto trebuie sa fie folosit numai pe scaunele din spate ale autovehiculului!

Pasul 4. Deblocați hamul și ridicați perna interioară. (Figura 26) Trageți pe deplin centura de siguranță a automobilului. Figura 27 Treceti cureaua abdominala a autovehiculului prin orificiile de ghidare aflate pe ambele parti ale scaunului de siguranta (Figura A pozitia 24) si fixati centura in catarama corespunzatoare auto pana cand veti auzi "click". Verificati daca catarama centurii este fixata bine prin tragerea centurii. Fig. 28

Pasul 5. Treceti partea diagonală superioară a centurii în ghidajul centurii în spatele scaunului și trageți pentru a fixa centura. Fig. 29;30 Puneți înapoi perna interioară (Figura 31)

Pasul 6. Asigurați-va ca centura este încordată și nu este răsucită. Asigurați-va ca scaunul auto este fixat în mod stabil de scaunul pentru pasageri. (Figura 32)

Pasul 7. Așezați copilul în scaunul auto. Verificați înălțimea curelelor pentru umeri. Asigurați-va ca curelele nu sunt răsucite sau împletite undeva. Fixați curelele de siguranță ale copilului asigurându-va ca sunt bine poziționate și trageți de cureaua aflată în centrul scaunului pentru a le strânge. (Figura 4;5;6;7;8;9)

MONTAREA SCAUNULUI "Grupa 1" /de la 9 pana la 18 kg/ Cu centura de sigurant in trei puncte + centuri la scaunul de siguranta



Va rugam sa folositi centura de siguranta cu prindere in 3 puncte, pentru a asigura siguranta copilului dvs. si pentru a fixa scaunul auto!

Pasul 1. Pozitionati scaunul pentru copii pe scaunul autovehiculului cu fata orientata inainte si asigurati-va ca partea din spate a scaunului pentru copii este bine pozitionata de spatarul scaunului autovehiculului. (Figura 36) **AVERTISMENT!** Asigurați-va ca scaunul pentru copii este corect setat pentru montare în direcția de deplasare. Dacă este necesar, trageți mânerul de reglare "5" (Imagine A) și rotiți scaunul într-o poziție orientată spre înainte.

Pasul 2. Trageți pe deplin centura de siguranță a automobilului. Figura 36 Treceti centura diagonala a autovehiculului intre spatarul pentru spate si tetiera pentru cap la scaunul pentru copii iar prin ghidajul centurii si centura abdominala prin ghidajele centurii aflate in partea inferioara a scaunului pentru copii, asa cum este aratat in figura 37 Asigurați-va ca ambele parti ale curelei auto se afla sub cureaua scaunului pentru copii!

Pasul 3. Fixati centura pentru umar si centura abdominala in catarama autovehiculului, pana cand veti auzi "click" dupa care trageți pentru a se strânge scaunul pentru copii (Figura 38;39)

Pasul 4. Așezați copilul în scaunul auto. Verificați înălțimea curelelor pentru umeri. Asigurați-va ca curelele nu sunt răsucite sau împletite undeva. Fixați curelele de siguranță ale copilului asigurându-va ca sunt bine poziționate și trageți de cureaua aflată în centrul scaunului pentru a le strânge. **Asigurați-va ca catarama cu 5 puncte la scaunul de siguranta este incuiata.** (Figura 4;5;6;7;8;9) **AVERTISMENT:** Va rugam asigurati-va ca scaunul nu este răsucit și este fixat bine de carcasa scaunului.

MONTAREA SCAUNULUI "Grupa 1 /de la 9 pana la 18 kg/ Cu centura de siguranta in 3 puncte a autovehiculului + fixare suplimentara (FIT)



Pasul 1. IMPORTANT: În primul rând verificați dacă autovehiculul are 2 carlige de metal ISOFIX pentru fixare în partea de interesare între scaun și tetiera auto sub tapiterie și carligul de metal pentru fixare superioară din spatele scaunului auto. **MENTIUNI:** Atunci când folosiți sistemul ISOFIX, bucele de ghidare ISOFIX pot fi introduse în carligele ISOFIX ale autovehiculului. (Figura 13; 35.1) Carligele ISOFIX pe ambele capete ale scaunului trec prin bucele de ghidare.

Pasul 2. Apasați butonul de eliberare la sistemul ISOFIX pentru a ieși mecanismele de fixare până se va auzi "Click". (Figura 14) Glisați sinele până la poziția cea mai lungă **AVERTISMENT!** Asigurați-va ca scaunul pentru copii este corect setat pentru montare în direcția de deplasare. Dacă este necesar, trageți mânerul de reglare "5" (Imagine A) și rotiți scaunul într-o poziție orientată spre înainte.

AVERTISMENT! NU UTILIZATI SCAUNUL DE SIGURANTA PENTRU COPII SETAT IN POZITIE 90° IN DIRECTIA DE DEPLASARE A AUTOVEHICULULUI! ACEST SCAUN PENTRU COPII TREBUIE SA FIE UTILIZAT NUMAI IN DIRECTIA DE DEPLASARE SAU IN DIRECTIA INVERSA DE DEPLASARE A AUTOVEHICULULUI!!!

Pasul 3. Așezați scaunul pentru copii pe scaunul autovehiculului, acesta trebuie să fie orientată în direcția de deplasare a autovehiculului. (Figura 34;35)

În cazul în care autovehiculul dumneavoastra are în dotare airbag pe scaunul pentru pasageri, atunci scaunul auto trebuie să fie folosit numai pe scaunele din spate ale autovehiculului!

Pasul 4. Apasați mecanismele de fixare ISO FIT direct peste carligele de metal auto până se va auzi "Click" Asigurați-va ca ați auzit "click" și indicatorul de blocare ISOFIT indică culoarea VERDE Figura 35

Pasul 5. Apasați foarte bine scaunul pentru copii de spatarul scaunului autovehiculului. În timpul acestei operațiuni sistemul ISOFIT va strânge scaunul pentru copii de spatarul scaunului autovehiculului și veti auzi un sunet "Click". Asigurați-va ca scaunul pentru copii este foarte bine strans de spatarul scaunului autovehiculului. Verificați din nou butonul pentru eliberare ISOFIX și asigurați-va ca indicația pentru blocare arată VERDE.

Pasul 6. Prindeti scaunul si verificati daca este fixat bine sau daca nu se clatina. Daca scaunul se clatina si dispozitivele de fixare ISOFIT sunt scoase, repetati pasurile de mai sus si montati din nou.

Pasul 7. Va rugam, repetati pasii de la 2 la 4 pentru montarea scaunului auto, descrisa in grupa I /9 pana la 18 kg/ Cu centura de siguranta in 3 puncte.

**MONTAREA SCAUNULUI “Grupa II; III” /de la 15 pana la 36 kg/
Cu centura de siguranta in 3 puncte a autovehiculului + fixare suplimentara (FIT)**



AVERTISMENT: La utilizarea scaunului pentru grupa 2, 3 15-36 kg. trebuie sa inlaturati perinuta, bretelele perinuta moale la catarama si perinuta din material moale pentru nou nascut Figura A pozitii 9;13;14 si ascundeti catarama si centurile pentru umeri sub tapiterie.

Pasul 1. Eliberati centura cu 5 puncte la scaunul pentru copii prin apasarea butonului rosu aflat pe catarama. Figura 42

Pasul 2. Eliberati centurile de siguranta apasand butonul de eliberare si tragand centurile pentru umeri posibil cat mai mult. (Fig.43) **Mentiune:** Nu trageți de perinitele din material moale aflate pe centuri

Pasul 3. Deschideti capacul tapiteriei din spatarul scaunului (Figura 44) si ascundeti curelele de umar in orificiu (Figura 45;46) Inchideti din nou capacul. Ascundeti catarama sub tapiterie in orificiul scaunului.

(Figura 47) Trageți cureaua spre mijlocul scaunului si ascundeti inapoi prin orificiul aflat sub tapiterie. Scaunul auto trebuie să arate ca imaginea 48

Pasul 4. Va rugam, repetati pasii de la 1 la 6 pentru montarea scaunului auto, descrisa in Grupa I /9 pana la 18 kg/ Cu centura de siguranta in 3 puncte a autovehiculului + fixare suplimentara (FIT)

Pasul 5. Asezati copilul in scaun. Poziționați centura de umăr peste cârligul peste umărul copilului ar centura transversala deasupra scaunului si poalele copilului. Figura 50 Treceti centura prin orificiul inferior al sezutului scaunului si fixati centura in catarama scaunului auto pana cand veti auzi “click”. Figura 50 Verificati daca catarama centurii este fixata bine prin tragerea centurii. Figura 51

Pasul 6. Asigurati-va ca cureaua este corect amplasata prin toate ghidajele, nu este rasucit si nu deranjeaza copilul.

**MONTAREA SCAUNULUI “Grupa II; III” /de la 15 pana la 36 kg/
Cu centura de siguranta cu prindere in 3 puncte**



Apasati butoanele de eliberare si glisati dispozitivele de prindere ISOFIX in scaun Figura 41

Va rugam sa folositi centura de siguranta cu prindere in 3 puncte, pentru a asigura siguranta copilului dvs. si pentru a fixa scaunul auto!

Pasul 1. Pentru Grupa II ; III de la 15 pana la 36 kg. Amplasati scaunul auto pe scaunul pentru pasageri, unde acesta trebuie orientat in directia sensului de mers in pozitie ridicata. Figura 49B

Pasul 2. Asezati copilul in scaun. Poziționați centura de umăr peste cârligul peste umărul copilului iar centura transversala deasupra scaunului si poalele copilului. Treceti centura prin orificiul inferior al sezutului scaunului si fixati centura in catarama scaunului auto pana cand veti auzi “click”. Verificati daca catarama centurii este fixata bine prin tragerea centurii. Figura 50;51

WAŻNE! PROSIMY PRZECZYTAĆ UWAGNIE I ZACHOWAĆ INSTRUKCJE, ABY MÓC Z NIEJ KORZYSTAĆ W PRZYSZŁOŚCI!

Krzesiśko samochodowe / Instrukcja użytkownika

INFORMACJA

Używając wg kategorii Uniwersalnej (grupa 0+;1;2; 3), należy zwrócić uwagę na poniższe informacje:

1. Jest to „Uniwersalne” ograniczenie dotyczące fotelików dziecięcych, zgodne z Przepisem ECE (Europejska Komisja Gospodarcza ONZ) 44.04 dotyczącym ogólnego użytkowania fotelików w pojazdach. Foteliki tego typu pasują do większości siedzeń samochodowych.

2. Odpowiedni montaż fotelika w samochodzie możliwy jest, jeśli producent samochodu zadeklarował w instrukcji obsługi pojazdu, że pojazd jest przystosowany do „Uniwersalnych” ograniczeń dotyczących fotelików dziecięcych tej grupy.

3. Ograniczenie to funkcjonuje jako „Uniwersalne” na surowszych warunkach niż te zastosowane wobec wcześniej-szych modeli, które nie posiadały tej adnotacji.

4. W razie wątpliwości należy skontaktować się z producentem albo sprzedawcą detalicznym.

5. Fotelik tego typu nadaje się tylko do pojazdu wyposażonego w pasy bezpieczeństwa z 3-punktową blokadą i 3-punktowym elementem zwijającym, co jest zgodne z Przepisem UN/ECE nr 16 lub innymi równoznacznymi standardami

Prosimy uważnie przeczytać instrukcję, ponieważ niewłaściwy montaż może spowodować poważne obrażenia, za co producent nie ponosi odpowiedzialności!

Ten fotelik samochodowy jest zatwierdzony do użytku z następującymi typami metod instalacyjnych:

1. **Klasa UNIWERSALNA do użytku, jako Grupa 0+ (0-13kg)** Montaż za pomocą: trzy-punktowego pasa samochodu + 5-punktowego pasa (Montaż tyłem do kierunku jazdy)

2. **ISOFIX PÓŁ – UNIWERSALNY klasa do użytku, jako Grupa 0+ (0-13kg)** Montaż za pomocą: ISOFIX przymocowanie i górne przymocowanie + pasów bezpieczeństwa siedzenia (Montaż tyłem do kierunku jazdy)

2.1. Jest to system zapewnienia bezpieczeństwa dzieci ISOFIX. Zatwierdzona przez ECE R44.04 do użytku ogólnego w pojazdach z systemami mocowań ISOFIX.

2.2. W zależności od kategorii fotelika i punktu zamocowania ISOFIX będzie montowany w pojazdach z punktami mocowania ISOFIX (sprawdź w instrukcji pojazdów).

2.3. Grupa masowa ISOFIX i wagi, dla których przeznaczone jest to urządzenie to: Grupa 0+ (0 -13 kg) klasy ISOFIX klasy D;

3. **Klasa UNIWERSALNA do użytku, jako Grupa I (9-18kg)** Montaż za pomocą: trzy-punktowego pasa samochodu + 5-punktowego pasa. (Montaż przodem do kierunku jazdy)

4. **PÓŁ – UNIWERSALNY klasa do użytku, jako Grupa I (9-18kg)** Montaż za pomocą: montaż na siedzeniu samochodu 3-punktowym pasem bezpieczeństwa samochodu + dodatkowe zaczeplenie (FIT) + pasów bezpieczeństwa siedzenia (Montaż przodem do kierunku jazdy).

5. **Klasa UNIWERSALNA do użytku, jako Grupa II (15-25kg) Grupa III (22-36kg)** Montaż za pomocą: trzy-punktowego pasa samochodu (Montaż przodem do kierunku jazdy)

6. **PÓŁ – UNIWERSALNY klasa do użytku, jako Grupa II (15-25kg), Grupa III (22-36kg)** montaż na siedzeniu samochodu 3-punktowym pasem bezpieczeństwa samochodu + dodatkowe zaczeplenie (FIT) (Montaż przodem do kierunku jazdy)

Kiedy się używa jako kategoria pół-universalna (Grupa 0+;1;2;3), proszę zwrócić uwagę na następującą informację: Ten system zapewnienia dzieciom bezpieczeństwa jest zakwalifikowany dla Pół-universального użytkowania i jest odpowiednie do zamocowania na siedzeniach następujących samochodów:

Proszę sprawdzić Załącznik 1

ze spisu samochodów.

odpowiednich do Pół-universального zamocowania na końcu instrukcji.

Samochód (Model)	Z PRZODU		Z TYŁU	
	NA ZEWNĄTRZ	W ŚRODKU	NA ZEWNĄTRZ	W ŚRODKU
	TAK / NIE	TAK / NIE	TAK / NIE	TAK / NIE

Ważne instrukcję dotyczące bezpieczeństwa!

1. **OSTRZEŻENIE!** Montuj fotelik samochodowy tyłem do kierunku jazdy, dopóki masa dziecka nie przekroczy 9 kg!



SKRAJNIE NIEBEZPIECZNIE! Nie umieszczaj fotelika dziecięcego skierowanego tyłem do kierunku jazdy na przednim siedzeniu z poduszką powietrzną. Może nastąpić śmierć lub poważne obrażenia.

2. OSTRZEŻENIE! Sztywne elementy i plastikowe

części fotelika samochodowego muszą być tak umieszczone i zainstalowane, aby podczas codziennego użytkowania pojazdu nie zostały uwięzione przez ruchome siedzenie lub w drzwiach pojazdu.

3. OSTRZEŻENIE! Wszystkie pasy przytrzymujące zamontowany fotelik samochodowy w pojeździe powinny być napięte, wszystkie pasy przytrzymujące dziecko powinny być dopasowane do ciała dziecka. Pasy nie powinny być skręcone.

4. OSTRZEŻENIE! Fotelik samochodowy należy wymienić, gdy uległo gwałtownemu naprężeniu/uszkodzeniu w wypadku.

5. OSTRZEŻENIE! Ważne! Upewnij się, że pas biodrowy jest noszony nisko, tak aby miednica była mocno osadzona.

6. OSTRZEŻENIE! Dokonywanie zmian lub uzupełnień w foteliku samochodowym bez zgody organu udzielającego homologacji jest niebezpieczne. Twoje dziecko jest w niebezpieczeństwie, jeśli nie będziesz ściśle przestrzegać instrukcji montażu dostarczonej przez producenta urządzenia przytrzymującego dla dzieci.

7. OSTRZEŻENIE! Postępuj zgodnie z instrukcją montażu. Jakakolwiek awaria może spowodować obrażenia dziecka!

8. OSTRZEŻENIE! Nie zostawiaj dziecka bez opieki w foteliku samochodowym!

9. OSTRZEŻENIE! Każdy bagaż lub inne przedmioty mogące spowodować obrażenia w razie zderzenia należy odpowiednio zabezpieczyć.

10. OSTRZEŻENIE! Nie używaj fotelika samochodowego bez pokrycia.

11. OSTRZEŻENIE! Nie należy wymieniać pokrowca na siedzenia inne niż zalecane przez producenta, ponieważ osłona stanowi integralną część właściwości fotelika.

12. OSTRZEŻENIE! Po zainstalowaniu fotelika i przypięciu dziecka pasem upewnij się, że klamra pasa znajduje się we właściwej pozycji, co gwarantuje bezpieczne zamocowanie. Klamra powinna się znajdować obok dolnej prowadnicy pasa.

13. OSTRZEŻENIE! Jeżeli klamra jest wciągnięta w poprzek dolnej prowadnicy pasa i do środka fotelika, to należy wybrać inne miejsce montażu fotelika w samochodzie, wcześniej skontaktuj się z producentem.

14. OSTRZEŻENIE! Zamontuj fotelik samochodowy dla dzieci w miejscach siedzących pojazdu zaklasyfikowanych jako „Uniwersalne” w instrukcji obsługi pojazdu, używając podstawowej prowadnicy pasa.

15. OSTRZEŻENIE! Nie należy stosować fotelików samochodowych dla dzieci tyłem do kierunku jazdy na siedzeniach chronionych poduszką powietrzną.

16. OSTRZEŻENIE! Jeśli fotelik samochodowy nie jest wyposażony w tekstylną osłonę, trzymaj je z dala od światła słonecznego, w przeciwnym razie może być zbyt gorące dla skóry dziecka.

17. OSTRZEŻENIE! Nie używaj fotelika samochodowego w domu. Nie jest przeznaczony do użytku domowego i powinien być używany tylko w pojeździe!

18. OSTRZEŻENIE! Przed wyregulowaniem ruchomych lub regulowanych części fotelika dziecięcego należy wyjąć dziecko z fotelika.

19. OSTRZEŻENIE! Okresowo sprawdzaj zużycie pasów, zwracając szczególną uwagę na punkty mocowania, zabezpieczenia i urządzenia regulacyjne.

20. OSTRZEŻENIE! Nie pozostawiaj klamry w pozycji częściowo zamkniętej i blokuj tylko wtedy, gdy wszystkie części są załączone. W sytuacji awaryjnej musi istnieć możliwość natychmiastowego zwolnienia dziecka z ograniczenia pasami. Twoje dziecko musi być nauczone, aby nigdy nie bawić się klamrą.

21. OSTRZEŻENIE! Fotelik dziecięcy musi być zabezpieczony pasem bezpieczeństwa samochodowego, nawet jeśli nie jest używany.

Niezabezpieczony fotelik samochodowy może zranić innych pasażerów w samochodzie przy nagłym hamowaniu.

22. OSTRZEŻENIE! Przechowuj fotelik dziecięcy w bezpiecznym miejscu, gdy nie jest używany. Unikaj umieszczania na nim ciężkich przedmiotów. Nie pozwól, aby fotelik dziecięcy miał kontakt z substancjami powodującymi korozję, np. kwas akumulatorowy.

23. OSTRZEŻENIE! Skontaktuj się z producentem fotelika samochodowego dla dzieci, jeśli stwierdzisz, że klamra pasa bezpieczeństwa w pojeździe jest niezadawalająca w stosunku do głównych punktów styku nośnego fotelika samochodowego.

24. OSTRZEŻENIE! W przypadku fotelika samochodowego wyposażonego w system ISOFIX należy zapoznać się z podręcznikiem producenta samochodu.

25. OSTRZEŻENIE! Nie pozostawiać dziecka na tym siedzeniu przez długi czas. Podczas długich podróży należy robić więcej przerw i wyjmować dziecko z fotelika bezpieczeństwa.

ECE R44/04

INSTRUKCJE DOTYCZĄCE PRANIA

1. Krzeselko samochodowe może być czyszczone ciepłą wodą i mydłem. Nie korzystaj z zbyt mocnych preparatów do czyszczenia, takich jak środki ściernie lub rozpuszczalniki.

2. Tapicerkę należy prać ręcznie przy maksymalnej temperaturze 30°C. Nie wkładać do suszarki. Pozostawić, aby wyschła w sposób naturalny.

3. Części plastikowe mogą być czyszczone za pomocą wilgotnej ściereki. Nie korzystaj z materiałów ściernych.

RODZAJ ZATWIERDZONYCH PASKÓW, JAKIE NALEŻY MIEĆ W SAMOCHODZIE

- A - Samochodowy pas bezpieczeństwa - ukośny pas
- B - Samochodowy pas bezpieczeństwa – pas biodrowy
- C - ISOFIX Punkty zakotwiczenia

Państwa siedzenie dziecięce może być zainstalowane w stronę kierunku samochodu za pomocą **3-punktowych pasów** w kierunku ruchu samochodu dla **Grupa 1;2;3 (9-36kg.)** !!! (Montaż przodem do kierunku jazdy)

Krzesełko dziecięce może być zamontowane poprzez **ISOFIX** przymocowanie i górne przymocowanie w kierunku odwrotnie jazdy dla **Grupa 0+ (0-13 kg)** (Montaż tyłem do kierunku jazdy)

- Możliwość zainstalowania TYLKO na siedzeniach
- ?** **Z 3-PUNKTOWYMI PASAMI** dla **Grupa 1;2;3 (9-36kg.)** !
(Montaż przodem do kierunku jazdy)

NIE MOŻNA KORZYSTAĆ NA SIEDZIENIACH Z 2-PUNKTOWYCH PASÓW !

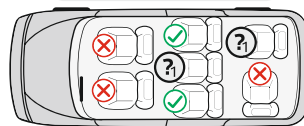
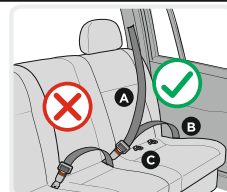

Charakterystyki Zdjęcie A

- | | |
|--|--|
| 1. Prowadnice ISOFIX | 12. Zmiękcacz pasów naramiennych |
| 2. Mechanizmy do przymocowania systemu ISOFIX (końcówki) | 13. Zmiękczacze dla dziecka |
| 3. Przycisk do uwolnienia systemu ISOFIX | 14. Poduszka na głowę |
| 4. Podstawa | 15. Oparcie na głowę |
| 5. Zwalniający uchwyt do obracania siedzenia | 16. Uchwyt do regulacji oparcia na głowę |
| 6. Uchwyt do regulacji pochylenia siedzenia | 17. Przycisk do uwolnienia górnego haczyka |
| 7. Pasek do regulacji długości pasów | 18. Górny haczyk do zapięcia ISOFIX |
| 8. Urządzenie regulujące | 19. Tapicerka |
| 9. Zmiękczczak klamry | 20. Przesuwacz do pasa ramiennego |
| 10. Klamra | 21. Korpus |
| 11. Pasy | 22. Zwalniający przycisk |
| | 23. Haczyk przesuwacz do pasa |
| | 24. Otwór 24na przesuwacz pasa |

1. Regulacja pochylenia siedzenia

Krzesełko dziecięce może być uregulowane w 4 pozycjach. (Zdjęcie 1;2) **Pozycja pochyłona "4" dla grupy 0+; Pozycja 1; 2; 3 dla grupy I; Pozycja 1 dla grupy II, III.** Wyciągnąć uchwyt pozycjonujący w przedniej części pod siedzeniem i potem nacisnąć lub pociągnąć siedzenie do przodu lub do tyłu. Opuścić uchwyt do odpowiedniej pozycji i wcisnąć na dół dopóki nie będzie słychać zatrask. Upewnić się, że siedzenie jest zastopowane.

2. Ustawienie długości pasów

- 2.1. Rozluźnienie pasów: Wcisnąć przycisk do ustawienia pasów „8” (Zdjęcie 3) i w tym samym czasie wyciągnąć obydwie paski naramienne „11” .(Zdjęcie 4) **Uwaga:** Nie ciągnąć zmiękczacie na pasach !
- 2.2. Zaciąganie pasów: Postawić dziecko do krzesełka, zapiąć obydwie paski do klamry centralnej i wyciągnąć taśmę po środku siedzenia. (Zdjęcie 8;9)

3. Zapinanie paska

- 2.1. Połączyć obydwie metalowe elementy na końcu paska (Zdjęcie 5) i wstawić je do centralnej klamry (Zdjęcie 6) dopóki nie będzie słychać zatrask.
- 3.2. Sprawdzić czy pasek jest zapięty , pociągając paski naramienne do góry.
- 3.3. Aby uwolnić paski należy przycisnąć na dół czerwony przycisk „ 22” klamry centralnej. (Zdjęcie 7)

4. Usunięcie tapicerki:

- 4.1. Usunąć tapicerkę siedzenia i oparcia, jak jest pokazane na Rys.52;53

5. Regulacja oparcia dla głowy i wysokości pasów ramiennych:

Oparcie na głowę może być regulowane w 11 różnych pozycjach . Regulacja wysokości pasów ramiennych się wykonuje jednocześnie z regulacją wysokości oparcia dla głowy.

Wyciągnij uchwyt regulacyjny (16) Rys.10, przesunij oparcie do żądanej pozycji w górę albo na dół w zależności od wysokości waszego dziecka. Zwolnij uchwyt i usłyszysz kliknięcie, które sygnalizuje, że oparcie jest zablokowane. Prosimy się upewnić , że oparcie jest ustawione prawidłowo dookoła głowy dziecka. Rys. 11 Dla **Group 0+; I** Pozycja pasów powinna być na poziomie lub trochę powyżej ramion dziecka. Upewnić się , że paski układają się prawidłowo na ramionach dziecka.

Dla **Group II; III** Zagłówek bezpiecznego fotelika powinien być tak wyregulowany, aby zapewnić odległość około dwóch palców między ramieniem dziecka a dolną krawędzią zagłówek. Zdjęcie 12

Dla bezpieczeństwa wszystkich pasażerów w samochodzie: W przypadku awaryjnego zatrzymania się lub wypadku niezabezpieczone osoby i przedmioty mogą uszkodzić innych pasażerów. Prosimy zawsze sprawdzać czy: - Oparcia na siedzenia samochodu są zapięte. (czyli., że składane oparcie tylnego siedzenia jest zapięte); - Wszystkie ciężkie lub kanciaste przedmioty w pojeździe (na przykład na oparciu tylnej szyby) powinny być zabezpieczone i przymocowane. - Wszystkie osoby w pojeździe powinny być z zapiętymi pasami zabezpieczającymi. - Zabezpieczające siedzenie dziecięce zawsze powinno być zabezpieczone i przymocowane, nawet wtedy, kiedy nie przewożono dziecka w nim.

Dla bezpieczeństwa samochod:

Niektóre tapicerki siedzeń samochodowych są wykonane z delikatnych materiałów (na przykład zamsz, skóra i inne.) i mogą się pojawiać ślady zużycia przy korzystaniu z krzeselka Tego można uniknąć poprzez położenie koca lub ręcznika pod dziecięcym krzeselkiem samochodowym.

MONTAŻ KRZESEŁKA "Grupa 0+ " /dla noworodków i dzieci do 13 kg./



ISOFIX przymocowanie i górne przymocowanie + pasów bezpieczeństwa siedzenia

UWAGA: Najpierw należy sprawdzić czy samochód posiada 2 ISOFIX metalowe haczyki do przymocowania w punkcie zejścia się siedzenia i oparcia samochodowego pod tapicerką i metalowy haczyk do górnego przymocowania za siedzeniem samochodowym.

Wskazówka: Metalowy haczyk samochodu do górnego przymocowania jest zamontowany za oparciem pod tylną szybą, za oparciem siedzenia lub na podłodze bagażnika. Szczegółowo można przeczytać instrukcję samochodu lub skontaktować się z producentem.

UWAGA: Przy korzystaniu z systemu ISOFIX, prowadzące tuleje ISOFIX mogą być wprowadzone do ISOFIX haczyków samochodu. (Zdjęcie 13;17-1) ISOFIX haczyki na dwóch końcach krzeselka przechodzą przez kierujące tuleje.

Krok 1. Dla Grupa 0+ Krzeselko samochodowe można używać **TYLKO** w pozycji nachylonej do tyłu. (Zdjęcie 2 **Pozycja 4**) Wyciągnąć uchwyt pozycjonujący i ustawić krzeselko w pozycji nachylonej do tyłu. (Zdjęcie 1;2)

Krok 2. Wcisnąć przycisk do uwolnienia systemu ISOFIX, żeby wyszły mechanizmy do przymocowania dopóki nie będzie słycać zatrask Rys. 14 Przesunąć prowadnice od najdłuższej pozycji.

Krok 3. Pociągnąć i przytrzymać uchwyt zwalniający do obracania fotelika dziecięcego "5" i obrócić siedzenie o 180 °, aby oznaczenie fotela pasowało do niebieskiego oznaczenia na podstawie. Rysunek 15 Zwolnić uchwyt i upewnić się, że siedzenie jest zablokowane.

OSTRZEŻENIE! NIE UŻYWAĆ BEZPIECZNEGO FOTELIKA DZIECIĘCEGO USTAWIONEGO W POZYCJI 90° DO KIERUNKU RUCHU POJAZDU! TEN FOTELIK DZIECIĘCY MUSI BYĆ UŻYWANY WYŁĄCZNIE ZGODNIE Z KIERUNKIEM RUCHU LUB Z PRZECIWNYM KIERUNKIEM DO RUCHU POJAZDU !!!

Krok 4. Postawić krzeselko samochodowe na siedzenie samochodu w kierunku odwrotnym do kierunku ruchu! (Zdjęcie 16) **To jest najbardziej bezpieczna pozycja dla dziecka tak że zalecane jest korzystać z niej możliwie jak najdłużej !!!** Jeśli samochód jest wyposażony w poduszki powietrzne na siedzeniach dla pasażerów, z krzeselka należy korzystać tylko na tylnych siedzeniach samochodu!

Krok 5. Przycisnąć ISOFIX mechanizmy do przymocowania bezpośrednio do metalowych haczyków samochodu dopóki nie będzie słycać zatrask. Rys. 16 Upewnić się, że słyszeliście zatrask i że czujnik zamknięcia ISOFIX pokazuje ZIELONY Zdjęcie 17.03

Krok 6. Przycisnąć mocno krzeselko dziecięce do oparcia siedzenia samochodowego. (Zdjęcie 17) W trakcie tego przesunięcia system ISOFIX przymocuje krzeselko dziecięce do oparcia siedzenia i będzie słycać dźwięk "Click". Należy się upewnić, że krzeselko jest mocno przypięte do siedzenia samochodu. Sprawdź ponownie przycisk zwalniania ISOFIX i upewnić się, że indykacja na zamknięcie pokazuje ZIELONY. Zdjęcie 17

Krok 7. Sprawdzić czy krzeselko jest dobrze przymocowane i czy się nie buja. Jeśi krzeselko się buja i ISOFIX urządzenia są na zewnątrz należy powtórzyć wszystkie kroki i przymocować ponownie. Zdjęcie 18

Krok 8. Wyciągnąć haczyk do górnego przymocowania, wcisnąć przycisk do uwalniania, żeby wyciągnąć pasek wystarczająco, żeby przymocować do metalowego haczyka samochodu. Rys. 19 Przełożyć górny pasek wokół obydwóch stron oparcia fotelika I wokół zagłówka samochodu. Rysunek 20.

Krok 9. Zapiąć haczyk krzeselka do haczyka samochodu. Sprawdzić czy nie są trzy miejsca do zapięcia z możliwością wybrania najlepszego. Rys. 21

Krok 10. Wyciągnąć pas haczyka z drugiej strony, żeby go zaciągnąć.

UWAGA: Jeśli haczyk do górnego przymocowania jest zaciągnięty prawidłowo będzie widać zielone oznakowanie na drugim końcu przycisku do uwalniania, Prosimy sprawdzić ! Rys. 22

Krok 11. Wsadzić dziecko do krzeselka. Sprawdzić wysokość paszków naramiennych. Upewnić się ,że paski nie są przekręcone lub zaczepione gdzieś. Zapiąć paski na dziecku, upewniając się , że są dobrze założone i wyciągnąć tasiemkę w centrum siedzenia, żeby je zaciągnąć. **Upewnić się, że 5-punktowa kłamra fotelika jest zapięta.** Zdjęcie 4;5;6;7;8;9

MONTAŻ KRZESEŁKA "Grupa 0+" /dla noworodków i dzieci do 13 kg./ / 3-PUNKTOWYCH PASOW/



Prosimy korzystać z 3-punktowych pasów zabezpieczających samochodu, żeby przymocować krzeselko do samochodu!

Krok 1. Dla Grupa 0 + Krzeselko samochodowe można używać **TYLKO** w pozycji nachylonej do tyłu. (Zdjęcie 24) Wyciągnąć uchwyt pozycjonujący i ustawić krzeselko w pozycji nachylonej do tyłu. (Zdjęcie 1;2;23;24) **To jest najbardziej bezpieczna pozycja dla dziecka tak że zalecane jest korzystać z niej możliwie jak najdłużej.**

Krok 2. Pociągnąć i przytrzymać uchwyt zwalniający do obracania fotelika dziecięcego "5" i obrócić fotelik o 180 stopni tak, aby oznakowanie fotelika pasowało do niebieskiego oznaczenia na podstawie. Rys. 15;23;24. Zwolnić uchwyt i upewnić się, że siedzenie jest zablokowane.

Krok 3. Postawić krzeselko samochodowe na siedzeniu samochodu w kierunku odwrotnym do kierunku ruchu. (Zdjęcie 25) **Jeśli** samochód jest wyposażony w poduszki powietrzne na siedzeniach dla pasażerów, z krzeselka należy korzystać tylko na tylnych siedzeniach samochodu!

Krok 4. Odblokuj pas bezpieczeństwa i podnieś wewnętrzną poduszkę. Zdjęcie 26 Wyciągnij cały pas bezpieczeństwa. Zdjęcie 27 Przesunąć pasek samochodu przez prowadnicę z dwóch stron krzeselka zabezpieczającego (Zdjęcie A pozycja 24) i zapiąć pasek do odpowiedniej klamry samochodu dopóki nie będzie słychać „Kliknięcia” . Sprawdzić czy klamra paska jest zapięta poprzez pociągnięcie pasa. (Zdjęcie 28)

Krok 5. Przełóż górną ukośną część paska w prowadnicy pasa za oparciem siedzenia i pociągnij, aby zapiąć pasek. Zdjęcie 29;30 Załóż z powrotem wewnętrzną poduszkę. (Zdjęcie 31)

Krok 6. Upewnić się, że pasek jest napięty i nie jest przekreślony . Upewnić się , że krzeselko jest przymocowane stabilnie na siedzeniu samochodowym. (Zdjęcie 32)

Krok 7. Wsadzić dziecko do krzeselka. Sprawdzić wysokość pasów naramiennych. Upewnić się ,że paski nie są przekreślone lub zaczepione gdzieś. Zapiąć paski na dziecku, upewniając się , że są dobrze założone i wyciągnąć tasiemkę w centrum siedzenia, żeby je zaciągnąć. Zdjęcie 4;5;6;7;8;9

MONTAŻ KRZESEŁKA

"Grupa I" /od 9 do 18kg./ 3-PUNKTOWYCH PASOW



Prosimy korzystać z 3-punktowych pasów zabezpieczających samochodu, żeby zapewnić bezpieczeństwo dziecka i przymocować krzeselko do samochodu!

Krok 1. Postawić krzeselko dziecięce na siedzeniu samochodowym twarzą do przodu i upewnić się, że tylna część krzeselka dziecięcego jest mocno przyciśnięta do oparcia siedzenia samochodowego. Zdjęcie 36 **UWAGA! Upewnić się, że fotelik dziecięcy jest prawidłowo ustawiony do montażu przodem do kierunku ruchu pojazdu. Jeżeli jest to konieczne wyciągnąć uchwyt „5” (rysunek A) i obrócić fotelik w pozycji do przodu.**

Krok 2. Wyciągnij cały pas bezpieczeństwa. Zdjęcie 36 Przełożyć ukośny pas samochodu między oparciem a zagłówkiem fotelika dziecięcego i przez prowadnicę paska i pas brzuszny przez prowadnicę pasa bezpieczeństwa u dołu fotelika dziecięcego, jak pokazano na rysunku 37 **Upewnić się, że obydwie części paska samochodu znajdują się pod siedzeniem krzeselka dziecięcego!**

Krok 3. Zapiąć ramienny i krzyżowy pas do klamry samochodu, dopóki nie będzie słychać zatrask i potem pociągnąć, żeby przypięły krzeselko dziecięce. (Zdjęcie 38;39)

Krok 4. Wsadzić dziecko do krzeselka. Sprawdzić wysokość pasów naramiennych. Upewnić się ,że paski nie są przekreślone lub zaczepione gdzieś. Zapiąć paski na dziecku, upewniając się , że są dobrze założone i wyciągnąć tasiemkę w centrum siedzenia, żeby je zaciągnąć. **Upewnić się, że 5-punktowa klamra fotelika jest zapięta.** Zdjęcie 4;5;6;7;8;9

MONTAŻ KRZESEŁKA "Grupa I" /od 9 do 18 kg./

montaż na siedzeniu samochodu 3-punktowym pasem bezpieczeństwa
samochodu + dodatkowe zaczepienie (FIT)



Krok 1. OSTRZEŻENIE: Najpierw należy sprawdzić czy samochód posiada 2 ISOFIX metalowe haczyki do przymocowania w punkcie zejścia się siedzenia i oparcia samochodowego pod tapicerką i metalowy haczyk do górnego przymocowania za siedzeniem samochodowym. **OSTRZEŻENIE:** Przy korzystaniu z systemu ISOFIT, prowadzące tuleje ISOFIX mogą być wprowadzone do ISOFIX haczyków samochodu. (Zdjęcie 13;35.1) ISOFIX haczyki na dwóch końcach krzeselka przechodzą przez kierujące tuleje.

Krok 2. Wcisnąć przycisk do uwolnienia systemu ISOFIX, żeby wyszły mechanizmy do przymocowania dopóki nie będzie słychać zatrask. (Zdjęcie 14) Przesunąć prowadnicę od najdłuższej pozycji.

OSTRZEŻENIE! Upewnić się, że fotelik dziecięcy jest prawidłowo ustawiony do montażu przodem do kierunku ruchu pojazdu. Jeżeli jest to konieczne wyciągnąć uchwyt „5” (rysunek A) i obrócić fotelik w pozycji do przodu.

OSTRZEŻENIE ! NIE UŻYWAĆ BEZPIECZNEGO FOTELIKA DZIECIĘCEGO USTAWIONEGO W POZYCJI 90° DO KIERUNKU RUCHU POJAZDU! TEN FOTELIK DZIECIĘCY MUSI BYĆ UŻYWANY WYŁĄCZNIE ZGODNIE Z KIERUNKIEM RUCHU LUB Z PRZECIWNYM KIERUNKIEM DO RUCHU POJAZDU !!!

Krok 3. Umieścić fotelik dziecięcy na siedzeniu samochodu, fotelik powinien być ustawiony w kierunku ruchu pojazdu. (Zdjęcie 34;35) **Jeśli** samochód jest wyposażony w poduszki powietrzne na siedzeniach dla pasażerów, z krzeselka należy korzystać tylko na tylnych siedzeniach samochodu! Rysunek 16

Krok 4. Przycisnąć ISO FIT mechanizmy do przymocowania bezpośrednio do metalowych haczyków samochodu dopóki nie będzie słychać zatrask. Rys. 16 Upewnić się, że słyszeliście zatrask i że czujnik zamknięcia ISOFIT pokazuje ZIELONY Zdjęcie 35

Krok 5. Przycisnąć mocno krzeselko dziecięce do oparcia siedzenia samochodowego.

W trakcie tego przesunięcia system ISOFIX przymocuje krzeselko dziecięce do oparcia siedzenia i będzie słychać dźwięk "Click". Należy się upewnić, że krzeselko jest mocno przypięte do siedzenia samochodu. Sprawdź ponownie przycisk zwalniania ISOFIT i upewnić się, że indykacja na zamknięcie pokazuje ZIELONY.

Krok 6. Sprawdzić czy krzeselko jest dobrze przymocowane i czy się nie buja. Jeśli krzeselko się buja i ISOFIX urządzenia są na zewnątrz należy powtórzyć wszystkie kroki i przymocować ponownie.

Krok 7. Prosimy powtórzyć kroki od 2 do 4 dla montażu krzeselka samochodowego, opisanych w grupie I / 9 do 18 kg. / 3-punktowym pasem

**MONTAŻ KRZESEŁKA "Grupa II; III" /od 15 do 36 kg./
montaż na siedzeniu samochodu 3-punktowym pasem bezpieczeństwa
samochodu + dodatkowe zaczepienie (FIT)**



UWAGA: Przy korzystaniu z siedzenia dla grupy 2, 3 15-36 kg należy usunąć poduszkę i i podkładkę między nogami Zdjęcie A pozycje 9;13;14 i schować klamrę i paski ramienne pod tapicerką.

Krok 1. Zwolnić 5-punktowy pas fotelika dziecięcego naciskając czerwony przycisk klamry. Zdjęcie 42

Krok 2. Uwolnić pasy zabezpieczające poprzez wciśnięcie przycisku do uwalniania i przeciągnąć pasy ramienne o ile to jest możliwe.(Rys 43) **Uwaga:** Nie ciągnąć zmiękczacie na pasach!

Krok 3. Unieść tapicerkę oparcia siedzenia (zdjęcie 44) i ukryć pasy barkowe w otworze (zdjęcie 45;46) Zamknąć pokrycie. Schować klamrę pod tapicerką w otworze siedzenia . (Zdjęcie 47) Wyciągnąć pas pośrodku siedzenia i schować z powrotem pod tapicerką. Fotelik samochodowy musi wyglądać jak na zdjęciu 48

Krok 4. Prosimy powtórzyć kroki od 1 do 6 dla montażu krzeselka samochodowego, opisanych w grupie I / 9 do 18 kg. / montaż na siedzeniu samochodu 3-punktowym pasem bezpieczeństwa samochodu + dodatkowe zaczepienie (FIT)

Krok 5. Wsadzić dziecko do krzeselka. Ustawić pasek przez ramię haku dziecka, a pasek na biodra ponad krzeselkiem i biodrami dziecka. Zdjęcie 50 Przesunąć pasek przez otwór z dołu siedzenia i zapiąć pasek do klamry siedzenia samochodowego, dopóki nie będzie słychać zatrask. Rys. 50 Sprawdzić czy klamra paska jest zapięta poprzez pociągnięcie pasa. Zdjęcie 51

Krok 6. Upewnić się, że pasek jest prawidłowo ustawiony przez wszystkie przesuwacze, że nie został nigdzie przekręcony i że nie przeszkadza dziecku.

**MONTAŻ KRZESEŁKA
"Grupa II ; III " /od 15 do 36 kg./ 3-PUNKTOWYCH PASOW**



Przycisnąć zwalnijące przyciski i schować mocujące Isofix mechanizmy do siedzenia Zdjęcie 41

Prosimy korzystać z 3-punktowych pasków zabezpieczających samochodu, żeby zapewnić bezpieczeństwo dziecka i przymocować krzeselko samochodowe.

Krok 1. Dla Grupy II ; III od 15 do 36kg. Postawić krzeselko samochodowe na siedzenie samochodu w kierunku ruchu w wyprostowanej pozycji. Zdjęcie 49B

Krok 2. Wsadzić dziecko do krzeselka. Ustawić pasek przez ramię haku dziecka (lecz z dala od jego szyji), a pasek na biodra ponad krzeselkiem i biodrami dziecka. Przesunąć pasek przez otwór z dołu siedzenia i zapiąć pasek do klamry siedzenia samochodowego, dopóki nie będzie słychać zatrask. Sprawdzić czy klamra paska jest zapięta poprzez pociągnięcie pasa. Zdjęcie 50;51

IMPORTANT ! A LIRE ATTENTIVEMENT ET A CONSERVER POUR REFERENCE ULTERIEURE !

Siège auto / Mode d'emploi

INFORMACJA

Lors de l'utilisation en tant que catégorie universelle (groupe 0+;1;2; 3), veuillez noter les informations ci-dessous:

1. Ceci est un siège auto pour enfant «universel». Il est approuvé dans le règlement no 44, série 04 d'amendements, pour une utilisation générale dans les véhicules et convient à la plupart des sièges d'auto, mais pas à tous.
2. Un ajustement correct est probable si le constructeur du véhicule a déclaré dans le manuel du véhicule que le véhicule était capable d'accepter un siège auto pour enfants «universel» pour ce groupe d'âge.
3. Ce siège auto pour enfants a été classé dans la catégorie "Universel" dans des conditions plus strictes que celles appliquées aux modèles antérieurs ne portant pas cet avis.
4. En cas de doute, consultez le fabricant ou le revendeur du siège auto pour enfants.
5. Convient uniquement si les véhicules approuvés sont équipés de ceintures de sécurité ventrales / à 3 points / statiques / avec enrouleur, homologuées conformément au règlement no 16 de la CEE-ONU ou à d'autres normes équivalentes. »

Veuillez lire attentivement les instructions, car une installation incorrecte peut causer des blessures graves. Dans ce cas, le fabricant n'est pas responsable.

Ce siège a été approuvé à être utilisé avec les types suivants de méthodes d'installation :

1. **Classe UNIVERSELLE d'utilisation – Groupe 0+ (0-13kg)** Installation en utilisant : **Ceinture de sécurité 3 points +** ceintures du siège de sécurité. (Installation face vers l'arrière)
2. **ISOFIX Classe SEMI-UNIVERSELLE d'utilisation: Groupe 0+ (0-13kg)** Installation en utilisant : ISOFIX + une sangle supérieure + ceintures du siège de sécurité (Installation face vers l'arrière)

2.1. C'est le système de sécurité des enfants ISOFIX. Il a été approuvé pour utilisation commune dans les véhicules équipés du système de fixation ISOFIX.

2.2. En fonction de la catégorie du siège auto et le lieu de fixation d'ISOFIX, il est installé aux automobiles disposant de points de fixation ISOFIX (à consulter le manuel des véhicules).

2.3. Le groupe commun et le poids d'ISOFIX, pour lesquels est destiné cet appareil, sont :

Groupe 0+ (0-13 kg.) ISOFIX classe D ;

3. Classe UNIVERSELLE d'utilisation – Groupe I (9-18kg) Installation en utilisant : **Ceinture de sécurité 3 points +** ceintures du siège de sécurité (Installation face à la route)

4. Classe SEMI-UNIVERSELLE d'utilisation: Groupe I (9-18kg) fixation du siège auto grâce à la ceinture de sécurité 3 points + fixation supplémentaire (FIT) (Installation face à la route)

5. Classe UNIVERSELLE d'utilisation – Groupe II (15-25kg) Groupe III (22-36kg) Installation en utilisant : **Ceinture de sécurité 3 points** (Installation face à la route)

6. Classe SEMI-UNIVERSELLE d'utilisation: Groupe II (15-25kg), Groupe III (22-36kg) fixation du siège auto grâce à la ceinture de sécurité 3 points + fixation supplémentaire (FIT) (Installation face à la route)

Lors de l'utilisation de la catégorie semi-universelle (Groupe 0+; 1; 2; 3), veuillez faire attention à l'information suivante : Ce système de sécurité des enfants a été étalonné pour une utilisation "Semi-universelle" et il est convenable pour être fixé aux sièges des véhicules

suivants : Veuillez vérifier l'Annexe 1 à la liste du véhicule, convenable pour une fixation Semi-universelle à la fin de l'instruction.

VÉHICULE	FRONTAL		ARRIÈRE	
	A l'extérieur	Centre	A l'extérieur	Centre
(Modèle)	☒/NON	☒/NON	OUI/NON	☒/NON

Au sens de déplacement de l'auto ou inversement!

1. **AVERTISSEMENT!** Gardez le siège auto pour enfants tourné vers l'arrière jusqu'à ce que la masse de l'enfant dépasse 9 kg!
2. **AVERTISSEMENT!** Les éléments rigides et les parties en plastique du siège auto pour enfants doivent être placés et installés de telle sorte qu'ils ne puissent pas, au cours de l'utilisation quotidienne du véhicule, se coincer dans un siège amovible ou dans une porte du véhicule.
3. **AVERTISSEMENT!** Toutes les sangles qui retiennent le siège auto au véhicule doivent être serrées. Toutes les sangles qui retiennent l'enfant doivent être ajustées à son corps. Les sangles ne doivent pas être tordues.
4. **AVERTISSEMENT!** L'appareil doit être changé lorsqu'il a été soumis à des contraintes violentes lors d'un accident.



EXTRÊMEMENT DANGEREUX! Ne placez pas le siège d'enfant orienté vers l'arrière sur le siège avant avec airbag. La mort ou une blessure grave peut se produire.

- 5. AVERTISSEMENT!** Important! Assurez-vous que la sangle sous-abdominale est usée très bas pour que le bassin soit fermement engagé.
- 6. AVERTISSEMENT!** Il est dangereux d'apporter des modifications ou des ajouts au siège sans l'approbation de l'autorité d'homologation de type. Votre enfant est en danger si vous ne suivez pas attentivement les instructions d'installation fournies par le fabricant du siège auto pour enfant.
- 7. AVERTISSEMENT!** Suivez attentivement les instructions d'installation. Un échec peut causer des blessures à l'enfant!
- 8. AVERTISSEMENT!** Ne laissez pas l'enfant sans surveillance dans le siège auto !
- 9. AVERTISSEMENT!** Tout bagage ou autre objet susceptible de causer des blessures en cas de collision doit être correctement sécurisé.
- 10. AVERTISSEMENT!** Ne pas utiliser le siège auto pour enfants sans la housse.
- 11. AVERTISSEMENT!** Ne remplacez pas la housse du siège par une autre que celle recommandée par le fabricant, car la housse fait partie intégrante de la performance du système de retenue.
- 12. AVERTISSEMENT!** Ne pas utiliser de points de contact porteurs autres que ceux décrits dans les instructions et marqués dans le siège auto pour enfants. Assurez-vous que la boucle du siège du véhicule ne se trouve pas devant ni devant le guide-ceinture spécifié (étiqueté) du siège auto pour enfants.
- 13. AVERTISSEMENT!** Si le siège auto pour enfants offre un point de contact porteur alternatif et que vous jugez que l'utilisation de cette voie de remplacement n'est pas satisfaisante, veuillez contacter le fabricant du siège auto pour enfants.
- 14. AVERTISSEMENT!** Installez le siège auto pour enfants aux places assises du véhicule classées dans la catégorie «Universel» dans le manuel du propriétaire du véhicule, en utilisant le chemin de ceinture principal.
- 15. AVERTISSEMENT!** Les systèmes de retenue pour enfants arrière ne doivent pas être utilisés dans des sièges protégés par un airbag.
- 16. AVERTISSEMENT!** Si la chaise n'est pas munie d'une housse en tissu, tenez-la à l'écart du soleil, sinon elle risque d'être trop chaude pour la peau de l'enfant.
- 17. AVERTISSEMENT!** Ne pas utiliser le siège auto dans la maison. Il n'est pas conçu pour un usage domestique et ne doit être utilisé que dans le véhicule!
- 18. AVERTISSEMENT!** Avant de régler des pièces mobiles ou réglables de votre siège auto, vous devez retirer votre bébé du siège auto.
- 19. AVERTISSEMENT!** Vérifiez périodiquement l'usure des courroies, en accordant une attention particulière aux points d'attache, aux protections et aux dispositifs de réglage.
- 20. AVERTISSEMENT!** Ne laissez pas la boucle en position partiellement fermée et elle ne doit se verrouiller que lorsque toutes les pièces sont en prise. Il doit être possible de libérer l'enfant du siège auto immédiatement en cas d'urgence. Il faut apprendre à votre enfant à ne jamais jouer avec la boucle.
- 21. AVERTISSEMENT!** Le siège bébé doit être attaché avec la ceinture de sécurité du véhicule, même lorsqu'il n'est pas utilisé. Un siège non sécurisé peut blesser d'autres passagers dans la voiture lors d'un arrêt urgent.
- 22. AVERTISSEMENT!** Rangez ce siège enfant dans un endroit sûr lorsque vous ne l'utilisez pas. Évitez de placer des objets lourds dessus. Ne laissez pas votre siège enfant entrer en contact avec des substances corrosives, par ex. l'acide de la batterie.
- 23. AVERTISSEMENT!** Contactez le fabricant du dispositif de retenue pour enfants si vous identifiez une position non satisfaisante de la boucle de la ceinture de sécurité pour adulte par rapport aux principaux points de contact porteurs sur le dispositif de retenue.
- 24. AVERTISSEMENT!** En cas de système de retenue pour enfants ISOFIX, veuillez lire le manuel du fabricant de la voiture
- 25. AVERTISSEMENT! Ne laissez pas l'enfant dans le siège pour une période plus longue. Pour des voyages plus longs, faites plusieurs pauses et sortez l'enfant du siège auto. . ECE R44/04**

TYPE DE CEINTURES AGRÉÉES QUE VOUS DEVEZ AVOIR DANS LA VOITURE

- A** – Ceinture de sécurité du véhicule – ceinture diagonale
- B** - Ceinture de sécurité du véhicule – ceinture sous-abdominale
- C** - ISOFIX points de fixation

Votre siège auto peut être monté uniquement dans le sens de la circulation, à l'aide des ceintures à **3 points de fixation** pour le **Groupe 1;2;3 (9-36kg.)!**

Votre siège enfant peut être installé avec des ancrages **ISOFIX** et une sangle supérieure, face vers l'arrière du mouvement du véhicule pour le Groupe 0+ (0 à 13 kg). (Installation face vers l'arrière)

Possibilité d'installer des sièges auto **UNIQUEMENT** avec les ceintures de sécurité à 3 points de fixation pour le Groupe 1;2;3 (9-36kg.)! (Installation face à la route)

NE PAS UTILISER SUR DES SIÈGES AVEC DES CEINTURES A 2 POINTS DE FIXATION!

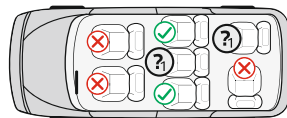
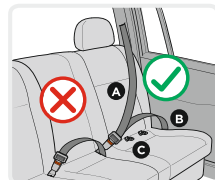

INSTRUCTIONS DE LAVAGE

1. Le siège auto peut être nettoyé avec de l'eau tiède et du savon. Ne pas utiliser des produits de nettoyage agressifs, tels les abrasifs ou les dissolvants.
2. La housse du siège doit être lavée à la main à une température maximale de 30 ° C. Ne pas la mettre dans le sèche-linge. Laissez-la sécher naturellement.
3. Les pièces en plastique peuvent être nettoyées avec un chiffon humide. Ne pas utiliser des produits abrasifs.

Caractéristiques Photo A

- | | |
|--|---|
| 1. ISOFIX Conducteurs | 12. Assouplissant des harnais de sécurité |
| 2. Mécanismes de fixation du système ISOFIX (ajutages) | 13. Assouplissants bébé |
| 3. Bouton de déverrouillage du système ISOFIX | 14. Coussin-tête |
| 4. Base | 15. Appui-tête |
| 5. Poignée de relâchement à tourner le siège | 16. Poignet de réglage de l'appui-tête |
| 6. Poignet de réglage de l'inclination du siège | 17. Bouton de déverrouillage du crochet supérieur |
| 7. Laisse de réglage de la longueur des ceintures | 18. Crochet supérieur de verrouillage de l'ISOFIX |
| 8. Dispositif de réglage | 19. Tapisserie |
| 9. Assouplissant fermoir | 20. Guide harnais |
| 10. Boucle | 21. Corps |
| 11. Ceintures | 22. Bouton de relâchement |
| | 23. Crochet guide ceinture |
| | 24. Ouverture pour le guide ceinture |

1. Réglage de l'inclination du siège

Le siège enfant peut être réglé en 4 positions. (Photo 1;2) **Position inclinée "4" pour le groupe 0+; Position 1; 2; 3 pour le groupe I; Position 1 pour le groupe II, III** Retirez la poignée de position dans la face avant au-dessous du siège et après apprêtez ou retirez le siège en avant ou en arrière. Laissez la poignée dans la position désirée et apprêtez vers jusqu'à ce que vous faites entendre un « click ». Assurez – vous que le siège est verrouillé.

2. Réglage de la longueur des ceintures

- 2.1. Relâcher les ceintures: Apprêtez le bouton de réglage des ceintures „8" (Photo 3) et en même temps retirez les deux harnais "11". (Photo 4) **Observation:** Ne tirez pas les assouplissants ceintures.
- 2.2. Attacher les ceintures: Placez l'enfant au siège, accrochez les deux ceintures dans la boucle centrale et retirez la sangle au centre du siège. (Photo 8;9)

3. Accrochage de la ceinture

- 3.1. Joignez les deux éléments métalliques à la fin de la ceinture (Photo 5) et mettez-les dans la boucle centrale (Photo 6) jusqu'à ce qu'il se fasse entendre un click.
- 3.2. Vérifiez si la ceinture est fermée en tirant les harnais vers le haut.
- 3.3. Pour les ceintures libres, apprêtez vers le bas le bouton rouge "22 " de la boucle centrale. (Photo 7)

4. Enlèvement de la housse

- 4.1. Retirez la housse du siège et du dossier, comme indiqué dans Fig 52;53

5. Réglage de l'appui-tête et de la hauteur des ceintures au niveau des épaules :

L'appui-tête peut être réglé en 11 positions différentes Le réglage de la hauteur des ceintures au niveau des épaules est effectué en même temps que le réglage de la hauteur de l'appui-tête.

Tirez le levier de réglage (16) Fig10 , placez le dos du siège à la position désirée en haut ou en bas selon la taille de votre enfant. Relâchez le levier et vous devez entendre un click qui signale que le dos du siège est fixé. S'il vous plaît, assurez-vous que l'appui-tête est placée d'une manière correcte autour de la tête enfant. Fig. 11

Pour le Groupe 0+; I: La position des harnais doit être au niveau de ou un peu au-dessus des épaules enfant. Assurez-vous que les harnais s'allongent correctement sur les épaules enfant.

Pour le Groupe II ; III L'appui-tête du siège de sécurité doit être réglé de manière qu'elle assure une distance d'environ 2 doigts entre l'épaule de l'enfant et le bord inférieur de l'appui-tête. Photo 12.

Pour la protection de tous les passagers dans l'auto: En cas de freinage d'urgence ou d'accident, les personnes ou les objets pas protégés peuvent causer de dommage aux autres passagers. S'il vous plaît, vérifiez toujours que: - Les appuis-sièges auto sont verrouillés. (c'est-à-dire, que le dossier rabattable du siège arrière soit verrouillé); - Tous les objets lourds ou ceux qui ont des bords coupant dans l'auto (par exemple sur l'aboyer de la lunette arrière) doivent être protégés et fixés.

- Toutes les personnes qui se trouvent dans l'auto ont des ceintures de sécurité attachées.

- Le siège de sécurité enfant est toujours assuré et fixé quand il est dans l'auto, même sans qu'un enfant soit transporté.

Pour la protection de votre automobile:

Quelques tapisseries du siège de l'automobile sont faites par des matériaux sensibles (par exemple Velours, Cuir, etc.) et c'est possible qu'il ait de traces d'usure, quand le siège soit utilisé. Cela peut être évité en y plaçant une couverture ou un tissu au-dessous du siège sécurité enfant.

INSTALLATION DU SIÈGE "Group 0+

/ pour un nouveau né et au poids de jusqu'à 13 kg./

Installation en utilisant : ISOFIX + une sangle supérieure + ceintures du siège de sécurité



IMPORTANT: Premièrement, vérifiez si l'auto a 2 crochets métalliques ISOFIX pour fixation au point d'intersection entre le siège et le dossier de l'automobile au-dessous de la tapisserie et un crochet métallique pour fixation supérieure derrière le siège de l'automobile.

Un conseil: Un crochet métallique de l'automobile pour fixation supérieure est ordinairement installé derrière le dossier de l'aboyer au-dessous de la lunette derrière, derrière le dossier du siège ou au plancher du coffre. Pour plus de détails, lisez l'instruction de l'automobile ou contactez le fabricant.

REMARQUE: Lorsque vous utilisez le système ISOFIX, les douilles de guidage ISOFIX peuvent être insérées dans les crochets ISOFIX de la voiture. (Photo 13;17-1) Les crochets ISOFIX sur les deux extrémités du siège auto passent à travers les douilles de guidage.

Pas 1. Pour le group 0+: Le siège auto ne peut être utilisé que dans la position plus inclinée en arrière. (Photo 2 **Position 4**) Tirez la poignée de position et placez le siège dans la position plus inclinée en arrière. (Photo 1;2)

Pas 2. Appuyez le bouton pour déverrouillage du système d'ISOFIX afin de sortir les mécanismes de fixation jusqu'à ce qu'on entend un « Click » Fig. 14 Faites glisser les rails dans la position la plus longue.

Pas 3. Tirez et retenez la poignée de relâchement à tourner le siège auto „ 5 „, et tournez le siège à 180 ° de manière que le marquage du siège correspond au marquage bleu sur la base. Photo 15

Lâchez la poignée et assurez-vous que le siège auto est fixé. **AVERTISSEMENT! N'UTILISEZ PAS LE SIÈGE AUTO EN POSITION FIXÉE À 90° FACE À LA ROUTE ! CE SIÈGE NE DOIT ÊTRE UTILISÉ QUE DANS LA DIRECTION FACE À LA ROUTE OU DANS UNE DIRECTION FACE EN ARRIÈRE !!!**

Pas 4. Placez le siège auto sur le siège de l'auto, le dit siège doit être orienté au sens contraire de la marche! (Photo 16) C'est la position plus sûre pour votre enfant de telle manière qu'il est recommandé que vous l'utilisiez le plus longtemps possible! Si votre auto a un airbag aux places destinées aux passagers, le siège auto ne doit être utilisé que sur les places arrière de l'auto!

Pas 5. Appuyez les mécanismes de fixation ISOFIX directement sur les crochets métalliques de l'automobile jusqu'à ce qu'entende un « Click ». Fig. 16 Assurez-vous d'entendre un clic et l'indicateur de verrouillage ISOFIX affiche GREEN Photo 17.03

Pas 6. Poussez fermement le siège auto pour enfant contre le dossier du siège du véhicule. Photo 17 Pendant ce déplacement, le système ISOFIX va serrer le siège auto pour enfant contre le dossier du siège du véhicule et vous allez entendre le son "Click". Assurez-vous que le siège auto pour enfant est fermement appuyé contre le dossier du véhicule. Vérifiez à nouveau le bouton de déverrouillage ISOFIX et assurez-vous que l'indicateur de verrouillage est vert. Photo 17

Pas 7. Prenez le siège et vérifiez si celui-ci est fixé solidement ou il oscille. En cas d'osciller et si les dispositifs de fixation ISOFIX résultent sortis, répétez les pas ci-dessus et installez de nouveau. Photo 18

Pas 8. Tirez le crochet de fixation supérieure, appuyez le bouton de déverrouillage afin de tirer suffisamment la ceinture pour fixation au crochet métallique de l'auto. Fig. 19 Passez la sangle supérieure par les deux côtes du siège auto et autour de l'appui-tête du véhicule. Photo 20

Pas 9. Accrochez le crochet siège vers le crochet auto. Vérifiez, il est possible qu'il ait trois point de fixation, choisissez celui qui vous convient. Fig. 21

Pas 10. Tirez la ceinture du crochet de l'autre part pour la serrer.

ATTENTION: Si le crochet de fixation supérieure et correctement serré, apparaîtra une marque verte à l'autre bout du bouton de déverrouillage, S'il vous plaît, vérifiez! Fig. 22

Pas 11. Placez l'enfant sur le siège. Vérifiez l'hauteur des harnais : Assurez-vous que les harnais ne sont pas tordeuses dans quelque point. Accrochez les ceintures de l'enfant, en vous assurant que celles-ci sont bien mises et tirez la bride au centre du siège pour les appretre. **Assurez-vous que la boucle de ceinture 5 points du siège de sécurité est fermé.** (Photo 4;5;6;7;8;9)

INSTALLATION DU SIÈGE "Group 0+

/ pour un nouveau né et au poids de jusqu'à 13 kg./

Installation en utilisant : AVEC 3 POINTS CEINTURE



Veillez utiliser les ceinture de sécurité de 3 points de l'auto pour fixer le siège auto!

Pas 1. Pour le group 0 + Le siège auto ne peut être utilisé que dans la position plus inclinée en arrière. (Photo 24) Tirez la poignée de position et placez le siège dans la position plus inclinée en arrière. (Photo 1;2;23;24) **C'est la position plus sûre pour votre enfant de telle manière qu'il est recommandé que vous l'utilisiez le plus longtemps possible.**

Pas 2. Tirez et retenez la poignée de relâchement à tourner le siège auto „ 5 „, et tournez le siège à 180 ° de manière que le marquage du siège correspond à la marque bleue sur la base. (Photo 15;23;24) Lâchez la poignée et assurez-vous que le siège auto est fixé.

Pas 3. Placez le siège auto sur le siège de l'auto, le dit siège doit être orienté au sens contraire de la marche. (Photo 25) Si votre auto a un airbag aux places destinées aux passagers, le siège auto ne doit être utilisé que sur les places arrière de l'auto!

Pas 4. Déverrouillez la ceinture de sécurité et soulevez le coussin intérieur. (Image 26) Retirez toute la longueur de la ceinture de sécurité de la voiture. (Photo 27) Passez la ceinture inférieure du véhicule dans les trous des deux côtés du siège auto de sécurité (Photo A position 24) et fixez la ceinture dans la boucle correspondante du véhicule jusqu'à ce que vous entendiez un clic. (Photo 28) Vérifiez si le boucle de la ceinture est fermé en tirant la ceinture.

Pas 5. Faites passer la part supérieure diagonale de la ceinture à travers le guide derrière le dos du dossier et tirez pour serrer la ceinture. Fig. 29;30 Remettez le coussin intérieur. (Image 31)

Pas 6. Assurez-vous que la ceinture est tendue et celle-ci n'est pas tordeuse. Assurez-vous que le siège est fixé d'une façon stable sur la place auto. (Image 32)

Pas 7. Placez l'enfant sur le siège. Vérifiez l'hauteur des harnais : Assurez-vous que les harnais ne sont pas tordeuses dans quelque point. Accrochez les ceintures de l'enfant, en vous assurant que celles-ci sont bien mises et tirez la bride au centre du siège pour les appreter. (Photo 4;5;6;7;8;9)

INSTALLATION DU SIÈGE

“Group I” /de 9 à 18 kg./ AVEC 3 POINTS CEINTURE



Veillez utiliser les ceinture de sécurité de 3 points de l'auto pour assurer la sécurité de l'enfant et pour fixer le siège auto!

Pas 1. Placez le siège auto pour enfant sur le siège du véhicule, face à la route et assurez-vous que l'arrière du siège auto pour enfant est fermement appuyé contre le dossier du siège du véhicule. (Photo 36)

ATTENTION ! Assurez-vous que le siège auto est correctement réglé pour être installé dans la direction de mouvement. S'il est nécessaire, tirez la poignée de régulation „ 5 „ (Photo A) et tournez le siège en position tournée dans la direction face au mouvement.

Pas 2. Retirez toute la longueur de la ceinture de sécurité de la voiture. (Photo 36) Passez la ceinture diagonale de l'automobile entre le dos du siège et l'appui-tête du siège et à travers le guide de ceinture et la ceinture ventrale par les conducteurs au fond du siège auto, comme montré sur les photos 37 **Assurez-vous que les deux parties de la ceinture du véhicule sont sous la ceinture de sécurité du siège auto pour enfant!**

Pas 3. Attachez la ceinture de l'épaule et la ceinture abdominale dans la boucle de la voiture jusqu'à ce que vous entendiez un clic, puis tirez-les pour serrer le siège auto pour enfant. (Photo 38;39)

Pas 4. Placez l'enfant sur le siège. Vérifiez l'hauteur des harnais : Assurez-vous que les harnais ne sont pas tordeuses dans quelque point. Accrochez les ceintures de l'enfant, en vous assurant que celles-ci sont bien mises et tirez la bride au centre du siège pour les appreter. **Assurez-vous que la boucle de ceinture 5 points du siège de sécurité est fermé.** (Photo 4;5;6;7;8;9)

MONTAGE DU SIÈGE AUTO “Groupe I” /de 9 à 18 kg./ fixation du siège auto grâce à la ceinture de sécurité 3 points + fixation supplémentaire (FIT)



Pas 1. IMPORTANT: Premièrement, vérifiez si l'auto a 2 crochets métalliques ISOFIX pour fixation au point d'intersection entre le siège et le dossier de l'automobile au-dessous de la tapisserie et un crochet métallique pour fixation supérieure derrière le siège de l'automobile.

REMARQUE: Lorsque vous utilisez le système ISOFIT, les douilles de guidage ISOFIX peuvent être insérées dans les crochets ISOFIX de la voiture. Photo 13;35.1 Les crochets ISOFIX sur les deux extrémités du siège auto passent à travers les douilles de guidage.

Pas 2. Appuyez le bouton pour déverrouillage du système d'ISOFIX afin de sortir les mécanismes de fixation jusqu'à ce qu'on entende un « Click » Faites glisser les rails dans la position la plus longue. (Photo 14)

AVERTISSEMENT! Assurez-vous que le siège auto est correctement réglé pour être installé dans la direction de mouvement. S'il est nécessaire, tirez la poignée de régulation „ 5 „ (Photo A) et tournez le siège en position tournée dans la direction face au mouvement.

**AVERTISSEMENT! N'UTILISEZ PAS LE SIÈGE AUTO EN POSITION FIXÉE À 90° FACE À LA ROUTE !
CE SIÈGE NE DOIT ÊTRE UTILISÉ QUE DANS LA DIRECTION FACE À LA ROUTE OU DANS UNE
DIRECTION FACE EN ARRIÈRE !!!**

Pas 3. Placez la siège auto sur le siège de l'automobile, elle doit être orientée en position du mouvement de l'automobile. (Photo 34;35) Si votre auto a un airbag aux places destinées aux passagers, le siège auto ne doit être utilisé que sur les places arrière de l'auto!

Pas 4. Appuyez les mécanismes de fixation ISOFIT directement sur les crochets métalliques de l'automobile jusqu'à ce qu'on entende un « Click ». Assurez-vous d'entendre un clic et l'indicateur de verrouillage ISOFIT affiche GREEN Photo 35

Pas 5. Poussez fermement le siège auto pour enfant contre le dossier du siège du véhicule. Pendant ce déplacement, le système ISOFIT va serrer le siège auto pour enfant contre le dossier du siège du véhicule et vous allez entendre le son "Click". Assurez-vous que le siège auto pour enfant est fermement appuyé contre le dossier du véhicule. Vérifiez à nouveau le bouton de déverrouillage ISOFIX et assurez-vous que l'indicateur de verrouillage est vert.

Pas 6. Prenez le siège et vérifiez si celui-ci est fixé solidement ou il oscille. En cas d'osciller et si les dispositifs de fixation ISOFIX résultent sortis, répétez les pas ci-dessus et installez de nouveau.

Pas 7. Veuillez répéter les étapes 2 à 4 pour monter le siège auto pour enfant, décrites pour le groupe I / 9 à 18 kg. / avec 3 points ceinture.

MONTAGE DU SIEGE AUTO "Groupe II; III" /de 15 à 36 kg./ fixation du siège auto grâce à la ceinture de sécurité 3 points + fixation supplémentaire (FIX)



IMPORTANT: Lorsque vous utilisez le siège auto pour enfant pour les groupes 2 et 3, de 15 à 36 kg. vous devriez enlever l'oreiller et les protections d'entrejambe. Photo A positions 9;13;14 et cachez la boucle et les ceintures des épaules sous la tapisserie.

Pas 1. Relâchez la ceinture 5 points du siège en appuyant sur le bouton rouge de la boucle. Photo 42

Pas 2. Déverrouillez les ceintures de sécurité, en apprêtant le bouton de déverrouillage et en tirant les harnais épaules autant que possible. (Photo. 43) **Observation:** Ne tirez pas les assouplissants ceintures.

Pas 3. Ouvrez le couvercle de la tapisserie sur le dos du siège (Photo 44) et cachez les ceintures des épaules dans le trou (Photo 45;46). Fermez de nouveau le couvercle.

Cachez la boucle sous la tapisserie dans l'ouverture du siège. (Photo 47). Tirez la sangle au centre du siège et cachez-la à travers le trou sous la tapisserie. Le siège d'auto doit ressembler à l'image 48

Pas 4. Veuillez répéter les étapes 1 à 6 pour monter le siège auto pour enfant, décrites pour le groupe I / 9 à 18 kg. / fixation du siège auto grâce à la ceinture de sécurité 3 points + fixation supplémentaire (FIT)

Pas 5. Placez l'enfant sur le siège. Placez la ceinture d'épaule à travers le crochet sur l'épaule de l'enfant, et la ceinture bras au-dessus du siège et le giron de l'enfant. Photo 50 Faites passer la ceinture par l'ouverture inférieure du siège et accrochez la ceinture au boucle de la place véhicule jusqu'à ce que vous entendez un "click". Photo 50 Vérifiez si le boucle de la ceinture est fermé en tirant la ceinture. Photo 51

Pas 6. Assurez-vous que la ceinture est correctement positionné pour toutes les ouvertures, n'est pas tordue et ne gêne pas l'enfant.

MONTAGE DU SIEGE AUTO

"Groupe II; III" /de 15 à 36 kg./ AVEC 3 POINTS CEINTURE



Appuyez sur les boutons de dégagement et rangez les dispositifs de verrouillage ISOFIX dans le siège Photo 41

Merci d'utiliser les ceintures de sécurité à 3 points de fixation de la voiture pour assurer la sécurité de l'enfant et fixer le rehausseur.

Pas 1. Pour le group II; III de 15 à 36 kg. Placez le siège sur la place auto, et celui-ci doit être orienté au sens de la marche en position debout. (Photo 49B)

Pas 2. Placez l'enfant sur le siège. Placez la ceinture d'épaule à travers le crochet sur l'épaule de l'enfant, et la ceinture bras au-dessus du siège et le giron de l'enfant. Faites passer la ceinture par l'ouverture inférieure du siège et accrochez la ceinture au boucle de la place véhicule jusqu'à ce que vous entendez un "click".

Vérifiez si le boucle de la ceinture est fermé en tirant la ceinture. (Photo 50;51)

IMPORTANTE! LEGGERE ATTENTAMENTE E CONSERVARE PER FUTURO RIFERIMENTO !

NOTIZIA

Quando utilizzato come categoria universale (Gruppo 0+;1;2;3) si prega di tenere a mente le seguenti informazioni:

1. Questo è un dispositivo per bambini "universale". E' approvato dalla Regulation No 44, 04 series of amendments, per l'uso generale nei veicoli e si adatta alla maggior parte, ma non tutti, dei sedili auto.
2. Un adattamento corretto è probabile se il costruttore del veicolo ha dichiarato nel libretto che l'auto è adatta a un seggiolino per bambini "universale" per questo gruppo di età.
3. Questo dispositivo per bambini è stato classificato come "universale" sotto condizioni ben più severe rispetto a quelle applicate a modelli precedenti che non riportano questa indicazione.
4. In caso di dubbi, si consulti il produttore del dispositivo o il venditore.
5. Adatto solo se i veicoli approvati sono dotati di cintura di sicurezza con lap/a 3 punti/statica/ con retractor, approvata da UN/ECE Regulation No 16 o altri standard equivalenti.

Si prega di leggere le istruzioni attentamente, poiché un'errata installazione potrebbe causare gravi danni. In tal caso, il produttore non è da considerarsi responsabile.

Questo seggiolino auto è approvato per l'uso con i seguenti tipi di metodi di installazione:

1. **UNIVERSALE Classe da utilizzare come Gruppo 0+ (0-13kg)** Installazione con: la cintura di sicurezza a 3 punti dell'auto + le cinture del seggiolino (Installazione in senso contrario della marcia)
2. **ISOFIX SEMI-UNIVERSALE Classe da utilizzare come Gruppo 0+ (0-13kg)** Installazione con: ISOFIX + fissaggio superiore + le cinture del seggiolino (Installazione in senso contrario della marcia)
 - 2.1. Questo è il sistema di sicurezza per bambini ISOFIX. È omologato da ECE R44.04 per l'uso generale su veicoli con sistemi di fissaggio ISOFIX.
 - 2.2. In funzione della categoria del seggiolino e del posto del fissaggio di ISOFIX, il seggiolino può essere montato su veicoli con punti di attacco ISOFIX (vedi il manuale del veicolo a motore).
 - 2.3. Il gruppo di massa e il peso di ISOFIX per i quali è predisposto tale dispositivo è: Gruppo 0+ (0-13kg.) ISOFIX classe D;

3. **UNIVERSALE Classe da utilizzare come Gruppo I (9-18kg)** Installazione con: la cintura di sicurezza a 3 punti dell'auto + le cinture del seggiolino. (Installazione in senso della marcia)

4. **SEMI-UNIVERSALE Classe da utilizzare come Gruppo I (9-18kg)** Installazione con: la cintura di sicurezza a 3 punti dell'auto + un fissaggio aggiuntivo (FIT) + le cinture del seggiolino (Installazione in senso della marcia)

5. **UNIVERSALE Classe da utilizzare come Gruppo II (15-25kg) Gruppo III (22-36kg)** Installazione con: la cintura di sicurezza a 3 punti dell'auto (Installazione in senso della marcia)

6. **SEMI-UNIVERSALE Classe da utilizzare come Gruppo II (15-25kg), Gruppo III (22-36kg)** montaggio del seggiolino con la cintura di sicurezza a 3 punti dell'auto + un fissaggio aggiuntivo (FIT) (Installazione in senso della marcia)

Quando si utilizza come la categoria semi-universale (gruppo 0+; 1; 2; 3), per

favore prestare attenzione alle informazioni seguenti:

Questo sistema di sicurezza per i bambini è qualificato per uso semi-universale ed è adatto per il fissaggio ai sedili delle seguenti autovetture:

Per favore, consultare l'Allegato 1

con l'elenco delle autovetture adatte al fissaggio semi-universale alla fine delle istruzioni.

AUTOVETTURA (Modello)	AVANTI		DIETRO	
	Fuori	Centro	Fuori	Centro
	SI / NO	SI / NO	SI / NO	SI / NO

Importanti istruzioni di sicurezza!

1. **ATTENZIONE!** Posizionare il seggiolino in posizione rivolta verso dietro finché il peso del bambino non arriva ai 9 kg!

2. **ATTENZIONE!** Le parti rigide e in plastica del dispositivo tale da non rischiare di incastrarsi in un sedile mobile o in uno sportello del veicolo durante l'utilizzo quotidiano.

3. **ATTENZIONE!** Tutte le cinture che tengono il dispositivo fisso al veicolo devono essere strette e adattate al corpo del bambino. Le cinture non devono essere incrociate!



ESTREMAMENTE PERICOLOSO!

Non posizionare il seggiolino per bambini orientato all'indietro sul sedile anteriore con airbag. La morte o gravi lesioni sono state riportate in caso di

4. **ATTENZIONE!** Il dispositivo deve essere sostituito se soggetto a forti impatti a seguito di incidente.
5. **ATTENZIONE! IMPORTANTE!** Assicurarsi che ogni laccio basso è agganciato, in modo tale da mantenere bene l'anca del bambino!
6. **ATTENZIONE!** E' pericolosa qualunque modifica o aggiunta al dispositivo senza l'approvazione del Type Approval Authority. Il tuo bambino è in pericolo se non segui attentamente le istruzioni di installazione indicate dal produttore!
7. **ATTENZIONE!** Segui attentamente le istruzioni per l'installazione. Altrimenti potrebbe risultare pericoloso per il bambino!
8. **ATTENZIONE!** Non lasciare il bambino nel dispositivo senza sorveglianza!
9. **ATTENZIONE!** Ogni bagaglio o altro oggetto che potrebbe causare danni in caso di incidente deve essere accuratamente bloccato !
10. **ATTENZIONE!** Non usare il dispositivo senza copertura !
11. **ATTENZIONE!** Non rimpiazzare la copertura del sedile con una diversa da quella raccomandata dal produttore, poichè essa influisce direttamente sul funzionamento del dispositivo!
12. **ATTENZIONE!** Non usare altri punti di supporto del peso rispetto a quelli descritti nelle istruzioni o segnalati sul prodotto. Assicurarsi che il gancio del sedile del veicolo non sia posizionato su o di fronte la guida della cintura del seggiolino!
13. **ATTENZIONE!** Se il dispositivo offre un punto di supporto del peso alternativo che sembra non funzioni come dovrebbe, si prega di contattare il produttore!
14. **ATTENZIONE!** Installare il prodotto in posizione indicata come "universale" sul manuale del veicolo, utilizzando la cintura!
15. **ATTENZIONE!** I dispositivi di sicurezza per bambini non devono essere usati su sedili protetti da airbag!
16. **ATTENZIONE!** Se la seduta non prevede una copertura in tessuto, evitare l'esposizione diretta ai raggi solari per evitare che diventi troppo calda per il bambino!
17. **ATTENZIONE!** Non utilizzare il seggiolino in casa. Non è progettato per l'uso domestico e deve essere usato solo in auto!
18. **ATTENZIONE!** Togliere il bambino dal seggiolino prima di aggiustare qualunque parte rimovibile o regolabile.
19. **ATTENZIONE!** Controllare periodicamente le cinture, ponendo particolare attenzione ai punti di allaccio, alle protezioni e alle parti regolabili.
20. **ATTENZIONE!** Non chiudere solo parzialmente i ganci e blocca solo quando tutte le parti del sediolino sono posizionati. Deve essere possibile rimuovere immediatamente il bambino dal dispositivo in caso di emergenza. Insegna al bambino a non giocare mai con il gancio di sicurezza.
21. **ATTENZIONE!** Il sediolino deve essere bloccato con una cintura di sicurezza, anche quando non viene utilizzato. Se non bloccato potrebbe ferire altri passeggeri in macchina in caso di brusca frenata.
22. **ATTENZIONE!** Quando non utilizzato, conservare il prodotto in un posto sicuro. Evitare di poggiarvi sopra prodotti pesanti. Non far entrare il seggiolino in contatto con sostanze corrosive come acido di batteria.
23. **ATTENZIONE!** Contattare il produttore nel caso in cui la posizione del gancio della cintura dell'auto non sia adatta in relazione al punto di supporto del peso del seggiolino.
24. **ATTENZIONE!** Leggere il manuale dell'auto nel caso di seggiolino ISOFIX per bambini.
25. **ATTENZIONE! Non lasciare il bambino su questo seggiolino per lungo periodo di tempo. Per viaggi lunghi fare più pause e prendere il bambino dal seggiolino di sicurezza.**

ECE R44/04

TIPO DI CINTURE GRADITE CHE DOVETE AVERE NEL AUTOMOBILE

A - Cintura di sicurezza dell'auto - Cintura diagonale
B - Cintura di sicurezza dell'auto - Cintura addominale
C - ISOFIX Punti di fissaggio. - Il vostro seggiolino auto può essere montato in direzione del senso di marcia dell'auto delle **cinture a 3 punti di fissaggio** per i Gruppi 1,2, 3 (9-36 kg) !!! (Installazione in senso della marcia)

- Il Suo seggiolino auto potrebbe esser fissato con il sistema di fissaggio **ISOFIX** ed il fissaggio superiore, in senso contrario della marcia alla strada per i gruppo 0+ (0-13 kg) (Installazione in senso contrario della marcia)

Ⓜ Possibilità di installare dei seggiolini **UNICAMENTE** con le cinture di sicurezza a 3 punti di fissaggio per i gruppi 1,2, 3 (9-36kg)!(Installazione in senso della marcia)

NON UTILIZZARE SU DELLE SEDIE CON CINTURE DI SICUREZZA A 2 PUNTI DI FISSAGGIO!

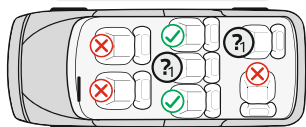
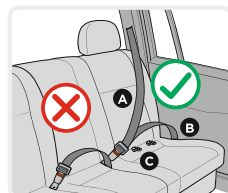

ISTRUZIONI PER IL LAVAGGIO

1. Il seggiolino auto può essere pulito con acqua tiepida e sapone. Non utilizzare detergenti aggressivi, come abrasivi o solventi.
2. Il rivestimento del seggiolino deve essere lavato a mano ad una temperatura massima di 30° C. Non metterlo in asciugatrice. Lasciare asciugare naturalmente.
3. Le parti in plastica possono essere pulite con un panno umido. Non usare prodotti abrasivi.

Caratteristiche

Foto A

1. Guide ISOFIX
2. Meccanismo di fissaggio del sistema ISOFIX (fibbie)
3. Pulsante di sbloccaggio del sistema ISOFIX
4. Base
5. Maniglia che rilascia il seggiolino per essere girato
6. Manopola di regolazione dell'inclinazione del seggiolino
7. Cinturino di regolazione della lunghezza delle cinture
8. Dispositivo di regolazione
9. Imbottitura della fibbia passagambe

10. Fibbia
11. Cinture
12. Imbottitura delle cinture per le spalle
13. Imbottiture per il neonato
14. Cuscino per la testa
15. Poggiatesta
16. Manopola di regolazione del poggiatesta
17. Pulsante di sbloccaggio dell'aggancio superiore
18. Aggancio superiore di fissaggio dell' ISOFIX
19. Rivestimento
20. Guida delle cinture per le spalle
21. Guscio
22. Pulsante di rilascio
22. Aggancio guida della cintura
24. Foro per la guida della cintura

1. Regolazione della reclinazione del seggiolino

Il seggiolino può essere regolato in 4 posizioni. (Foto 1;2) **Posizione reclinata "4" per Gruppo 0+;**

Posizione 1; 2; 3 per il gruppo I; Posizione 1 per Gruppo II; III . Tirare la leva di posizionamento nella parte anteriore sotto il seggiolino e quindi premere o tirare il seggiolino in avanti o indietro. Lasciare la leva nella posizione desiderata e premere verso il basso fino al sentire un "click". Assicurarsi che il seggiolino sia bloccato.

2. Regolazione della lunghezza delle cinture

2.1. Come allentare delle cinture: Premere il pulsante di regolazione delle cinture "8" (Foto 3) e nel frattempo tirare le due cinture per le spalle "11 ". (Foto 4) **Nota:** Non tirare le imbottiture delle cinture.

2.2. Come stringere le cinture: Mettere il bambino nel seggiolino, chiudere le due cinture nella fibbia centrale e tirare il cinturino a metà del seggiolino. (Foto 8;9)

3. Blocco della cintura

3.1. Unire i due elementi metallici alla fine della cintura (Foto 5) e metterli nella fibbia centrale (Foto 6) fino al sentire di uno click.

3.2. Controllare se la cintura sia bloccata tirando le cinture per le spalle verso l'alto.

3.3. Per sbloccare le cinture premere il pulsante rosso "22 " della fibbia centrale. (Foto 7)

4. Ritiro della copertura

4.1. Ritirate la copertura del seggiolino e dello schienale, così indicato su Fig.52;53

5. La regolazione dell'appoggio per la testa e dell'altezza della tracolla:

Il poggiatesta può essere regolato in 11 diverse posizioni .

La regolazione dell'altezza della tracolla si effettua contemporaneamente alla regolazione dell'altezza dell'appoggio per la testa. Tirare la leva di regolazione (16) Fig.10 , spostare lo schienale nella posizione desiderata verso l'alto o verso il basso in funzione all'altezza del vostro bambino. Rilasciare la leva e dovete sentire un clic che è indicazione che lo schienale è bloccato.

Si prega di controllare se il poggiatesta sia messa in modo corretto attorno alla testa del bambino. Fig. 11 **Per I Gruppo 0+; I:** La posizione delle cinture deve essere al livello o un po' sopra le spalle del bambino.

Assicurarsi che le cinture si appoggino bene sulle spalle del bambino.

Per I Gruppo II, III: Il poggiatesta del seggiolino deve essere regolato in modo da garantire una distanza di circa due dita tra la spalla del bambino ed il bordo inferiore del poggiatesta. Foto 12

Per la protezione di tutti i passeggeri nel veicolo: In caso di fermata d'emergenza o incidente le persone o gli oggetti non in sicurezza possono causare dei danni agli altri passeggeri. Si prega di controllare sempre se:

- Gli schienali dei sedili dell'auto siano bloccati. (Cioè che lo schienale piegabile del sedile posteriore sia bloccato); - Tutti gli oggetti pesanti con dei bordi aguzzi nel veicolo (per esempio, sulla cappelliera copribaule) siano in sicurezza e fissati. - Tutte le persone nel veicolo siano con cinture di sicurezza fissate.- Il seggiolino sia sempre in sicurezza e fissato qualora si trovi nel veicolo anche senza trasportarci un bambino.

Per la protezione della vostra macchina:

Alcuni rivestimenti dei sedili auto sono fatti di materie sensibili (per esempio Velour, Pelle ecc.) e possono apparire dei segni di usura all' utilizzo del seggiolino. Ciò può essere evitato mettendo una coperta o un panno sotto il seggiolino di sicurezza.

MONTAGGIO DEL SEGGIOLINO

“Gruppo 0 + ” /per neonato e bambino con peso fino a 13 kg./

Installazione con: ISOFIX + fissaggio superiore, + le cinture del seggiolino



IMPORTANTE: Controllare prima se la macchina abbia 2 ganci metallici di agganciamento ISOFIX nel punto di intersezione tra il sedile e lo schienale della macchina sotto il rivestimento e un gancio di agganciamento superiore dietro il sedile della macchina.

Suggerimento: Il gancio metallico della macchina di agganciamento superiore di solito va montato dietro lo schienale sulla cappelliera copribauale, dietro lo schienale del sedile o sul pavimento del baule. Per ulteriori informazioni leggere le istruzioni della macchina o contattare il fabbricante.

NOTA: Quando usate il sistema ISOFIX, le guide del dispositivo ISOFIX possono essere inserite nei ganci ISOFIX dell'auto. (Foto 13; 17-1) I ganci ISOFIX su entrambi i lati del seggiolino passano attraverso i ganci dell'auto.

Passo 1. Per il Gruppo 0+ : Il seggiolino può essere usato **SOLAMENTE** nella posizione più reclinata indietro. (Foto 2 **Posizione 4**) Tirare la leva di posizionamento e mettere il seggiolino nella posizione più reclinata indietro. (Foto 1;2)

Passo 2. Premete il pulsante di sbloccaggio del sistema ISOFIX per far uscire i meccanismi di agganciamento fino al sentire di un “Click” Fig. 14 Scivolatelo nella posizione più lunga.

Passo 3. Tirare e tenere la maniglia di rilascio per girare il seggiolino “5” e ruotare il seggiolino a 180° in modo che la marcatura del seggiolino corrisponda al segno blu sulla base. Foto 15 Rilasciare la maniglia e assicurarsi che il seggiolino sia bloccato.

ATTENZIONE! NON UTILIZZARE IL SEGGIOLINO PER BAMBINI DI SICUREZZA IN POSIZIONE A 90° AL SENSO DI MARCIA DELL'AUTO! QUESTO SEGGIOLINO DEVE ESSERE UTILIZZATO SOLO NEL SENSO DI MARCIA O NEL SENSO CONTRARIO DI MARCIA DELL'AUTO!!!

Passo 4. Mettere il seggiolino sul sedile dell'auto in direzione fronte marcia !!! (Foto 16) Questa è la posizione più sicura per il vostro bambino ed si raccomanda di usarla al più lungo possibile!!!

Se la macchina è munita di airbag ai sedili per i passeggeri, il seggiolino deve essere usato solo sui sedili posteriori della macchina!

Passo 5. Premere i meccanismi di agganciamento ISOFIX direttamente sui ganci metallici della macchina fino al sentire di un “Click”. Fig. 16 Assicuratevi di sentire uno click e l'indicatore ISOFIX deve mostrare GREEN Fotografia 17.03

Passo 6. Spingete fermamente il seggiolino auto contro lo schienale del posto del veicolo. (Foto 17) Durante questo spostamento, il sistema ISOFIX sta per afferrare il seggiolino auto contro lo schienale del posto del veicolo e si deve sentire chiaramente uno click. Assicuratevi che il seggiolino auto è fermamente appoggiato contro lo schienale del posto del veicolo. Verificate di nuovo il pulsante ISOFIX per essere sicuri che l'indicatore sia verde. Fotografia 17

Passo 7. Prendere il seggiolino e controllare se sia ben fissato o barcolla. Se il seggiolino barcolla e i dispositivi di agganciamento ISOFIX sono usciti, ripetere i passi di sopra e installarlo di nuovo. (Foto 18)

Passo 8. Tirare il gancio di agganciamento superiore, premere il pulsante di sbloccaggio per poter tirare la cintura abbastanza per agganciarla al gancio metallico della macchina. Fig. 19 Far passare la fascia superiore attorno a entrambi i lati del poggiatesta del seggiolino e attorno al poggiatesta dell'autovettura. Foto 20

Passo 9. Agganciare il gancio del seggiolino al gancio della macchina. Controllare, a volte ci sono tre punti di agganciamento, scegliere quello adatto per il vostro caso. (Fig. 21)

Passo 10. Tirare il gancio dall'altra parte per stringerlo.

ATTENZIONE: Se il gancio di agganciamento superiore sia correttamente stretto, si evidenzierà una marcatura verde sull'altro estremo del pulsante di sbloccaggio, si prega di controllare! (Fig. 22)

Passo 11. Mettere il bambino nel seggiolino. Controllare l'altezza delle cinture per le spalle. Assicurarsi che le cinture non siano ritorte o agganciate da qualche parte. Bloccare le cinture sul bambino assicurandosi che siano ben sistemate e tirare il cinturino al centro del seggiolino per stringerle. **Assicurarsi che la fibbia a 5 punti del seggiolino sia chiusa.** Fig. 4;5;6;7;8;9

MONTAGGIO DEL SEGGIOLINO

“Gruppo 0+” /per neonato e bambino con peso fino a 13 kg./

Installazione con la cintura di sicurezza a 3 punti



Si prega di utilizzare le cinture di sicurezza a 3 punti della macchina per fissare il seggiolino nella macchina!

Passo 1. Per il Gruppo 0 + Il seggiolino può essere usato **SOLAMENTE** nella posizione più reclinata indietro. (Foto 24) Tirare la leva di posizionamento e mettere il seggiolino nella posizione più reclinata indietro. (Foto 1;2;23;24) Questa è la posizione più sicura per il vostro bambino ed si raccomanda di usarla al più lungo possibile.

Passo 2. Tirare e tenere la maniglia di rilascio per girare il seggiolino “5” e ruotare il seggiolino a 180° in modo che la marcatura del seggiolino corrisponda al segno blu sulla base. Foto 15;23;24 Rilasciare la maniglia e assicurarsi che il seggiolino sia bloccato.

Passo 3. Mettere Il seggiolino sul sedile dell'auto in direzione fronte marcia. (Foto 25) Se la macchina è munita di airbag ai sedili per i passeggeri, il seggiolino deve essere usato solo sui sedili posteriori della macchina!

Passo 4. Sbloccare la cintura di sicurezza e sollevare il cuscino interno. Immagine 26 Tirare completamente la cintura di sicurezza dell'autovettura (Foto 27)Passate la cintura inferiore del veicolo nei buchi su entrambi i lati del seggiolino auto (la fotografia A posizione 24) e fissate la cintura nella fibbia corrispondente del veicolo per sentire un click. Controllare se la fibbia della cintura sia bloccata tirando la cintura. (Foto 28)

Passo 5. Passare la parte diagonale superiore della cintura nella guida della cintura dietro lo schienale e tirare per allacciare la cintura. Fig. 29;30 Riposizionare il cuscino interno. (Immagine 31)

Passo 6. Assicurarsi che la cintura sia tesa e che non sia ritorta. Assicurarsi che Il seggiolino sia stabilmente fissato sul sedile dell'auto. (Immagine 32)

Passo 7. Mettere il bambino nel seggiolino. Controllare l'altezza delle cinture per le spalle. Assicurarsi che le cinture non siano ritorte o agganciate da qualche parte. Bloccare le cinture sul bambino assicurandosi che siano ben sistemate e tirare il cinturino al centro del seggiolino per stringerle. Fig.4;5;6;7;8;9

MONTAGGIO DEL SEGGIOLINO

“Gruppo I” /da 9 a 18kg./ CON LA CINTURA DI SICUREZZA A 3 PUNTI



Si prega di utilizzare le cinture di sicurezza a 3 punti della macchina per garantire la sicurezza del bambino e per fissare il seggiolino nella macchina!

Passo 1. Mettete il seggiolino auto sul posto del veicolo, faccia alla strada ed assicuratevi che il dorso del seggiolino auto è fermamente appoggiato contro lo schienale del posto del veicolo. (Fotografia 36)

ATTENZIONE! Assicurarsi che il seggiolino per bambini sia posizionato in modo corretto nella direzione di marcia. Se è necessario, tirare la maniglia di regolazione “5” (Foto A) e ruotare il seggiolino nella direzione di marcia con la faccia in avanti.

Passo 2. Tirare completamente la cintura di sicurezza dell'autovettura (Foto 36) Far passare la cintura diagonale dell'auto tra lo schienale e il poggiatesta del seggiolino e attraverso la guida della cinghia, e la cintura addominale attraverso le guide della cintura sul fondo del seggiolino, come illustrato nelle foto 37 Assicuratevi che entrambe le parti della cintura del veicolo sono sotto la cintura di sicurezza del seggiolino auto!

Passo 3. Fissate la cintura per le spalle e la cintura addominale nella fibbia dell'auto, dovete sentire un click, poi tiratele per afferrare il seggiolino auto. (figura 38;39)

Passo 4. Mettere il bambino nel seggiolino. Controllare l'altezza delle cinture per le spalle. Assicurarsi che le cinture non siano ritorte o agganciate da qualche parte. Bloccare le cinture sul bambino assicurandosi che siano ben sistemate e tirare il cinturino al centro del seggiolino per stringerle. **Assicurarsi che la fibbia a 5 punti del seggiolino sia chiusa.** Fig. 4;5;6;7;8;9

MONTAGGIO DEL SEGGIOLINO “Gruppo I „ /da 9 a 18 kg./

Montaggio del seggiolino con la cintura di sicurezza a 3 punti dell'auto + un fissaggio aggiuntivo (FIT)



Passo 1. IMPORTANTE: Controllare prima se la macchina abbia 2 ganci metallici di agganciamento ISOFIX nel punto di intersezione tra il sedile e lo schienale della macchina sotto il rivestimento e un gancio di agganciamento superiore dietro il sedile della macchina.

NOTA: Quando usate il sistema ISOFIT, le guide del dispositivo ISOFIX possono essere inserite nei ganci ISOFIX dell'auto. (Foto 13;35.1) I ganci ISOFIX su entrambi i lati del seggiolino passano attraverso i ganci dell'auto.

Passo 2. Premete il pulsante di sbloccaggio del sistema ISOFIX per far uscire i meccanismi di agganciamento fino al sentire di un “Click”. (Foto 14) Scivolote le rotaie nella posizione più lunga. **ATTENZIONE!** Assicurarsi che il seggiolino per bambini sia posizionato in modo corretto nella direzione di marcia. Se è necessario, tirare la maniglia di regolazione “5” (Foto A) e ruotare il seggiolino nella direzione di marcia con la faccia in avanti.

ATTENZIONE! NON UTILIZZARE IL SEGGIOLINO PER BAMBINI DI SICUREZZA IN POSIZIONE A 90° AL SENSO DI MARCIA DELL'AUTO! QUESTO SEGGIOLINO DEVE ESSERE UTILIZZATO SOLO NEL SENSO DI MARCIA O NEL SENSO CONTRARIO DI MARCIA DELL'AUTO!!!

Passo 3. Posizionare il seggiolino sul sedile dell'auto, questo deve essere orientato nella direzione di marcia dell'auto. (Foto 35) Se la macchina è munita di airbag ai sedili per i passeggeri, il seggiolino deve essere usato solo sui sedili posteriori della macchina!

Passo 4. Premere i meccanismi di agganciamento ISO FIT direttamente sui ganci metallici della macchina fino al sentire di un “Click”. Fig. 16 Assicuratevi di sentire uno click e l'indicatore ISOFIT deve mostrare GREEN Fotografia 33

Passo 5. Spingete fermamente il seggiolino auto contro lo schienale del posto del veicolo. Durante questo spostamento, il sistema ISOFIT sta per afferrare il seggiolino auto contro lo schienale del posto del veicolo e si deve sentire chiaramente uno click. Assicuratevi che il seggiolino auto è fermamente appoggiato contro lo schienale del posto del veicolo. Verificate di nuovo il pulsante ISOFIX per essere sicuri che l'indicatore sia verde.

Passo 6. Prendere il seggiolino e controllare se sia ben fissato o barcolla. Se il seggiolino barcolla e i dispositivi di agganciamento ISOFIX sono usciti, ripetere i passi di sopra e installarlo di nuovo.

Passo 7. Da ripetere i tappi 2 - 4 per montare il seggiolino auto, descritti per il gruppo I / da 9 a 18 kg / con la cintura di sicurezza a 3 punti.

MONTAGGIO DEL SEGGIOLINO "Gruppo II; III „ /da 15 a 36 kg./

Montaggio del seggiolino con la cintura di sicurezza a 3 punti dell'auto + un fissaggio aggiuntivo (FIT)



IMPORTANTE: Quando usate il seggiolino auto per i gruppi 2 e 3, da 15 a 36 kg dovete portare via il cuscino e la protezione di gamba. Fotografia A posizioni 9;13;14 e nascondete la fibbia e le cinture per le spalle sotto la tappezzeria.

Passo 1. Rilasciare la cintura di sicurezza a 5 punti del seggiolino premendo il pulsante rosso sulla fibbia.

Foto 42

Passo 2. Sbloccare le cinture di sicurezza premendo il pulsante di sbloccaggio quindi tirare le cinture per le spalle al più lontano possibile.(Fig. 43) **Nota:** Non tirare le imbottiture delle cinture.

Passo 3. Aprire il coperchio nel rivestimento dello schienale (Foto 44) e posizionare le cinture nell'apertura (Foto 45;46). Chiudere il coperchio. Nascondete la fibbia sotto la tappezzeria, nell'apertura della sedia del veicolo. (Foto 47). Tirate la cinghia del centro della sedia e nascondetela attraverso il buco della tappezzeria. Il seggiolino auto deve essere simile all'immagine 48

Passo 4. Da ripetere i tappi 1 - 6 per montare il seggiolino auto, descritti per il gruppo I / da 9 a 18 kg / Montaggio del seggiolino con la cintura di sicurezza a 3 punti dell'auto + un fissaggio aggiuntivo (FIT)

Passo 5. Mettere il bambino nel seggiolino. Posizionare la tracolla attraverso il gancio sopra la spalla del bambino, invece la parte inferiore della cintura sopra il seggiolino e sopra il grembo del bambino. Fig. 50 Infilare la cintura nel foro inferiore del sedile del seggiolino e bloccare la cintura nella fibbia del sedile dell'auto fino al sentire di un "click". Fig. 50 Controllare se la fibbia della cintura sia bloccata tirando la cintura. Fig. 51

Passo 6. Assicuratevi che la cinghia è correttamente posizionata in tutte le aperture, non è torta e non ostruisce il bambino.

MONTAGGIO DEL SEGGIOLINO

"Gruppo II; III „ /da 15 a 36 kg./ CON LA CINTURA DI SICUREZZA A 3 PUNTI



Premete sui pulsanti e mettete i dispositivi di ISOFIX nella sedia, vedi la (Foto.41).

Grazie di utilizzare le cinture di sicurezza a 3 punti di fissazione dell'automobile per garantire la sicurezza del bambino e fissare il seggiolino auto senza schienale, come rialzi.

Passo 1. Per il Gruppo II; III da 15 a 36kg. Mettere il seggiolino sul sedile dell'auto in direzione di marcia in posizione ritta. (Foto. 49B)

Passo 2. Mettere il bambino nel seggiolino. Posizionare la tracolla attraverso il gancio sopra la spalla del bambino, invece la parte inferiore della cintura sopra il seggiolino e sopra il grembo del bambino. Infilare la cintura nel foro inferiore del sedile del seggiolino e bloccare la cintura nella fibbia del sedile dell'auto fino al sentire di un "click". Controllare se la fibbia della cintura sia bloccata tirando la cintura. (Foto 50;51)

ΣΗΜΑΝΤΙΚΟ! ΔΙΑΒΑΤΕ ΠΡΟΣΕΚΤΙΚΑ ΤΙΣ ΟΔΗΓΙΕΣ ΚΑΙ ΦΥΛΑΞΤΕ ΤΕΣ ΓΙΑΤΙ ΜΠΟΡΕΙ ΝΑ ΤΙΣ ΧΡΕΙΑΣΤΕΙΤΕ ΣΤΟ ΜΕΛΛΟΝ!

Κάθισμα αυτοκινήτου / Instrukcja użytkownika

ΠΛΗΡΟΦΟΡΙΕΣ

Όταν χρησιμοποιείτε ως κατηγορία ΓΕΝΙΚΗ (Ομάδα 0+, 1, 2, 3)

1. Πρόκειται για ένα γενικό σύστημα συγκράτησης για παιδιά. Έχει εγκριθεί με τον κανονισμό αριθ 44, 04 σειρά τροποποιήσεων, για γενική χρήση σε οχήματα και είναι κατάλληλο για τα περισσότερα, αλλά όχι όλα, τα καθίσματα του αυτοκινήτου.
2. Η σωστή τοποθέτηση είναι πιθανή εάν ο κατασκευαστής του οχήματος έχει δηλώσει στο εγχειρίδιο του οχήματος ότι το όχημα είναι ικανό να δέχεται ένα σύστημα συγκράτησης παιδιών «Γενικό» για αυτήν την ηλικιακή ομάδα.
3. Αυτό το σύστημα συγκράτησης για παιδιά έχει ταξινομηθεί ως «γενικό» υπό αυστηρότερους όρους από εκείνους που εφαρμόζονται σε προηγούμενα σχέδια που δεν έχουν την παρούσα ειδοποίηση.
4. Σε περίπτωση αμφιβολίας συμβουλευτείτε από τον κατασκευαστή του συστήματος συγκράτησης παιδιών ή τον έμπορο λιανικής πώλησης.
5. Κατάλληλο μόνο εάν τα εγκεκριμένα οχήματα είναι εφοδιασμένα με ζώνες ασφαλείας τύπου lap / 3 σημείων / στατικών / συσπειρωτών, εγκεκριμένες σύμφωνα με τον κανονισμό αριθ. 16 της ΟΕΕ / ΗΕ ή με άλλα ισοδύναμα πρότυπα.

Σας παρακαλούμε να διαβάσετε προσεκτικά τις οδηγίες, καθώς η λανθασμένη εγκατάσταση μπορεί να προκαλέσει σοβαρό τραυματισμό, σε αυτήν την περίπτωση ο κατασκευαστής δεν αναλαμβάνει καμία ευθύνη. Αυτό το κάθισμα αυτοκινήτου έχει εγκριθεί για χρήση με τους ακόλουθους τύπους μεθόδων εγκατάστασης:

1. **ENIAΙΑ κατηγορία για χρήση ως Ομάδα 0+ (0-13kg)** Εγκατάσταση με: Ζώνη ασφαλείας τριών σημείων του αυτοκινήτου (Εγκατάσταση με το πρόσωπο προς τα πίσω)
2. **ISOFIX HMI ENIAΙΑ κατηγορία για χρήση ως Ομάδα 0+ (0-13kg)** Εγκατάσταση με: ISOFIX + Πάνω γάντζος στερέωσης του ISOFIX + ζώνες του καθίσματος ασφαλείας αυτοκινήτου (Εγκατάσταση με το πρόσωπο προς τα πίσω)
- 2.1. Αυτό είναι το σύστημα συγκράτησης για παιδιά ISOFIX. Έχει εγκριθεί από το ECE R44.04 για γενική χρήση σε οχήματα με συστήματα στήριξης ISOFIX.
- 2.2. Ανάλογα με την κατηγορία του παιδικού καθίσματος και το σημείο στήριξης ISOFIX, αυτό θα τοποθετηθεί σε οχήματα με σημεία (βλ. το εγχειρίδιο μηχανοκίνητων οχημάτων).
- 2.3. Η ομάδα μαζας και το βάρος του ISOFIX, για τα οποία προορίζεται αυτή η συσκευή είναι:

Ομάδα 0+ (0 - 13 κιλών) κατηγορίας ISOFIX κλάσης D;

3. **ENIAΙΑ κατηγορία για χρήση ως Ομάδα I (9-18kg)** Εγκατάσταση με: Ζώνη ασφαλείας τριών σημείων του αυτοκινήτου + ζώνες του καθίσματος ασφαλείας αυτοκινήτου (Εγκατάσταση με το πρόσωπο προς τα εμπρός.)
4. **HMI ENIAΙΑ κατηγορία για χρήση ως Ομάδα I (9-18kg)** Εγκατάσταση με: τοποθέτηση του καθίσματος αυτοκινήτου με την ζώνη ασφαλείας 3 σημείων + πρόσθετο εξάρτημα (FIT) (Εγκατάσταση με το πρόσωπο προς τα εμπρός.)
5. **ENIAΙΑ κατηγορία για χρήση ως Ομάδα II (15-25kg) Ομάδα III (22-36kg)** Εγκατάσταση με: Ζώνη ασφαλείας τριών σημείων του αυτοκινήτου (Εγκατάσταση με το πρόσωπο προς τα εμπρός.)
6. **HMI ENIAΙΑ κατηγορία για χρήση ως Ομάδα II (15-25kg), Ομάδα III (22-36kg)** Εγκατάσταση με: τοποθέτηση του καθίσματος αυτοκινήτου με την ζώνη ασφαλείας 3 σημείων + πρόσθετο εξάρτημα (FIT). (Εγκατάσταση με το πρόσωπο προς τα εμπρός.)

Όταν χρησιμοποιείτε την ημι-γενική κατηγορία (ομάδα 0+; 1; 2; 3), παρακαλούμε προσέξτε τις παρακάτω

πληροφορίες: Το σύστημα αυτό ασφαλείας για παιδιά είναι πιστοποιημένο για την "ημι-γενική" χρήση και είναι κατάλληλο για τη συναρμολόγηση σε καθίσματα των ακόλουθων αυτοκινήτων:

Αυτοκίνητο	ΜΠΡΟΣΤΑ	ΠΙΣΩ
	EΞΩ	KΕΝΤΡΟ
	EΞΩ	KΕΝΤΡΟ
(Μοντέλο)	NAI / OXI	NAI / OXI

Σας παρακαλούμε να ελέξετε το Παράρτημα 1 με τον κατάλογο των οχημάτων που είναι κατάλληλα για ημι-

γενική συναρτηση στο τέλος της οδηγίας.

Σημαντικές οδηγίες για την ασφάλεια!

1. **ΠΡΟΕΙΔΟΠΟΪΣΗ!** Κρατήστε το σύστημα συγκράτησης παιδιών προς τα πίσω έως ότου το βάρος του παιδιού υπερβεί τα 9 kg!
2. **ΠΡΟΕΙΔΟΠΟΪΣΗ!** Τα άκαμπα αντικείμενα και τα πλαστικά μέρη ενός συστήματος συγκράτησης για παιδιά πρέπει να βρίσκονται και να εγκατασταθούν έτσι ώστε να μην είναι υπεύθυνα, κατά την καθημερινή χρήση του οχήματος, να παγιδευτούν από ένα κινητό κάθισμα ή από μια πόρτα του οχήματος.



ΑΚΡΩΣ ΕΠΙΚΙΝΔΥΝΟ!

Να μην χρησιμοποιείται σε επιβατικά καθίσματα, τα οποία είναι εξοπλισμένα με αερόσακους! Θάνατος ή σοβαρός τραυματισμός μπορεί να συμβεί.

3. ΠΡΟΕΙΔΟΠΟΙΪΣΗ! Όλοι οι ιμάντες που συγκρατούν το σύστημα συγκράτησης στο όχημα πρέπει να είναι σφιχτοί, όλοι οι ιμάντες που συγκρατούν το παιδί πρέπει να προσαρμόζονται στο σώμα του παιδιού. Οι ιμάντες δεν πρέπει να είναι στριμωγμένοι.

4. ΠΡΟΕΙΔΟΠΟΙΪΣΗ! Η συσκευή πρέπει να αλλάξει όταν έχει υποστεί βίαιες καταπονήσεις σε ένα ατύχημα.

5. ΠΡΟΕΙΔΟΠΟΙΪΣΗ! Σημαντικό! Βεβαιωθείτε ότι ο ιμάντας του ποδιού είναι φαρμαμένος, έτσι ώστε η λέκάνη να είναι σταθερά συνδεδεμένη.

6. ΠΡΟΕΙΔΟΠΟΙΪΣΗ! Είναι επικίνδυνο να γίνουν οποιοσδήποτε αλλαγές ή προσθήκες στη συσκευή χωρίς την έγκριση της Αρχής Έγκρισης Τύπου. Το παιδί σας κινδυνεύει εάν δεν ακολουθήσετε προσεκτικά τις οδηγίες εγκατάστασης που παρέχονται από τον κατασκευαστή του συστήματος συγκράτησης παιδιών.

7. ΠΡΟΕΙΔΟΠΟΙΪΣΗ! Ακολουθήστε προσεκτικά τις οδηγίες εγκατάστασης. Η αποτυχία μπορεί να προκαλέσει τραυματισμό στο παιδί!

8. ΠΡΟΕΙΔΟΠΟΙΪΣΗ! Μην αφήνετε το παιδί χωρίς επιτήρηση στη συσκευή ασφαλείας!

9. ΠΡΟΕΙΔΟΠΟΙΪΣΗ! Όλες οι αποσκευές ή άλλα αντικείμενα που ενδέχεται να προκαλέσουν τραυματισμό σε περίπτωση σύγκρουσης πρέπει να εξασφαλίζονται επαρκώς.

10. ΠΡΟΕΙΔΟΠΟΙΪΣΗ! Μην χρησιμοποιείτε το σύστημα συγκράτησης παιδιών χωρίς το κάλυμμα.

11. ΠΡΟΕΙΔΟΠΟΙΪΣΗ! Μην αντικαθιστάτε το κάλυμμα του καθίσματος με άλλο εκτός από αυτό που συνιστά ο κατασκευαστής, επειδή το κάλυμμα αποτελεί αναπόσπαστο μέρος της απόδοσης συγκράτησης.

12. ΠΡΟΕΙΔΟΠΟΙΪΣΗ! Μην χρησιμοποιείτε άλλα σημεία επαφής που φέρουν φορτία διαφορετικά από εκείνα που περιγράφονται στις οδηγίες χρήσης και σημειώνονται στο σύστημα συγκράτησης παιδιών. Βεβαιωθείτε ότι η πόρπη του καθίσματος δεν είναι τοποθετημένη μέσα ή μπροστά από τον καθορισμένο οδηγό ιμάντα του συστήματος συγκράτησης παιδιών.

13. ΠΡΟΕΙΔΟΠΟΙΪΣΗ! Εάν το σύστημα συγκράτησης παιδιών προσφέρει εναλλακτικό σημείο επαφής με φορτίο και κρίνετε ότι η χρήση αυτής της εναλλακτικής διαδρομής δεν είναι ικανοποιητική, παρακαλούμε επικοινωνήστε με τον κατασκευαστή του συστήματος συγκράτησης παιδιών.

14. ΠΡΟΕΙΔΟΠΟΙΪΣΗ! Τοποθετήστε το σύστημα συγκράτησης παιδιών στις θέσεις καθισμάτων του οχήματος κατηγοριοποιημένες ως «Universal» στο εγχειρίδιο του ιδιοκτήτη του οχήματος, χρησιμοποιώντας τη βασική διαδρομή του ιμάντα.

15. ΠΡΟΕΙΔΟΠΟΙΪΣΗ! Τα συστήματα συγκράτησης παιδιών προς τα πίσω δεν πρέπει να χρησιμοποιούνται σε καθίσματα προστατευμένα από αερόσακο.

16. ΠΡΟΕΙΔΟΠΟΙΪΣΗ! Εάν η καρέκλα δεν διαθέτει κλωστούφαντουργικό κάλυμμα, κρατήστε το μακριά από το ηλιακό φως, διαφορετικά μπορεί να είναι πολύ καυτό για το δέρμα του παιδιού.

17. ΠΡΟΕΙΔΟΠΟΙΪΣΗ! Μην χρησιμοποιείτε το κάθισμα του αυτοκινήτου στο σπίτι. Δεν έχει σχεδιαστεί για οικιακή χρήση και πρέπει να χρησιμοποιείται μόνο στο όχημα!

18. ΠΡΟΕΙΔΟΠΟΙΪΣΗ! Πριν ρυθμίσετε οποιαδήποτε κινητά ή ρυθμιζόμενα μέρη του παιδικού σας καθίσματος, πρέπει να αφαιρέσετε το μωρό σας από το παιδικό κάθισμα.

19. ΠΡΟΕΙΔΟΠΟΙΪΣΗ! Ελέγχετε περιοδικά τους ιμάντες για φθορά, δίνοντας ιδιαίτερη προσοχή στα σημεία στρέωσης, τις προστασίες και τις διατάξεις ρύθμισης.

20. ΠΡΟΕΙΔΟΠΟΙΪΣΗ! Μην αφήνετε την πόρπη σε μερικές κλειστή θέση και πρέπει να κλειδώνει μόνο όταν όλα τα μέρη είναι εμπλεκόμενα. Πρέπει να είναι δυνατή η άμεση απελευθέρωση του παιδιού από το σύστημα συγκράτησης αμέσως σε περίπτωση έκτακτης ανάγκης. Το παιδί σας πρέπει να διδάσκεται ποτέ να παίζει με την πόρπη.

21. ΠΡΟΕΙΔΟΠΟΙΪΣΗ! Το κάθισμα του μωρού πρέπει να ασφαλιζεται με ζώνη ασφαλείας αυτοκινήτου, ακόμα και όταν δεν χρησιμοποιείται.

Ένα μη ασφαλισμένο κάθισμα μπορεί να τραυματίσει άλλους επιβάτες στο αυτοκίνητο σε επείγουσα στάση.

22. ΠΡΟΕΙΔΟΠΟΙΪΣΗ! Αποθηκεύστε αυτό το παιδικό κάθισμα σε ασφαλές μέρος όταν δεν χρησιμοποιείται.

Αποφύγετε να τοποθετείτε βαριά αντικείμενα επάνω του. Μην αφήνετε το παιδικό κάθισμα σας να έρχεται σε επαφή με διαβρωτικές ουσίες, π.χ. οξύ μπαταρίας.

23. ΠΡΟΕΙΔΟΠΟΙΪΣΗ! Επικοινωνήστε με τον κατασκευαστή του συστήματος συγκράτησης παιδιών εάν εντοπίσετε μια μη ικανοποιητική θέση της πόρπης ζώνης ασφαλείας των ενηλίκων σε σχέση με τα κύρια σημεία επαφής που φέρουν φορτίο στο σύστημα συγκράτησης.

24. ΠΡΟΕΙΔΟΠΟΙΪΣΗ! Σε περίπτωση συστήματος συγκράτησης παιδιών ISOFIX, διαβάστε το εγχειρίδιο του κατασκευαστή του αυτοκινήτου.

25. ΠΡΟΕΙΔΟΠΟΙΪΣΗ! Μην αφήνετε το παιδί σας σε αυτό το κάθισμα για μεγάλο χρονικό διάστημα. Σε μακρινά ταξίδια, κάντε περισσότερα διαλείμματα και βγάζετε το παιδί από το κάθισμα ασφαλείας.

ECE R44/04

ΕΙΔΟΣ ΤΩΝ ΕΓΚΕΚΡΙΜΕΝΩΝ ΖΩΝΩΝ ΠΟΥ ΠΡΕΠΕΙ ΝΑ ΕΧΕΤΕ ΣΤΟ ΑΥΤΟΚΙΝΗΤΟ

- A** - Ζώνη ασφαλείας αυτοκινήτου - Διαγώνιος ιμάντας
- B** - Ζώνη ασφαλείας αυτοκινήτου - ζώνη υπογαστρίου
- C** - ISOFIX Σημεία σταθεροποίησης

Το παιδικό σας κάθισμα μπορεί να είναι εγκαταστημένο με την βοήθεια των **ζωνών 3 σημείων** στην κατεύθυνση κίνησης του αυτοκινήτου τις ομάδες 1,2, 3 (9-36 κιλών)! (Εγκατάσταση με το πρόσωπο προς τα εμπρός.)

Το δικό σας παιδικό κάθισμα μπορεί να συναρμολογηθεί με **ISOFIX** στρέωση και άνω στρέωση στην κατεύθυνση της κίνησης για τις ομάδες 0+ (0-13 κιλών)

? Δυνατότητα για εγκατάσταση **ΜΟΝΟ σε καθίσματα με**

ζώνες 3 σημείων για τις ομάδες 1,2, 3 (9-36 κιλών)!

(Εγκατάσταση με το πρόσωπο προς τα εμπρός.)

ΔΕΝ ΜΠΟΡΕΙ ΝΑ ΧΡΗΣΙΜΟΠΟΙΕΙΤΑΙ ΣΕ ΚΑΘΙΣΜΑΤΑ ΜΕ ΖΩΝΕΣ 2 ΣΗΜΕΙΩΝ!

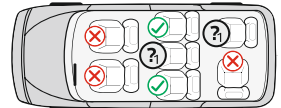
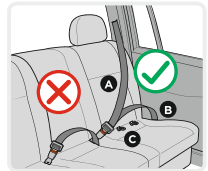

1. Ρύθμιση της κλίσης του καθίσματος

Το παιδικό κάθισμα μπορεί να ρυθμιστεί σε 4 θέσεις. (Φωτογραφία 1;2). **Κλίση θέση "4" για την ομάδα 0+; Θέση 1, 2, 3 για την Ομάδα I, Θέση 1 για την Ομάδα II · III** . Τραβήξτε το χερούλι τοποθέτησης στο πρόσθιο μέρος κάτω από το κάθισμα και στη συνέχεια πατήστε ή τραβήξτε το κάθισμα μπροστά ή πίσω. Αφήστε το χερούλι στην επιθυμητή θέση και πατήστε προς τα κάτω μέχρι να ακούσετε «κλικ». Βεβαιωθείτε, ότι το κάθισμα σταθεροποιήθηκε.

2. Ρύθμιση του μήκους των ζωνών

2.1. Χαλαρώστε τις ζώνες: Πατήστε το πλήκτρο ρύθμισης των ζωνών «8» (Φωτογραφία 3) και ταυτόχρονα τραβήξτε τις δύο ζώνες για τους ώμους "11" . (Φωτογραφία 4) Παρατήρηση: Μη τραβάτε το εξάρτημα απαλότητας των ζωνών .

2.2. Σφίξιμο των ζωνών: Βάλτε το παιδί στην καρέκλα, κουμπώστε τις δύο ζώνες στο κεντρικό κλιπς και τραβήξτε την ταινία από τη μέση του καθίσματος. (Φωτογραφία 8;9)

3.Κουμπώμα της ζώνης

3.1. Συνδέστε τα μεταλλικά στοιχεία στην άκρη της ζώνης (Φωτογραφία 5) και τοποθετήστε τα στο κέντρο του κλιπς (Φωτογραφία 6) μέχρι να ακούσετε κλικ.

3.2. Ελέγξτε εάν η ζώνη κουμπώθηκε, όπως τραβήξετε τις ζώνες για τους ώμους προς τα επάνω.

3.3. Για να απελευθερώσετε τις ζώνες πατήστε προς τα κάτω το κόκκινο κουμπί "22" του κεντρικού κλιπς. (Φωτογραφία 7)

4. Αφαίρεση της ταπεσαρίας

4.1. Αφαιρέστε την ταπεσαρία του καθίσματος και την πλάτη του καθίσματος όπως φαίνεται στο Σχ. 52;53

5. Ρύθμιση του προσκέφαλου και του ύψους των ζωνών ώμου:

Το στήριγμα κεφαλιού μπορεί να ρυθμιστεί σε 11 διαφορετικές θέσεις . Η ρύθμιση του ύψους των ζωνών ώμου γίνεται ταυτόχρονα με τη ρύθμιση του ύψους του προσκεφάλου. Τραβήξτε προς τα έξω τη λαβή ρύθμισης (16) Σχ. 10 , μετακινήστε την πλάτη του καθίσματος στην επιθυμητή θέση προς τα πάνω ή προς τα κάτω ανάλογα με το ύψος του παιδιού σας. Απελευθερώστε τη λαβή και πρέπει να ακούσετε έναν ήχο κλικ που σηματοδοτεί ότι η πλάτη του καθίσματος είναι κλειδωμένη. Παρακαλούμε βεβαιωθείτε, ότι το στήριγμα τοποθετήθηκε σωστά γύρω από το κεφάλι του παιδιού. Εικόνα 11.

Ομάδα 0+ I : Η θέση των ζωνών πρέπει να είναι στο επίπεδο ή λίγο πιο επάνω από τους ώμους του παιδιού. Βεβαιωθείτε, ότι οι ζώνες εφάπτονται σωστά στους ώμους του παιδιού.

Ομάδα II; III : Το προσκέφαλο του καθίσματος ασφαλείας πρέπει να έχει ρυθμιστεί έτσι ώστε να παρέχει απόσταση περίπου δύο δακτύλων μεταξύ του ώμου του παιδιού και του κάτω άκρου του προσκεφάλου. Εικόνα 12

Για την προστασία όλων των επιβατών στο αυτοκίνητο: Σε περίπτωση ακινητοποίησης λόγω δυσλειτουργίας ή ατυχήματος, τα πρόσωπα ή τα αντικείμενα τα οποία δεν ασφαλιστηκαν μπορούν να προκαλέσουν βλάβη στους υπόλοιπους επιβάτες. Παρακαλούμε πάντα να ελέγχετε, ότι:

- Οι πλάτες των καθισμάτων του αυτοκινήτου στερεώθηκαν (δηλαδή, ότι η πτυσσόμενη πλάτη του πίσω καθίσματος στερεώθηκε); - Όλα τα βαριά αντικείμενα και αιχμηρές γωνίες στο μεταφορικό μέσο (π.χ. πάνω στον φλοιό του οπίσθιου κρύσταλλου) ασφαλιστηκαν και σταθεροποιήθηκαν. - Όλα τα πρόσωπα στο μεταφορικό μέσο έχουν κουμπωμένες ζώνες ασφαλείας. - Το παιδικό κάθισμα ασφαλείας είναι πάντα ασφαλισμένο και στερεωμένο όταν το ίδιο κάθισμα βρίσκεται στο μεταφορικό όχημα, έστω και χωρίς να μεταφέρεται κάποιο παιδί.

Για την προστασία του αυτοκινήτου σας:

Μερικές επενδύσεις του καθίσματος του αυτοκινήτου είναι κατασκευασμένες από ευαίσθητα υλικά (π.χ. βελούδο, δέρμα κ.α.) και μπορούν να εμφανιστούν ίχνη φθοράς, σε περίπτωση που η καρέκλα χρησιμοποιείται. Αυτό μπορεί να αποφευχθεί μέσω τοποθέτησης κουβέρτας ή πετσέτας κάτω από το παιδικό κάθισμα ασφαλείας.

Χαρακτηριστικά

Φωτογραφία Α

1. Οδηγοί ISOFIX

2. Μηχανισμοί στήριξης του συστήματος ISOFIX (άκρες)

3. Πλήκτρο απελευθέρωσης του συστήματος ISOFIX

4. Βάση

5. Λαβή αποδεσμεύσης για την περιστροφή του παιδικού καθίσματος

6. Λαβή ρύθμισης της κλίσης του καθίσματος

7. Λουρί ρύθμισης του μήκους των ζωνών

8. Συσκευή ρύθμισης

9. Εξάρτημα απαλότητας του κουμπώματος

10. Κουμπώμα

11. Ζώνες

12. Εξάρτημα απαλότητας των ζωνών των ώμων

13. Εξάρτηματα απαλότητας για το μωρό

14. Μαξιλάρι κεφαλιού

15. Στήριγμα κεφαλιού

16. Λαβή για ρύθμιση του στηρίγματος κεφαλιού

17. Πλήκτρο απελευθέρωσης του άνω γάντζου

18. Πάνω γάντζος στερέωσης του ISOFIX.

19. Επένδυση

20. Οδηγός για την ζώνη των ώμων

21. Σώμα

22. Κουμπί απελευθέρωσης

23. Γάντζος - οδηγός της ζώνης

24. Άνοιγμα για τον οδηγό της ζώνης

ΣΥΝΑΡΜΟΛΟΓΗΣΗ ΤΗΣ ΚΑΡΕΚΛΑΣ «ομάδα 0+» /για νεογέννητο και με βάρος μέχρι 13 κιλά/ Εγκατάσταση με: ISOFIX + Πάνω γάντζος στερέωσης του ISOFIX + ζώνες του καθίσματος ασφαλείας αυτοκινήτου



ΠΡΟΣΟΧΗ: Πρώτα ελέγξτε εάν το αυτοκίνητο έχει 2 ISOFIX μεταλλικούς γάντζους στήριξης στο σημείο ένωσης του καθίσματος και της πλάτης κάτω από την επένδυση και μεταλλικό γάντζο άνω στηρίγματος πίσω από το κάθισμα του αυτοκινήτου.

Συμβουλή: Ο μεταλλικός γάντζος του αυτοκινήτου, ο οποίος προορίζεται για πάνω στήριγμα συνήθως είναι συναρμολογημένος στον φλοιό κάτω από το οπίσθιο κρύσταλλο, πίσω από την πλάτη του καθίσματος ή στο δάπεδο του πορτπαγκάζ. Για λεπτομέρειες διαβάστε τις οδηγίες του αυτοκινήτου ή επικοινωνήστε με τον κατασκευαστή.

ΠΑΡΑΤΗΡΗΣΗ: Όταν χρησιμοποιείτε το σύστημα ISOFIX, οι μπάρες σύνδεσης ISOFIX μπορούν να εισαχθούν στους ISOFIX γάντζους του αυτοκινήτου. Εικόνα 13;17-1 Οι ISOFIX γάντζοι στα δύο άκρα του καθίσματος πρέπει να περαστούν στις μπάρες σύνδεσης.

Βήμα 1. Για την Ομάδα 0+: η καρέκλα αυτοκινήτου μπορεί να χρησιμοποιηθεί ΜΟΝΟ στην πιο πλάγια προς τα πίσω θέση. (Φωτογραφία 2 θέση 4) Τραβήξτε το χερούλι τοποθέτησης και τοποθετήστε την καρέκλα στην πιο πλάγια προς τα πίσω θέση. Εικόνα 1;2

Βήμα 2. Πατήστε το πλήκτρο απελευθέρωσης του ISOFIX συστήματος για να βγουν οι μηχανισμοί στηρίγματος μέχρι να ακούσετε «Κλικ» Εικόνα 14 Ολισθαίνετε τις ράβδους μέχρι την πιο μακρινή θέση. Φωτογραφία 14

Βήμα 3. Τραβήξτε και κρατήστε πατημένη την λαβή αποδεσμεύσης για την περιστροφή του παιδικού καθίσματος „ 5 „ και γυρίστε το κάθισμα κατά 180 μοίρες έτσι ώστε η σήμανση του καθίσματος να ταιριάζει με την μπλε σήμανση της βάσης. Εικόνα 15

Αφήστε τη λαβή και βεβαιωθείτε ότι το κάθισμα είναι κλειδωμένο.

ΠΡΟΣΟΧΗ ! ΜΗΝ ΧΡΗΣΙΜΟΠΟΙΗΣΕΤΕ ΤΟ ΠΑΙΔΙΚΟ ΚΑΘΙΣΜΑ ΑΣΦΑΛΕΙΑΣ ΡΥΘΙΣΜΕΝΟ ΣΕ ΘΕΣΗ 90° ΜΟΙΡΩΝ ΣΤΗΝ ΚΑΤΕΥΘΥΝΣΗ ΟΔΗΓΗΣΗΣ ΤΟΥ ΑΥΤΟΚΙΝΗΤΟΥ! ΑΥΤΟ ΤΟ ΠΑΙΔΙΚΟ ΚΑΘΙΣΜΑ ΠΡΕΠΕΙ ΝΑ ΧΡΗΣΙΜΟΠΟΙΕΙΤΑΙ ΜΟΝΟ ΣΤΗΝ ΚΑΤΕΥΘΥΝΣΗ ΟΔΗΓΗΣΗΣ ΤΟΥ ΑΥΤΟΚΙΝΗΤΟΥ Η' ΣΤΗΝ ΚΑΤΕΥΘΥΝΣΗ ΑΝΤΙΘΕΤΗ ΑΠΟ ΤΗΝ ΚΑΤΕΥΘΥΝΣΗ ΟΔΗΓΗΣΗΣ ΤΟΥ ΑΥΤΟΚΙΝΗΤΟΥ!!!

Βήμα 4. Τοποθετήστε την καρέκλα αυτοκινήτου πάνω στο κάθισμα του αυτοκινήτου, όπως η καρέκλα πρέπει να είναι γυρισμένη σε κατεύθυνση αντίστροφα της κίνησης! Εικόνα 16 Αυτή είναι η πιο ασφαλής θέση για το παιδί σας έτσι ώστε συνιστούμε να την χρησιμοποιείτε όσο είναι δυνατόν για μακρύτερο χρονικό διάστημα! Σε περίπτωση που το αυτοκίνητό σας έχει αερόσακο στο επιβατικό κάθισμα, τότε η καρέκλα αυτοκινήτου πρέπει να χρησιμοποιηθεί μόνο στα πίσω καθίσματα του αυτοκινήτου.

Βήμα 5. Πατήστε τους ISOFIX μηχανισμούς στηρίγματος άμεσα πάνω στους μεταλλικούς γάντζους του αυτοκινήτου μέχρι να ακούσετε «Κλικ». Εικόνα 16 Βεβαιωθείτε, ότι μεχούρι να δείξετε ασφάλιση του ISOFIX δείχνει ΠΡΑΣΙΝΟ. Φωτογραφία 17.03

Βήμα 6. Πατήστε σταθερά το παιδικό κάθισμα στην πλάτη του καθίσματος του αυτοκινήτου. Εικόνα 17 Κατά την διάρκεια αυτής της μετακίνησης το σύστημα ISOFIX θα σφίξει το παιδικό κάθισμα στην πλάτη του καθίσματος και ακούσετε τον ήχο "Click". Βεβαιωθείτε, ότι το παιδικό κάθισμα έσφισε σταθερά στην πλάτη του καθίσματος του αυτοκινήτου. Ελέγξτε ξανά το κουμπί απασφάλισης του ISOFIX και βεβαιωθείτε, ότι η ένδειξη ασφάλισης δείχνει ΠΡΑΣΙΝΟ. Φωτογραφία 17

Βήμα 7. Πιάστε την καρέκλα και ελέγξτε εάν στηρίχθηκε σταθερά και ή εάν κουνιέται. Σε περίπτωση που η καρέκλα κουνιέται και οι μηχανισμοί ISOFIX είναι βγαλμένοι, επαναλάβετε τα παραπάνω βήματα και εγκαταστήστε ξανά. Εικόνα 18

Βήμα 8. Τραβήξτε τον γάντζο άνω στήριξης, πατήστε το πλήκτρο απελευθέρωσης, για να τραβήξετε την ζώνη αρκετά για να πιαστεί στο μεταλλικό γάντζο του αυτοκινήτου. Εικόνα 19 Περάστε τον επάνω ιμάντα γύρω από τις δύο πλευρές της πλάτης του παιδικού καθίσματος και γύρω από το προσκόφαλο του αυτοκινήτου. Εικόνα 20

Βήμα 9. Αναρτήστε τον γάντζο της καρέκλας στον γάντζο του αυτοκινήτου. Ελέγξτε, είναι πιθανό να υπάρχουν τρία σημεία στήριξης, επιλέξτε το κατάλληλο για εσάς σημείο. Εικόνα 21

Βήμα 10. Τραβήξτε την ζώνη του γάντζου από την άλλη πλευρά για να την σφίξετε.

ΠΡΟΣΟΧΗ: Σε περίπτωση που ο γάντζος άνω στήριξης σφίχθηκε σωστά, θα εμφανιστεί πράσινη σήμανση στην άλλη άκρη του πλήκτρου απελευθέρωσης. Παρακαλούμε ελέγξτε. Εικόνα 22

Βήμα 11. Βάλτε το παιδί στην καρέκλα. Ελέγξτε το ύψος των ζωνών για τους ώμους. Βεβαιωθείτε, ότι οι ζώνες δεν τυλίχθηκαν ή κρεμάστηκαν κάπου. Κουμπώστε τις ζώνες του παιδιού, όπως βεβαιωθείτε, ότι είναι καλά τοποθετημένες και τραβήξτε το λουρί στο κέντρο του καθίσματος για να τις σφίξετε. **Βεβαιωθείτε ότι η πόρπη 5 σημείων του καθίσματος ασφαλείας είναι κλειδωμένη.** Εικόνα 4;5;6;7;8;9

ΣΥΝΑΡΜΟΛΟΓΗΣΗ ΤΗΣ ΚΑΡΕΚΛΑΣ

«Ομάδα 0+» /για νεογέννητο και με βάρος μέχρι 13 κιλά/ ΜΕ ΖΩΝΗ



Παρακαλούμε χρησιμοποιήστε τις ζώνες ασφαλείας τριών σημείων του αυτοκινήτου, για να εξασφαλίσετε ασφάλεια του παιδιού και για να στηρίξετε την καρέκλα αυτοκινήτου !

Βήμα 1. Για την Ομάδα 0 + η καρέκλα αυτοκινήτου μπορεί να χρησιμοποιηθεί ΜΟΝΟ στην πιο πλάγια προς τα πίσω θέση. (Φωτογραφία 24) Τραβήξτε το χερούλι τοποθέτησης και τοποθετήστε την καρέκλα στην πιο πλάγια προς τα πίσω θέση. Εικόνα 1;2;23;24 Αυτή είναι η πιο ασφαλής θέση για το παιδί σας έτσι ώστε συνιστούμε να την χρησιμοποιείτε όσο είναι δυνατών για μακρύτερο χρονικό διάστημα.

Βήμα 2. Τραβήξτε και κρατήστε πατημένη την λαβή αποδεσμεύσης για την περιστροφή του παιδικού καθίσματος „ 5 „ και περιστρέψτε το κάθισμα 180 °, έτσι ώστε η ευθυγράμμιση του καθίσματος να συμπίπτει με το μπλε σημάδι στη βάση. Εικόνα 15;23;24

Βήμα 3. Τοποθετήστε την καρέκλα αυτοκινήτου πάνω στο κάθισμα του αυτοκινήτου, όπως η καρέκλα πρέπει να είναι γυρισμένη σε κατεύθυνση αντίστροφα της κίνησης. (Εικόνα 25) Σε περίπτωση που το αυτοκίνητό σας έχει αερόσακο στο επιβατικό κάθισμα, τότε η καρέκλα αυτοκινήτου πρέπει να χρησιμοποιηθεί μόνο στα πίσω καθίσματα του αυτοκινήτου.

Βήμα 4. Ξεκλειδώστε τη ζώνη ασφαλείας και σηκώστε το εσωτερικό μαξιλάρι. Εικόνα 26 Τραβήξτε έξω ολόκληρη τη ζώνη ασφαλείας του αυτοκινήτου. (Εικόνα 27) Περάστε την ζώνη ασφαλείας του αυτοκινήτου από τους οδηγούς από τις δύο πλευρές του προστατευτικού καθίσματος (Φωτογραφία Α, θέση 24) και κουμπώστε την ζώνη στην ανάλογη πόρπη του αυτοκινήτου μέχρι να ακούσετε κλικ. Ελέγξτε εάν το κλιπς της ζώνης κουμπώθηκε τραβώντας την ζώνη. Εικόνα 28

Βήμα 5. Περάστε το πάνω διαγώνιο μέρος της ζώνης μέσω τους οδηγούς πίσω από την πίσω πλευρά της πλάτης και τραβήξτε για να σφίξετε την ζώνη. Εικόνα 29;30 Βάλτε πίσω το εσωτερικό μαξιλάρι. (Εικόνα 31)

Βήμα 6. Βεβαιωθείτε, ότι η ζώνη τεντώθηκε και δεν τυλίχθηκε. (Εικόνα 32)

Βήμα 7. Βάλτε το παιδί στην καρέκλα. Ελέγξτε το ύψος των ζωνών για τους ώμους. Βεβαιωθείτε, ότι οι ζώνες δεν τυλίχθηκαν ή κρεμάστηκαν κάτω. Κουμπώστε τις ζώνες του παιδιού, όπως βεβαιωθείτε, ότι είναι καλά τοποθετημένες και τραβήξτε το λουρί στο κέντρο του καθίσματος για να τις σφίξετε. Εικόνα 4;5;6;7;8;9

ΣΥΝΑΡΜΟΛΟΓΗΣΗ ΤΗΣ ΚΑΡΕΚΛΑΣ

«Ομάδα Ι» /από 9 έως 18 κιλά/ ΜΕ ΖΩΝΗ



Παρακαλούμε χρησιμοποιήστε τις ζώνες ασφαλείας τριών σημείων του αυτοκινήτου, για να εξασφαλίσετε ασφάλεια του παιδιού και για να στηρίξετε την καρέκλα αυτοκινήτου !

Βήμα 1. Τοποθετήστε το παιδικό κάθισμα στο κάθισμα του αυτοκινήτου με το μέτωπο μπροστά και βεβαιωθείτε, ότι το πίσω μέρος του παιδικού καθίσματος σταθεροποιήθηκε σταθερά στην πλάτη του καθίσματος του αυτοκινήτου. Εικόνα 36 **ΠΡΟΣΟΧΗ:** Βεβαιωθείτε ότι το παιδικό κάθισμα έχει ρυθμιστεί σωστά για την τοποθέτηση προς την κατεύθυνση οδήγησης. Εάν είναι απαραίτητο, τραβήξτε προς τα έξω τη λαβή ρύθμισης "5" (εικόνα Α) και γυρίστε το κάθισμα στην κατεύθυνση προς τα εμπρός.

Βήμα 2. Τραβήξτε έξω ολόκληρη τη ζώνη ασφαλείας του αυτοκινήτου. Εικόνα 36 Περάστε τη διαγώνια ζώνη του αυτοκινήτου μέσα από το στηρίγμα πλάτης και το στηρίγμα προσκέφαλο του παιδικού καθίσματος και μέσω του οδηγού ζώνης και την κοιλακή ζώνη μέσα από τους οδηγούς της ζώνης ασφαλείας στο κάτω μέρος του παιδικού καθίσματος όπως φαίνεται στην εικόνα 37. Βεβαιωθείτε, ότι και τα δύο μέρη της ζώνης του αυτοκινήτου είναι κάτω από την ζώνη του παιδικού καθίσματος.

Βήμα 3. Κλείστε την ζώνη ώμων και την ζώνη μέσης στην πόρπη του αυτοκινήτου μέχρι να ακούσετε «κλικ» και στην συνέχεια τραβήξτε την για να σφίξετε το παιδικό κάθισμα. (Φωτογραφία 38;39)

Βήμα 4. Βάλτε το παιδί στην καρέκλα. Ελέγξτε το ύψος των ζωνών για τους ώμους. Βεβαιωθείτε, ότι οι ζώνες δεν τυλίχθηκαν ή κρεμάστηκαν κάτω. Κουμπώστε τις ζώνες του παιδιού, όπως βεβαιωθείτε, ότι είναι καλά τοποθετημένες και τραβήξτε το λουρί στο κέντρο του καθίσματος για να τις σφίξετε. **Βεβαιωθείτε ότι η πόρπη 5 σημείων του καθίσματος ασφαλείας είναι κλειδωμένη.** Εικόνα 4;5;6;7;8;9

ΣΥΝΑΡΜΟΛΟΓΗΣΗ ΤΗΣ ΚΑΡΕΚΛΑΣ

«Ομάδα Ι» /από 9 έως 18 κιλά/ Εγκατάσταση με: τοποθέτηση του καθίσματος αυτοκινήτου με την ζώνη ασφαλείας 3 σημείων + πρόσθετο εξάρτημα (FIT).



Βήμα 1 ΠΡΟΣΟΧΗ: Πρώτα ελέγξτε εάν το αυτοκίνητο έχει 2 ISOFIX μεταλλικούς γάντζους στήριξης στο σημείο ένωσης του καθίσματος και της πλάτης κάτω από την επένδυση και μεταλλικό γάντζο άνω στηρίγματος πίσω από το κάθισμα του αυτοκινήτου.

ΠΑΡΑΤΗΡΗΣΗ: Όταν χρησιμοποιείτε το σύστημα ISOFIT, οι μπάρες σύνδεσης ISOFIX μπορούν να εισαχθούν στους ISOFIX γάντζους του αυτοκινήτου. Εικόνα 13;35.1 Οι ISOFIX γάντζοι στα δύο άκρα του καθίσματος πρέπει να περαστούν στις μπάρες σύνδεσης.

Βήμα 2. Πατήστε το πλήκτρο απελευθέρωσης του ISOFIX συστήματος για να βγουν οι μηχανισμοί στηρίγματος μέχρι να ακούσετε «κλικ». Ολισθαίνετε τις ράβδους μέχρι την πιο μακρινή θέση. Φωτογραφία 14

ΠΡΟΣΟΧΗ: Βεβαιωθείτε ότι το παιδικό κάθισμα έχει ρυθμιστεί σωστά για την τοποθέτηση προς την κατεύθυνση οδήγησης. Εάν είναι απαραίτητο, τραβήξτε προς τα έξω τη λαβή ρύθμισης "5" (εικόνα Α) και γυρίστε το κάθισμα στην κατεύθυνση προς τα εμπρός.

ΠΡΟΣΟΧΗ ! ΜΗΝ ΧΡΗΣΙΜΟΠΟΙΗΣΤΕ ΤΟ ΠΑΙΔΙΚΟ ΚΑΘΙΣΜΑ ΑΣΦΑΛΕΙΑΣ ΡΥΘΜΙΣΜΕΝΟ ΣΕ ΘΕΣΗ 90° ΜΟΙΡΩΝ ΣΤΗΝ ΚΑΤΕΥΘΥΝΣΗ ΟΔΗΓΗΣΗΣ ΤΟΥ ΑΥΤΟΚΙΝΗΤΟΥ! ΑΥΤΟ ΤΟ ΠΑΙΔΙΚΟ ΚΑΘΙΣΜΑ ΠΡΕΠΕΙ ΝΑ ΧΡΗΣΙΜΟΠΟΙΕΙΤΑΙ ΜΟΝΟ ΣΤΗΝ ΚΑΤΕΥΘΥΝΣΗ ΟΔΗΓΗΣΗΣ ΤΟΥ ΑΥΤΟΚΙΝΗΤΟΥ Η' ΣΤΗΝ ΚΑΤΕΥΘΥΝΣΗ ΑΝΤΙΘΕΤΗ ΑΠΟ ΤΗΝ ΚΑΤΕΥΘΥΝΣΗ ΟΔΗΓΗΣΗΣ ΤΟΥ ΑΥΤΟΚΙΝΗΤΟΥ!!!

Βήμα 3. Βάλτε το παιδικό κάθισμα πάνω στο κάθισμα του αυτοκινήτου, θα πρέπει να είναι προσανατολισμένο προς την κατεύθυνση οδήγησης του αυτοκινήτου. Εικόνα 34;35 Σε περίπτωση που το αυτοκίνητό σας έχει αερόσακο στο επιβατικό κάθισμα, τότε η καρέκλα αυτοκινήτου πρέπει να χρησιμοποιηθεί μόνο στα πίσω καθίσματα του αυτοκινήτου.

Βήμα 4. Πατήστε τους ISO FIT μηχανισμούς στηρίγματος άμεσα πάνω στους μεταλλικούς γάντζους του αυτοκινήτου μέχρι να ακούσετε «Κλικ». Βεβαιωθείτε, ότι ακούσατε κλικ και η ένδειξη ασφάλισης του ISOFIX δείχνει ΠΡΑΣΙΝΟ. Φωτογραφία 35

Βήμα 5. Πατήστε σταθερά το παιδικό κάθισμα στην πλάτη του καθίσματος του αυτοκινήτου. Κατά την διάρκεια αυτής της μετακίνησης το σύστημα ISOFIT θα σφίξει το παιδικό κάθισμα στην πλάτη του καθίσματος και ακούσετε τον ήχο "Click". Βεβαιωθείτε, ότι το παιδικό κάθισμα έσφιξε σταθερά στην πλάτη του καθίσματος του αυτοκινήτου. Ελέγξτε ξανά το κουμπί απασφάλισης του ISOFIX και βεβαιωθείτε, ότι η ένδειξη ασφάλισης δείχνει ΠΡΑΣΙΝΟ.

Βήμα 6. Πιάστε την καρέκλα και ελέγξτε εάν στηρίχθηκε σταθερά και ή εάν κουνιέται. Σε περίπτωση που η καρέκλα κουνιέται και οι μηχανισμοί ISOFIT είναι βγαλμένοι, επαναλάβετε τα παραπάνω βήματα και εγκαταστήστε ξανά.

Βήμα 7. Παρακαλούμε επαναλάβετε τα βήματα από 2 έως 4 για συναρμολόγηση του καθίσματος αυτοκινήτου, που περιγράφεται σε ομάδα I / 9 έως 18 κιλά / τοποθέτηση του καθίσματος αυτοκινήτου με την ζώνη ασφαλείας 3 σημείων

ΣΥΝΑΡΜΟΛΟΓΗΣΗ ΤΗΣ ΚΑΡΕΚΛΑΣ

“Ομάδα II; III” /από 15 έως 36 κιλά/ Εγκατάσταση με: τοποθέτηση του καθίσματος αυτοκινήτου με την ζώνη ασφαλείας 3 σημείων + πρόσθετο εξάρτημα (FIT).



ΠΡΟΣΟΧΗ! Σε περίπτωση χρήσης του καθίσματος από ομάδες 2, 3 15-36 κιλών πρέπει να αφαιρέσετε το μαξιλάρι και το μαξιλαράκι καβάλου Φωτογραφία Α, θέσεις 9;13;14 και να καλύψετε την πόρπη και τις ζώνες ώμων κάτω από την επένδυση.

Βήμα 1. Απελευθερώστε τη ζώνη ασφαλείας 5 σημείων του παιδικού καθίσματος αφού πατήσετε το κόκκινο κουμπί της πόρπης. Εικόνα 42

Βήμα 2. Ξεκουμπώστε τις ζώνες ασφαλείας, όπως πατήσετε το πλήκτρο για ξεκούμπωμα και τραβήξτε τις ζώνες των ώμων όσο είναι δυνατόν. (Εικόνα 43) Παρατήρηση: Μη τραβάτε το εξάρτημα απαλότητας των ζωνών.

Βήμα 3. Ανοίξτε το κάλυμμα της ταπετσαρίας του καθίσματος στην πλάτη του καθίσματος (Εικόνα 44) και κρύψτε τους ιμάντες ώμου στο άνοιγμα (Εικόνα 45;46). Κλείστε ξανά το κάλυμμα.

Καλύψτε την πόρπη κάτω από την επένδυση στην οπή του καθίσματος Εικόνα 47. Τραβήξτε το λουρί στη μέση του καθίσματος και καλύψτε πίσω στις σπές κάτω από την επένδυση.

Βήμα 4. Παρακαλούμε επαναλάβετε τα βήματα από 1 έως 6 για συναρμολόγηση του καθίσματος αυτοκινήτου, που περιγράφεται σε ομάδα I / 9 έως 18 κιλά / Εγκατάσταση με: τοποθέτηση του καθίσματος αυτοκινήτου με την ζώνη ασφαλείας 3 σημείων + πρόσθετο εξάρτημα (FIT).

Βήμα 5. Βάλτε το παιδί στην καρέκλα. Τοποθετήστε τη ζώνη ώμου κατά μήκος του αγκίστρου πάνω από τον ώμο του παιδιού (μακριά όμως από το λαιμό του), ενώ την ζώνη για τους μηρούς πάνω από την καρέκλα και τους μηρούς του παιδιού. Εικόνα 50 Περάστε την ζώνη από το κάτω άνοιγμα της βάσης της καρέκλας και κουμπώστε την ζώνη στο κλιπς της καρέκλας του αυτοκινήτου μέχρι να ακούσετε κλικ. Εικόνα 50 Ελέγξτε εάν το κλιπς της ζώνης κουμπώθηκε τραβώντας την ζώνη. Εικόνα 51

Βήμα 6. Βεβαιωθείτε ότι η ζώνη είναι σωστά τοποθετημένη μέσα από όλους τους οδηγούς, δεν έχει συστραφεί και δεν εμποδίζει το παιδί.

ΣΥΝΑΡΜΟΛΟΓΗΣΗ ΤΗΣ ΚΑΡΕΚΛΑΣ

“Ομάδα II; III” /από 15 έως 36 κιλά/ ΜΕ ΖΩΝΗ



Πατήστε τα κουμπιά απασφάλισης και μαζέψτε τους μηχανισμούς στερέωσης Isofix στο κάθισμα Εικόνα 41 Παρακαλούμε χρησιμοποιήστε τις ζώνες ασφαλείας 3 σημείων του αυτοκινήτου, για να εξασφαλίσετε την ασφάλεια του παιδιού και να στερεώσετε το παιδικό κάθισμα αυτοκινήτου.

Βήμα 1. Για την ομάδα II;III' από 15 έως 36 κιλά. Τοποθετήστε την καρέκλα αυτοκινήτου πάνω στο κάθισμα του οχήματος όπως πρέπει να είναι γυρισμένη στην κατεύθυνση της κίνησης σε όρθια θέση. Εικόνα 49B

Βήμα 2. Βάλτε το παιδί στην καρέκλα. Τοποθετήστε τη ζώνη ώμου κατά μήκος του αγκίστρου πάνω από τον ώμο του παιδιού, ενώ την ζώνη για τους μηρούς πάνω από την καρέκλα και τους μηρούς του παιδιού. Περάστε την ζώνη από το κάτω άνοιγμα της βάσης της καρέκλας και κουμπώστε την ζώνη στο κλιπς του καθίσματος του αυτοκινήτου μέχρι να ακούσετε κλικ. Ελέγξτε εάν το κλιπς της ζώνης κουμπώθηκε τραβώντας την ζώνη. Εικόνα 50;51

ΟΔΗΓΙΕΣ ΓΙΑ ΠΛΥΣΙΜΟ

1. Το παιδικό κάθισμα αυτοκινήτου μπορεί να καθαρίζεται με χλιαρό νερό και σαπούνι. Μη χρησιμοποιείτε ισχυρά καθαριστικά, όπως λειαντικά ή διαλυτικά.

2. Η ταπετσαρία θα πρέπει να πλένεται στο χέρι σε μέγιστη θερμοκρασία 30 ° C. Μην την βάζετε στο στεγνωτήριο. Αφήστε την ταπετσαρία να στεγνώσει φυσικά.

3. Τα πλαστικά μέρη μπορούν να καθαρίζονται με την βοήθεια υγρού πανιού. Μην χρησιμοποιείτε λειαντικά.



ВАЖНО ! ПРИДРУЖУВАЈТЕ СЕ НА ПОНАТАМОШНИТЕ ПРЕПОРАКИ. ПРОЧИТАЈТЕ ВНИМАТЕЛНО!

ИНФОРМАЦИИ

Кога користите категорија Universal (група 0+, 1, 2, 3), ве молиме забележете ги следните информации:

1. Тоа е "универзален" сигурносниот уред за деца. Тоа е одобрен во согласност со Правило №44, за општа употреба во возила и е погоден за повеќето, но не за сите седишта во автомобили.

2. Ставањето е правилно, ако производителот на возилото пријавил во Прирачникот за користење на возилото, дека во возилото може да се ставаат "универзални" сигурносни уреди за деца од оваа возрасна група.

3. Овој сигурносниот уред за деца е класифицирана како "универзален" при построги услови во споредба со применетите во претходните конструкции, на кои нема оваа забелешка.

4. Ако имате сомнежи, разговарајте со производителот на сигурносниот уред за деца или со продавачот.

5. Седиштето е pogodно само за возила опремени со статични 3-точка или со повлекувајќи сигурносните појаси за 3-точка. Одобрени од UN/ECER № 16 или други еквивалентни стандарди.

Ве молиме прочитајте ги упатствата внимателно, бидејќи неправилна инсталација може да предизвика сериозни повреди, во овој случај, производителот не носи одговорност.

Оваа столче е одобрена за употреба со следниве типови методи на инсталација:

1. Универзален Класа за употреба како Група 0+ (0-13 кг) Инсталирање со: 3-точка сигурносен појас на автомобилот + ремени на сигурносниот седиште (Задна инсталација)

2. ISOFIX Полу-универзално Класа за употреба како Група 0+ (0-13 кг) Инсталирање со: ISOFIX + горно прицврстување + ремени на сигурносниот седиште (Задна инсталација)

2.1. Ова е систем за врзување на деца Isofix. Таа е одобрена од ECE R44.04 за општа употреба во возила со ISOFIX системи за врзување.

2.2. Во зависност од категоријата на детското седиште и местото на прицврстување на ISOFIX таа ќе се качи на автомобили со точки на прицврстување ISOFIX (види го упатството за моторни возила).

2.3. Масовната група и тежината на ISOFIX за кои е наменет овој уред е: Група 0+ (0-13кг.) ISOFIX класа D ;

3. Универзален Класа за употреба како Група I (9-18 кг) Инсталирање со: 3-точка сигурносен појас на автомобилот + ремени на сигурносниот седиште (Инсталација со лице-напред)

4. Полу-универзално Класа за употреба како Група I (9-18 кг) Инсталирање со: со 3-точка сигурносен појас на автомобилот + дополнително прицврстувајте (FIT)

5. Универзален Класа за употреба како Група II (15-25 кг) Група III (22-36 кг) Инсталирање со: 3-точка сигурносен појас на автомобилот (Инсталација со лице-напред)

6. Полу-универзално Класа за употреба како Група II (15-25 кг), Група III (22-36 кг) прицврстување на седиштето за автомобил со 3-точка сигурносен појас на автомобилот + дополнително прицврстувајте (FIT). (Инсталација со лице-напред)

Кога користите како полу-универзална категорија (група 0+; 1; 2; 3), ве молиме забележете ги следните информации: Овој систем за врзување на деца е калибриран за "полу-универзална" употреба и е погоден за

прицврстување на седиштата на следните возила:

Проверете го Додатокот 1

со листа на возила погодни за

полу-универзална прицврстување на крајот од инструкцијата.

Важни безбедносни инструкции!

ВНИМАНИЕ! Соодветни само ако одобрените возила се опремени со повлекувајќи сигурносните појаси за 3-точка, одобрени во согласност со Правило №16 на ИКЕ при ОН или други еквивалентни стандарди.

ВНИМАНИЕ! Цврстите елементи или пластичните делови на сигурносниот уред за деца треба да се сместат и монтираат така што при секојдневното користење на возилото да не се зафат од подвижните седишта или вратите на возилото.

ВНИМАНИЕ! Сите ремени кои прицврстуваат столче треба да се стегнати, а ремените корито задржат детето да се регулирани кон неговото тело и да не се извртени.

КОЛА	Прво	Заден
	Надвор Центар	Надвор Центар
(Модел)	ДА/ НЕ ДА/ НЕ	ДА/ НЕ ДА/ НЕ



КРАЈНО ОПАСНО!

Не ставајте детско седиште свртено назад на предното седиште со воздушно перниче. Може да настане смрт или сериозна повреда.

ВНИМАНИЕ! Уредот треба да се замени, ако е било подложено на значително оптоварување при несреќа.

ВНИМАНИЕ! Да се обезбеди дека појас за над бедрото е поставен ниско, и карлицата да е стегнато поврзана!

ВНИМАНИЕ! Опасно е да се прават измени или да се дополнува сигурносниот уред без одобрение на надлежниот орган!

ВНИМАНИЕ! Следете ги упатствата за монтирање. Непридржувањето кон нив може да доведе до повреда на детето!

ВНИМАНИЕ! Не оставајте детето без надзор во сигурносниот уред!

ВНИМАНИЕ! Секаков багаж или други предмети кои можат да предизвикаат повреда во случај на судир треба да се соодветно прицврстени!

ВНИМАНИЕ! Сигурносниот уред за деца не треба да се користи без футрола!

ВНИМАНИЕ! Торбичка за грб не смее да се заменува со друг освен со препорачани од производителот, бидејќи претставува интегрален дел од системот за обезбедување на деца!

ВНИМАНИЕ! Седиштето може да биде монтирано само во патнички седишта со 3-точков систем со ремените. Не користете други точки за прицврстување на ременот, освен оние опишани во упатството и означени на сигурносниот систем. Осигурете се дека токи на автомобилскиот појас не се сместени во или пред одреден појас на сигурносниот систем.

ВНИМАНИЕ! Столче не може да се користи свртено напред пред тежината на детето да е надвишило 9 кг!

ВНИМАНИЕ! Системите за обезбедување на деца свртени наназад системи не треба да се користат на места за седење заштитени од воздушно перниче.

ВНИМАНИЕ! **Внатрешноста на автомобилот може да биде многу жешка, кога е изложена на директна сончева светлина. Затоа, препорачливо е детското столче да се покрива, кога не се користи. Тоа спречува загревање на тапацирот и компонентите, и особено оние прицврстени на детското столче, како и изгорувањето на детето!**

ВНИМАНИЕ! Не користете столче за колата во домот. Тоа не е дизајнирано за домашна употреба и треба да се користи само во возилото!

ВНИМАНИЕ! Пред да ја наместите некој подвижен дел или дел за регулација на детското седиште, треба да извадите вашето дете од детското столче!

ВНИМАНИЕ! Повремено проверувајте ремените за абенење, како обрнете посебно внимание на точките на котвите, на заштитите и додатоци за регулација.

ВНИМАНИЕ! Не оставајте токи делумно затворена, таа треба да биде заклучена кога сите делови се ангажирани. Веднаш треба да можете да извадите детето од седиштето во случај на итна ситуација.

Вашето дете мора да се научи никогаш да не си игра со бравата.

ВНИМАНИЕ! Чувајте детското столче на безбедно и достапно за деца место кога не се користи.

Избегнувајте да ставате тешки предмети на столицата. Не дозволувајте допир на вашето столче со корозивни материји како што киселината од батерија.

ВНИМАНИЕ! Поради безбедносни причини, сигурносниот детско седиште треба да е монтиран (фиксна; прицврстена) во автомобилот дури и ако не поставувате детето во седиштето.

ВНИМАНИЕ! Не го оставајте вашето дете на ова место долго време. За подолги патувања, направете повеќе паузи и отстранете го детето од безбедносното седиште.

ECE R44/04

УПАТСТВА ЗА ПЕРЕЊЕ

1. Столче може да се чисти со млака вода и сапун. Не употребувајте агресивни средства за чистење, како абразиви или разредувач.
2. Тапацира треба да се пере на рака при максимална температура од 30 ° C. Не го ставајте во печка. Оставете тапацирот да се исуши на природен начин.
3. Пластичните делови може да се исчистат со помош на влажна крпа. Не користете абразиви.

ВИД НА РЕМИНИ ЗА ПРИЦВРСТУВАЊЕ, КОИ ТРЕБА ДА ИМАТЕ ВО АВТОМОБИЛ

A - Појас за во автомобил - Дијагонален појас

B - Појас за во автомобил - појас

C - Приложувачки точки на ISOFIX

Вашата детско седиште може да биде поставено во насока на движење на возилото со помош на ремени со систем со 3-точки за Групи 1,2, 3 (9-36 кг) !!! (Инсталација со лице-напред)

Вашата детско седиште може да се монтира со можност за прицврстување ISOFIX и горно прицврстување обратно во насока на движењето за Група 0+ (0-13 кг)

Можност за инсталирање **САМО** на седишта со ремени со систем со 3-точки за Групи 1,2, 3 (9-36 кг)!
(Инсталација со лице-напред)

НЕ МОЖЕ ДА СЕ КОРИСТИ НА СЕДИШТА СО РЕМИНИ СО 2-ТОЧКОВ СИСТЕМОТ!

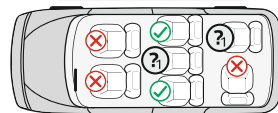
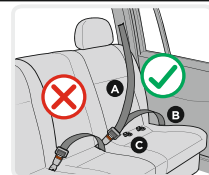

Карактеристики

Слика А

1. Возачи на ISOFIX
2. Механизми за стегање на систем ISOFIX (приклучоци)
3. Копче за ослободување на ISOFIX системот
4. Основа
5. Отпуштање на рачката за вртење на седиштето
6. Рачка за регулирање на навалувањето на седиштата
7. Каиш за регулирање должината на ремените
8. Уред за регулирање
9. Омекнувач на токи
10. Токи

11. Ремени
12. Омекнувач за рамените ремени
13. Омекнувач за бебето
14. Перница за глава
15. Потпирач за глава
16. Рачка за потпирачи за глава
17. Копче за ослободување на горната кука
18. Горна кука за заклучување на ISOFIX
19. Тапацира
20. Водилка за рамениот појас
21. Кукиште
22. Копчето за ослободување
23. Кука водич на ременот
24. Отвор за водач на ременот

1. Местење на навалувањето на седиштето

Детското седиште може да биде регулирано во 4 позиции. (Слика 1;2) **Наклонета ј позиција "4" за групата 0+; Позиција 1; 2; 3 за група I; Позиција 1 за Група II; III** . Повлечете ручка за позиционирање во предниот дел под седиштето, а потоа притиснете или повлечете го седиштето напред или наназад. Отпуштете ја рачката во саканата положба и притиснете надолу додека не слушнете "клик". Осигурете се дека седиштето е прицврстено.

2. Поставување должината на ремените

2.1. Отпуштање на ремените: Притиснете го копчето за поставување на ремените "8" (Слика 3) и во исто време се повлечат двата краја на рамените ремени „ 11" . (Слика 4) **Забелешка:** Не влечете омекнувач на ремените „13".

2.2. Стегање на ремените: Ставете детето во столче, заглавите двата ремени во централната тока и повлечете лентата по средината на седиштето. (Слика 8;9)

3. Заклучување на ременот

3.1. Спојте два метални елементи на крајот на ременот (Слика 5) и ставете ги во централната тока (Слика 6) додека се не чуе "клик".

3.2. Проверете дали ременот е заклучен со повлекување на рамените ремени нагоре.

3.3. За да го ослободите ременот, притиснете надолу црвеното копче „ 22" на централната тока. (Слика 7)

4. Отстрани тапацирот

4.1. Отстранете тапацирот на седиштата и наслонот како што е прикажано на Слика 52;53

5. Усогласување на потпирачот за глава и висината на ремен за рамото:

Потпирачот за глава може да биде регулиран во 11 различни позиции.

Прилагодувањето на висината на ремените за рамо се врши истовремено со прилагодување на висината на наслонот за глава.

Извлечете ја рачката за прилагодување (16) Слика 10 , поместете го потпирачот за грб во саканата положба нагоре или надолу според висината на вашето дете. Ослободете ја рачката и мора да слушнете звук на кликање што сигнализира дека потпирачот за грб е заклучен.

Ве молиме, осигурајте дека потпирачот е правилно вметнат околу главата на детето. Сл. 11

Група 0+ ; I : Ставот на ремените треба да биде на ниво или малку над рамениците на детето.

Осигурете дека ремените легнуваат правилно врз рамената на детето.

Група II; III : Потпирачот за глава на сигурносниот седиште треба да биде регулирана така што да обезбеди растојание од околу 2 прста помеѓу рамото на детето и долниот раб на потпирачите за глава. Фото 12

За заштита на сите патници во возилото: Во случај на принудно запирање или инцидент, не осигурените лица или предмети може да предизвикаат штета на останатите патници. Ве молиме секогаш проверувајте дека: - Потпирачите за грб на автомобилот се заклучени. (Односно дека е заклучен потпирачот за грб што се склопува); - Сите тешки или предмети со остри рабови во возилото (на пример врз кората на задното стакло) се обезбедени и фиксни. - Сите лица во возилото се со прицврстени безбедносни ремени. - Сигурносното детско седиште е секогаш обезбедено и фиксно кога таа е во возилото, дури и без да се транспортира дете.

За заштита на вашиот автомобил:

Некои тапацири на автомобилското седиште се чувствителни материјали (на пример велур, кожа и др.) и може да се појават траги од абење, кога се користи столче. Ова може да се избегне со ставање на кебе или крпа под детското сигурносното седиште.

МОНТИРАЊЕ НА СТОЛЧЕТО "Група 0+" / за новороденче и со тежина до 13 кг. / Инсталирање со: ISOFIX + горно прицврстување + ремени на сигурносниот седиште



ВАЖНО: Прво проверете дали возилото има 2 ISOFIX метални куки за прицврстување во пресекок помеѓу седиштето и потпирачот на возилото под тапацирот и метална кука за горниот зафат зад седиштето на возилото.

Совет: Метална кука на автомобилот за горниот зафат обично е монтирана зад потпирачот на кората под задното стакло, зад потпирачот на седиштето или на подот. За детали прочитајте ги упатствата на возилото или контактирајте со производителот.

ЗАБЕЛЕШКА: Кога користите системот ISOFIX, водилките чаури ISOFIX можат да бидат вметнати во ISOFIX куките на возилото. (Слика 13; 17-1) ISOFIX куките на двата краја на столче поминуваат низ водилките чаури.

Чекор 1. За Група 0+: Столче може да се користи само во навалена положба. (Слика 2 позиција 4) Повлечете рачката за позиционирање и ставете столче во навалена положба. (Слика 1;2)

Чекор 2. Притиснете го копчето за ослободување на ISOFIX системот за да излезат механизмите за стегање, додека се чуе "Клик" Сл. 14 Лизнете ги шините до најдолгата положба.

Чекор 3. Повлечете и држете ја рачката за ослободување за вртење на детското седиште "5" и свртете седиштето на 180 ° така дека означувањето на седаката да се совпаѓа со сината означување на основата. Слика 15 Пуштете ја рачката и уверете се дека седиштето е прицврстен.

ПРЕДУПРЕДУВАЊЕ! НЕ КОРИСТЕТЕ сигурносниот детски седишта на позиција 90° НА насока на движење на возилото! ОВАА Детскиот безбедносен систем треба да се користи само во насока на движење или во спротивната насока на движењето НА ВОЗИЛОТО !!!

Чекор 4. Ставете столче врз седиштето на возилото, како тоа треба да е ориентирано во спротивна насока на движењето! (Слика 16) Ова е безбедна позиција за вашето дете, така што е препорачливо да го користите можно најдолго!!! Ако автомобилот има воздушно перниче на седиштето за патници, тоа столче треба да се користи само на задните седишта на автомобилот!

Чекор 5. Притиснете ISOFIX механизмите за фаќање директно врз металните куки на автомобилот додека се чуе "Клик". Сл.16 Бидете сигурни дека ќе слушнете клик и индикаторот за заклучување на ISOFIX покажува ЗЕЛЕНО Слика 17.03

Чекор 6. Турнете го детското седиште цврсто врз потпирачот за грб на седиштето на автомобилот. (Слика 17) За време на ова преместување системот ISOFIX ќе ги заостри детското седиште до потпирачот на седиштето и ќе слушнете звук "Клик". Осигурете се дека детското седиште е цврсто притисната кон потпирачот на седиштето на возилото. Повторно проверете го копчето за ослободување ISOFIX и уверете се дека индикаторот за заклучување покажува ЗЕЛЕНО. Слика 17

Чекор 7. Фатете столче и проверете дали е прицврстена цврсто или се клати. Ако столче се клати и уреди за стегање ISOFIX се искарани, повторете горните Стапки и повторно ја поставете. (Слика 18)

Чекор 8. Извлечете ја влечната кука за горниот зафат, притиснете го копчето за ослободување, за да извлечете ременот доволно за стегање кон металната кука на возилото. Сл. 19 Поминете го горниот ремен околу двете страни на седиштето за врзување на деца назад и околу потпирачот за глава. Слика 20

Чекор 9. Закачете ја куката на столче кон куката на возилото. Проверете, може да има три места за прицврстување, изберете соодветното за вас. Сл. 21

Чекор 10. Извлечете го ременот на куката од другата страна за да го затегнете.

ВНИМАНИЕ: Ако куката на горниот зафат е зацврстена правилно, ќе се покаже зелено означување на другиот крај на копчето за ослободување, Ве молиме проверете! Сл. 22

Чекор 11. Ставете детето во столче. Проверете висината на ремени за рамената. Осигурете се дека ремените не се извртени или закачени некаде. Врзете ремените на детето, како бидете сигурни дека се добро поставени и извлечете врвка во центарот на седиштето за да ги затегнете. **Осигурете се дека 5 бодување тока на сигурносниот седиште е наместен.** Сл. 4;5;6;7;8;9

МОНТИРАЊЕ НА СТОЛЧЕТО "Група 0+" /за новороденче и со тежина до 13 кг./ Инсталирање со: СО РЕМЕН СО 3-СТЕПЕНИ+ ремени на сигурносниот седиште



Ве молиме користете сигурносни ремени на автомобилот со 3-степен, за да го закачите столче за автомобил!

Чекор 1. За Група 0 Столче може да се користи само во навалена положба. (Слика 24) Повлечете рачката за позиционирање и ставете столче во навалена положба. (Слика 1;2;23;24) Ова е безбедна позиција за вашето дете, така што е препорачливо да го користите можно најдолго.

Чекор 2. Повлечете и држете ја рачката за ослободување за вртење на детското седиште "5" и свртете седиштето на 180 ° така дека означувањето на седаката да се совпаѓа со сината означување на основата. Слика 15;23;24 Отпуштете го копчето и проверете дали седиштето е заклучено.

Чекор 3. Ставете столче врз седиштето на возилото, како тоа треба да е ориентирано во спротивна насока на движењето! Сл. 25 Ако автомобилот има воздушно перниче на седиштата за патници, тоа столче треба да се користи само на задните седишта на автомобилот!

Чекор 4. Отклучете го безбедносниот ремен и подигнете ја внатрешната перница. Слика 26 Извлекете го целиот безбедносен ремен. Слика 27 Протнете стомакот појас на автомобилот во водечките отвори од двете страни на сигурносниот седиште (Слика А позиција 24) и закопчајте ременот во соодветната тока на автомобилот додека не слушнете "Клик". Проверете дали токи на ременот е заклучена со повлекување на ременот. Сл. 28

Чекор 5. Протнете горниот дијагонална дел на ременот во водача зад грбот на потпирачот и повлечете за да затегнете ременот. Сл. 29;30 Вратете ја внатрешната перница. (Слика 31)

Чекор 6. Осигурајте се дека ременот е рипсен и не е превртен. (Слика 32)

Чекор 7. Ставете детето во столче. Проверете висината на ремени за рамената. Осигурете се дека ремени не се извртени или закачени некаде. Врзете ремени на детето, како бидете сигурни дека се добро поставени и извлекете врвка во центарот на седиштето за да ги затегнете. Сл. 4;5;6;7;8;9

МОНТИРАЊЕ НА СТОЛЧЕ Група I" /од 9 до 18кг./ СО РЕМЕН СО 3-СТЕПЕНИ



Ве молиме користете сигурносни ремени на автомобилот со 3-степен, за да се гарантира безбедноста на детето и да го закачите столче за автомобил!

Чекор 1. Ставете детското седиште на седиштето на возилото со лице напред и бидете сигурни дека задниот дел на детското седиште е цврсто притисната кон потпирачот на автомобилската седиште. (Слика 36) **ПРЕДУПРЕДУВАЊЕ!** Осигурете се дека детското седиште е правилно поставена за инсталирање во насока на движењето. Ако е потребно, повлечете ја рачката за регулирање "5" (Фото А) и свртете седиштето во позиција за движение (со лице) напред.

Чекор 2. Извлекете го целиот безбедносен ремен. Слика 36 Поминуваат заштитниот ремен напред на автомобилот меѓу потпирачот за грб и потпирачите за глава на детското седиште и преку водичот за ремени и стомакот ремен преку возачите за ременот на дното на детската седалка како што е прикажано на слика 37 **Осигурајте се дека двата дела на ременот на возилото се под ремен за деца!**

Чекор 3. Заглавете рамената и стомакот појас во токи на автомобилот, додека не слушнете "клик" и потоа повлечете го, за да ги заостри детското седиште. (Слика 38;39)

Чекор 4. Ставете детето во столче. Проверете висината на ремени за рамената. Осигурете се дека ремени не се извртени или закачени некаде. Врзете ремени на детето, како бидете сигурни дека се добро поставени и извлекете врвка во центарот на седиштето за да ги затегнете. **Осигурете се дека 5 бодување тока на сигурносниот седиште е наместен.** Сл. 4;5;6;7;8;9

МОНТИРАЊЕ НА СТОЛЧЕ "Група I" /од 9 до 18 кг./ со 3-точка сигурносен појас на автомобилот + дополнително прицврстување (FIT)



Чекор 1. ВАЖНО: Прво проверете дали возилото има 2 ISOFIX метални куки за прицврстување во пресекот помеѓу седиштето и потпирачот на возилото под тапацирот и метална кука за горниот зафат зад седиштето на возилото. **ЗАБЕЛЕШКА:** Кога користите системот ISOFIT, водилките чаури ISOFIT можат да бидат вметнати во ISOFIT куките на возилото. (Слика 13;35.1) ISOFIX куките на двата краја на столче поминуваат низ водилките чаури.

Чекор 2. Притиснете го копчето за ослободување на ISOFIX системот за да излезат механизмите за стегање, додека се чуе "Клик" Лизнете ги шините до најдолгата положба. (Слика 14)

ПРЕДУПРЕДУВАЊЕ! Осигурете се дека детското седиште е правилно поставена за инсталирање во насока на движењето. Ако е потребно, повлечете ја рачката за регулирање "5" (Фото А) и свртете седиштето во позиција за движение (со лице) напред. **ПРЕДУПРЕДУВАЊЕ! НЕ КОРИСТЕТЕ сигурносниот детски седишта на позиција 90° НА насока на движење на возилото! ОБАА Детскиот безбедносен систем треба да се користи само во насока на движење или во спротивната насока на движењето НА ВОЗИЛОТО !!!**

Чекор 3. Ставете детското седиште на столче, таа треба да биде ориентирана во насоката на движење на возилото. (Слика 34;35) Ако автомобилот има воздушно пернице на седиштата за патници, тоа столче треба да се користи само на задните седишта на автомобилот!

Чекор 4. Притиснете ISO FIT механизмите за фаќање директно врз металните куки на автомобилот додека се чуе "Клик". Бидете сигурни дека ќе слушнете клик и индикаторот за заклучување на ISOFIT покажува ЗЕЛЕНО Слика 35

Чекор 5. Турнете го детското седиште цврсто врз потпирачот за грб на седиштето на автомобилот. За време на ова преместување системот ISOFIT ќе ги заостри детското седиште до потпирачот на седиштето и ќе слушнете звук "Клик". Осигурете се дека детското седиште е цврсто притисната кон потпирачот на седиштето на возилото. Повторно проверете го копчето за ослободување ISOFIX и уверете се дека индикаторот за заклучување покажува ЗЕЛЕНО.

Чекор 6. Ставете столче и проверете дали е прицврстена цврсто или се клати. Ако столче се клати и уреди за стегање ISOFIT се искарани, повторете горните Стапка и повторно ја поставете.

Чекор 7. Ве молиме повторете ги чекорите од 2 до 4 за монтажа на седиштето за автомобил опишана во група I / 9 до 18 кг. / со ремен.

МОНТИРАЊЕ НА СТОЛЧЕ "Група II; III " /од 15 до 36 кг./
со 3-точка сигурносен појас на автомобилот + дополнително прицврстувајте (FIT).



ВАЖНО: При користење на седиштето за група 2, 3 15-36 кг. треба да ја извадите перницата и подлогата за препоните Слика А позиции 9;13;14 и да се скрие тока и рамото ремени под тапацирот.

Чекор 1. Ослободете 5 точка темперамент на детското седиште како притиснете го црвеното копче на закачалката. Слика 42

Чекор 2. Ослободете ремените со притискање на копчето за ослободување и повлечете рамените ремени до колку што е можно. (Сл. 43) **Забелешка:** Не влечете омекнувач на ремените

Чекор 3. Отворете го капакот на тапацирот во потпирачот на седиштето (Фото 44) и скријте рамото ремени во отворот (Слика 45;46) Затворете го капакот. Скријте токи под тапацирот во отворот на седиштето (Слика 47) Повлечете врвка во средината на седиштето и ја скријте назад низ отворот под тапацирот. Седиштето на автомобилот мора да биде на слика 48

Чекор 4. Ве молиме повторете ги чекорите од 1 до 6 за монтажа на седиштето за автомобил опишана во група I / 9 до 18 кг. / со 3-точка сигурносен појас на автомобилот + дополнително прицврстувајте (FIT).

Чекор 5. Вметнете детето во столче. Позиционирајте рамената ремен преку кука над рамото на детето а ременот за скутот над столче и скутот на детето. (Слика 50) Протнете ременот во долниот отвор на седиштето на столче и заглавете ременот во токата на автомобилското седиште додека не слушнете "клик" . (Сл. 50) Проверете дали токи на ременот е заклучена со повлекување на ременот. (Слика 51)

Чекор 6. Осигурујте се дека ременот е правилно поставен во сите водачи и не е завртен и не пречи на детето.

МОНТИРАЊЕ НА СТОЛЧЕ
"Група II; III " /од 15 до 36 кг./ СО РЕМЕН СО 3-СТЕПЕНИ



Притиснете го копчето за ослободување и приберете зафатот ISOFIX уреди во седиштето Слика 41 Ве молиме користете сигурносни ремени на автомобилот со 3-точки, за да се гарантира безбедноста на детето и да го закачите столче.

Чекор 1. За Група II; III од 15 до 36кг. Стави столче врз седиштето на возилото, како тоа треба да е ориентирано во насока на движењето во исправена позиција. Слика 49B

Чекор 2. Вметнете детето во столче. Позиционирајте рамената ремен преку кука над рамото на детето а ременот за скутот над столче и скутот на детето. Протнете ременот во долниот отвор на седиштето на столче и заглавете ременот во токата на автомобилското седиште додека не слушнете "клик" . Проверете дали токи на ременот е заклучена со повлекување на ременот. Слика 50;51



ВАЖНО! СОХРАНИТЕ ДЛЯ ДАЛЬНЕЙШЕГО ПОЛУЧЕНИЯ НУЖНЫХ СВЕДЕНИЙ!



ИНФОРМАЦИЯ

При использовании в качестве универсальной категории (группа 0+;1;2; 3), пожалуйста, обратите внимание на следующую информацию:

1. Это универсальное детское удерживающее устройство, утверждено на основании Правил № 44 с поправками серии 04 для общего использования в транспортных средствах, подходит для большинства, но не для всех автомобильных сидений.
2. Правильная посадка возможна, если изготовитель транспортного средства заявил в руководстве по транспортному средству, что транспортное средство может принять универсальное детское удерживающее устройство для этой возрастной группы.
3. Это детское удерживающее устройство было классифицировано как «Универсальное» в более жестких условиях, чем те, которые применялись к более ранним конструкциям, которые не несут это уведомление.
4. В случае сомнений проконсультируйтесь либо с производителем детского удерживающего устройства, либо с продавцом.
5. Подходит только в том случае, если утвержденные транспортные средства оснащены кольцевыми / трехточечными / статичными / ремнями безопасности втягивающего устройства, утвержденными в соответствии с Правилами № 16 ЕЭК ООН или другими эквивалентными стандартами.

Пожалуйста, внимательно прочитайте инструкцию, потому что неправильная установка может привести к серьезным травмам, в этом случае производитель не несет ответственности.

Данное автокресло одобрено для использования нижеследующих методов установки:

1. **УНИВЕРСАЛЬНАЯ Категория использования как Группа 0+ (0-13кг)** Установка при помощи: Трехточечного автомобильного ремня (**Установка лицом назад**)
2. **ISOFIX ПОЛУУНИВЕРСАЛЬНАЯ Категория использования как Группа 0+ (0-13кг)** Установка при помощи: ISOFIX + верхнего крепления + ремни удерживающего кресла (**Установка лицом назад**)
 - 2.1. Это система обеспечения безопасности детей ISOFIX. Она одобрена ECE R44.04 для общего пользования в транспортных средствах с ISOFIX-системами крепления.
 - 2.2. В зависимости от категории детского кресла и места крепления ISOFIX оно устанавливается на автомобиле с точками крепления ISOFIX (см. руководство для транспортных средств).
 - 2.3. Массовая группа и вес ISOFIX, для которых предназначено данное устройство: Группа 0+ (0-13 кг) ISOFIX категория D ;

3. **УНИВЕРСАЛЬНАЯ Категория использования как Группа I (9-18кг)** Установка при помощи: Трехточечного автомобильного ремня + ремни удерживающего кресла (**Установка лицом вперед**)
4. **ПОЛУУНИВЕРСАЛЬНАЯ Категория использования как Группа I (9-18кг)** Установка при помощи: 3-точечным ремнем безопасности автомобиля + дополнительное крепление (FIT) + ремни удерживающего кресла (**Установка лицом вперед**)
5. **УНИВЕРСАЛЬНАЯ Категория использования как Группа II (15-25кг) Группа III (22-36кг)** Установка при помощи: Трехточечного автомобильного ремня (**Установка лицом вперед**)
6. **ПОЛУУНИВЕРСАЛЬНАЯ Категория использования как Группа II (15-25кг), Группа III (22-36кг)** крепление к автомобильному сиденью 3-точечным ремнем безопасности автомобиля + дополнительное крепление (FIT). (**Установка лицом вперед**)

При использовании в качестве полууниверсальной категории (группа 0+; 1; 2; 3) просьба обратить внимание на следующую информацию: Данная детская удерживающая система квалифицирована для

	АВТОМОБИЛЬ СПЕРЕДИ		СЗАДИ	
	Снаружи	Центр	Снаружи	Центр
на применения и подходит для крепления на сиденьях следующих автомобилей: (Модель)	ДА /	НЕТ	ДА /	НЕТ

Просьба проверить Приложение 1 с перечнем автомобилей, подходящих для полууниверсального крепления в конце инструкции.

Важные инструкции по безопасности!

- 1. ВНИМАНИЕ!** Держите детскую удерживающую систему обратной стороной, пока масса ребенка не превысит 9 кг!
- 2. ВНИМАНИЕ!** Жесткие предметы и пластиковые детали детского удерживающего устройства должны быть расположены и установлены таким образом, чтобы при повседневном использовании транспортного средства они не могли быть захвачены подвижным сиденьем или дверью транспортного средства.
- 3. ВНИМАНИЕ!** Все ремни, удерживающие удерживающее устройство на транспортном средстве, должны быть затянуты, все ремни, удерживающие ребенка, должны быть плотно прижаты к телу ребенка. Ремни не должны быть скручены.
- 4. ВНИМАНИЕ!** Устройство следует заменить, если оно подверглось сильным повреждениям в результате несчастного случая.
- 5. ВНИМАНИЕ!** Убедитесь, что любой ремень надет низко, чтобы таз плотно зафиксировался.
- 6. ВНИМАНИЕ!** Опасно вносить какие-либо изменения или дополнения в устройство без разрешения органа по официальному утверждению типа. Ваш ребенок находится в опасности, если вы не будете строго следовать инструкциям по установке, предоставленным производителем детского удерживающего устройства.
- 7. ВНИМАНИЕ!** Внимательно следуйте инструкциям по установке. Отказ может привести к травме ребенка!
- 8. ВНИМАНИЕ!** Не оставляйте ребенка без присмотра в защитном устройстве!
- 9. ВНИМАНИЕ!** Любой багаж или другие предметы, которые могут привести к травмам в случае столкновения, должны быть надежно закреплены.
- 10. ВНИМАНИЕ!** Не используйте детскую удерживающую систему в автомобилях без крышки.
- 11. ВНИМАНИЕ!** Не заменяйте чехлы на сиденья на чехлы, отличающиеся от тех, которые рекомендованы производителем, так как чехлы являются неотъемлемой частью эффективности удерживающего устройства.
- 12. ВНИМАНИЕ!** Не используйте какие-либо несущие точки контакта, кроме тех, которые описаны в инструкциях и отмечены в детском удерживающем устройстве. Убедитесь, что пряжка сиденья автомобиля не находится внутри или перед указанной (маркированной) направляющей ремня детской удерживающей системы.
- 13. ВНИМАНИЕ!** Если детское удерживающее устройство предлагает альтернативную несущую контактную точку, и вы считаете, что использование этого альтернативного маршрута неудовлетворительно, обратитесь к производителю детского удерживающего устройства.
- 14. ВНИМАНИЕ!** Установите детское удерживающее устройство в сидячих местах транспортного средства, которые в руководстве по эксплуатации автомобиля классифицированы как «Универсальные», с использованием маршрута основного ремня.
- 15. ВНИМАНИЕ!** Задние детские удерживающие системы не должны использоваться в сиденьях, защищенных подушкой безопасности.
- 16. ВНИМАНИЕ!** Если стул не снабжен текстильным чехлом, держите его подальше от солнечных лучей, иначе он может быть слишком горячим для кожи ребенка.
- 17. ВНИМАНИЕ!** Не используйте автокресло в доме. Он не предназначен для домашнего использования и должен использоваться только в автомобиле!
- 18. ВНИМАНИЕ!** Перед тем, как отрегулировать любые подвижные или регулируемые детали вашего детского сиденья, вы должны вынуть ребенка из детского кресла.
- 19. ВНИМАНИЕ!** Периодически проверяйте ремни на износ, обращая особое внимание на точки крепления, защитные и регулирующие устройства.
- 20. ВНИМАНИЕ!** Не оставляйте пряжку в частично закрытом положении, и она должна блокироваться только тогда, когда все детали зафиксированы. Должна быть обеспечена возможность немедленного освобождения ребенка от удерживающего устройства. Ваш ребенок не должен играть с ремнями.
- 21. ВНИМАНИЕ!** Детское кресло должно быть закреплено автомобильным ремнем безопасности, даже если оно не используется. Необеспеченное место может привести к травме других пассажиров в автомобиле при срочной остановке.
- 22. ВНИМАНИЕ!** Храните это детское кресло в безопасном месте, когда оно не используется. Не кладите на него тяжелые предметы. Не допускайте контакта вашего детского кресла с едкими веществами, например, аккумуляторная кислота.
- 23. ВНИМАНИЕ!** Обратитесь к производителю детского удерживающего устройства, если вы обнаружили неудовлетворительное положение пряжки ремня безопасности для взрослых относительно основных контактных точек, несущих нагрузку, на удерживающем устройстве.
- 24. ВНИМАНИЕ!** В случае использования детской удерживающей системы ISOFIX, пожалуйста, прочитайте руководство производителя автомобиля.
- 25. ВНИМАНИЕ!** Не оставляйте ребенка в этом кресле на долгий период времени. При длительных поездках больше останавливайтесь для отдыха и вынимайте ребенка из удерживающего кресла.



КРАЙНЕ ОПАСНО!

НЕЛЬЗЯ МОНТИРОВАТЬ ДЕТСКИЙ АВТОСТОЛ, обращенный назад, на переднее сиденье автомобиля, перед которым есть воздушная подушка! ЭТО МОЖЕТ ПРИВЕСТИ К СМЕРТИ ИЛИ СЕРЬЕЗНОЙ ТРАВМЕ!

ВИД УТВЕРЖДЕННЫХ РЕМНЕЙ, КОТОРЫЕ ДОЛЖНЫ БЫТЬ В ВАШЕМ АВТОМОБИЛЕ.

- A** – Ремень безопасности автомобиля - Диагональный ремень
B – Ремень безопасности автомобиля – Надбедренный ремень
C - ISOFIX Точки крепления

Ваше детское автокресло может быть установлено по направлению движения автомобиля при помощи **3-точечных ремней** для

Групп 1, 2, 3 (9-36 кг) !!! (Установка лицом вперед)

Детское кресло может быть монтировано при помощи системы крепления **ISOFIX** и верхнего крепления против ходу движения для **Группа 0+ (0-13 кг) (Установка лицом назад)**

? Возможность установки **ТОЛЬКО сидений С 3-ТОЧЕЧНЫМИ РЕМНЯМИ** для Групп 1, 2, 3 (9-36 кг) !
(Установка лицом вперед)

НЕ ИСПОЛЬЗОВАТЬ НА СИДЕНЬЯХ С 2-ТОЧЕЧНЫМИ РЕМНЯМИ!

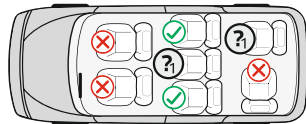
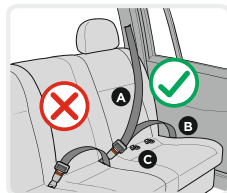

Характеристики Фото А

1. ISOFIX Направляющие
2. Механизмы крепления системы ISOFIX (наконечники)
3. Кнопка освобождения системы ISOFIX
4. Основание
5. Освобождающая рукоятка для поворота кресла
6. Ручка регулировки наклона сиденья
7. Ремешок для регулировки длины ремней
8. Регулирующее устройство
9. Смягчающая подкладка под пряжку
10. Пряжка
11. Ремни
12. Смягчающие подкладки плечевых ремней
13. Смягчающие подкладки для ребенка
14. Подушка для головы
15. Подголовник
16. Ручка регулировки подголовника
17. Кнопка освобождения верхнего крючка
18. Верхний крючок блокировки ISOFIX
19. Обивка
20. Направляющая плечевого ремня
21. Корпус
22. Кнопка освобождения
23. Крючок-направляющая ремня
24. Прорезь для направляющей ремня

1. Регулирование наклона сиденья

Детское автокресло может быть установлено в 4 положениях. (Фото 1;2) **Откидывающаяся позиция «4» для группы 0+; Положение 1; 2; 3 для группы I; Позиция 1 для группы II; III.** Потяните регулирующую ручку в передней части под сиденьем и после этого нажмите или вытяните сиденье вперед или назад. Отпустите ручку в желаемое положение и нажмите вниз, пока не услышите характерный щелчок. Убедитесь, что сиденье надежно заблокировано.

2. Настройка длины ремней

- 2.1. Ослабление ремней: Нажмите кнопку настройки ремней «8» (Фото 3) и в это же время потяните оба плечевых ремня „11” . (Фото 4) **Примечание:** Не снимайте смягчающие подкладки с ремней .
- 2.2. Натяжение ремней: Посадите ребенка в автокресло, пристегните оба ремня к центральной пряжке и вытяните лямку посередине сиденья. (Фото 8;9)

3. Пристегивание ремня

- 3.1. Соедините два металлических элемента на конце ремня (Фото 5) и вставьте их в центральную пряжку (Фото 6), пока не раздастся щелчок.
- 3.2. Чтобы проверить застегнут ли ремень, потяните плечевые ремни вверх.
- 3.3. Чтобы ослабить ремни, нажмите вниз красную кнопку „22” центральной пряжки. (Фото 7)

4.Снятие обивки

- 4.1. Снимите обивку сиденья и спинки, как показано на Рис. 52;53

5. Регулировка подголовника и высоты плечевых ремней:

Подголовник может регулироваться в 8 разных положениях.
Регулировка высоты плечевых ремней производится одновременно с регулировкой высоты подголовника. Вытяните ручку для регулировки (16) Рис. 10 , переместите спинку до желаемого положения вверх или вниз в зависимости от роста ребенка. Отпустите ручку, после чего Вы должны услышать щелчок, являющийся сигналом, что спинка зафиксирована.
Пожалуйста, убедитесь, что подголовник правильно установлен вокруг головы ребенка. Рис. 11
Для Групп 0+; 1 : Ремни должны находиться на уровне или немного выше плеч ребенка. Убедитесь, что ремни правильно расположены на плечах ребенка.

Для Группы II; III Подголовник удерживающего кресла должен быть отрегулирован так, чтобы обеспечить расстояние приблизительно в 2 пальца между плечом ребенка и нижним краем подголовника. Фото 12

Для защиты всех пассажиров в автомобиле: В случае аварийной остановки или происшествия, не подстрахованные лица или предметы могут причинить вред остальным пассажирам. Просьба всегда проверять, что: - Спинки сидений автомобиля заблокированы (т.е., что складная спинка заднего сиденья заблокирована); - Все тяжелые или острые предметы в транспортном средстве (например, на полке под задним стеклом) подстрахованы и фиксированы; - Все лица в транспортном средстве пристегнуты ремнями безопасности.

- Детское сиденье безопасности всегда подстраховано и фиксировано, когда оно находится в транспортном средстве, даже если ребенок не перевозится.

Для защиты Вашего автомобиля:

Некоторые виды обивки автомобильного сиденья изготовлены из чувствительных материалов (например, велюр, кожа и пр.) и могут появиться следы износа при пользовании креслом. Этого можно избежать, если поместить одеяло или кусок ткани под детское сиденье безопасности.

**УСТАНОВКА АВТОКРЕСЛА «Группа 0+» /для новорожденных и весом до 13кг/
Установка при помощи: ISOFIX + верхнего крепления + ремни удерживающего кресла**



ВАЖНО: Сначала проверьте наличие в автомобиле 2 ISOFIX металлических крючков крепления в точке пересечения между сиденьем и спинкой автомобиля под обивкой и металлического крючка верхнего крепления за сиденьем автомобиля.

Совет: Металлический крючок автомобиля верхнего крепления обычно монтируется за спинкой на полке под задним стеклом, за спинкой сиденья или на полу багажника. Для более подробной информации прочтите инструкцию автомобиля или свяжитесь с производителем.

ПРИМЕЧАНИЕ: Когда Вы используете систему ISOFIX, направляющие втулки ISOFIX могут быть вставлены в крючки ISOFIX автомобиля. Фото 13 ISOFIX крючки на двух концах кресла проходят через направляющие втулки.

Шаг 1. Для Группы 0+ : Автокресло можно использовать **ТОЛЬКО** в самом наклоненном назад положении. (Фото 2 **позиция 4**) Вытяните регулирующую ручку и установите автокресло в самом наклоненном назад положении. (Фото 1;2)

Шаг 2. Нажмите на кнопку освобождения системы ISOFIX для выхода механизмов крепления, пока не услышите щелчок. Рис. 14 Переместите рельсы до самой длинной позиции.

Шаг 3. Потяните и удерживайте освобождающую рукоятку для поворота детского кресла «5», поверните сиденье на 180° так, чтобы маркировка сиденья совпадала с голубой маркировкой на основании. Фото 15. Отпустите рукоятку и убедитесь, что сиденье застопорилось.

ВНИМАНИЕ! НЕ ИСПОЛЬЗОВАТЬ УДЕРЖИВАЮЩЕЕ ДЕТСКОЕ КРЕСЛО В ПОЛОЖЕНИИ 90° ПО ХОДУ ДВИЖЕНИЯ АВТОМОБИЛЯ! ДАННОЕ ДЕТСКОЕ КРЕСЛО ИСПОЛЬЗУЕТСЯ ТОЛЬКО ПО ХОДУ ДВИЖЕНИЯ ИЛИ ПРОТИВ ХОДА ДВИЖЕНИЯ АВТОМОБИЛЯ!

Шаг 4. Установите автокресло на автомобильное сиденье, оно должно быть направлено против хода движения. (Фото 16) Это самая безопасная позиция для вашего ребенка, поэтому рекомендуется использовать ее как можно дольше. Если в автомобиле пассажирские сиденья оснащены подушкой безопасности, то автокресло используется только на задних сиденьях автомобиля!

Шаг 5. Нажмите ISOFIX механизмы крепления непосредственно на металлические крючки автомобиля, пока не услышите щелчок. Рис. 16 Убедитесь, что раздался щелчок и индикатор блокировки ISOFIX окрашен в ЗЕЛЕНЫЙ цвет. Фото 17.03

Шаг 6. Надавите сильно на детское кресло к спинке автомобильного сиденья. (Фото 17) Во время этого перемещения система ISOFIX затянёт детское кресло к спинке сиденья и раздастся щелчок. Убедитесь, что детское кресло крепко прижато к спинке автомобильного сиденья. Снова проверьте кнопку освобождения ISOFIX и убедитесь, что индикация блокировки ЗЕЛЕНОГО цвета. Фото 17

Шаг 7. Проверьте, хорошо ли закреплено автокресло. Если оно шатается и крепления ISOFIX извлечены, то повторите вышеуказанные шаги и проведите установку опять. (Фото 18)

Шаг 8. Вытяните крючок верхнего крепления, нажмите на кнопку освобождения, чтобы в достаточной степени вытянуть ремень для закрепления к металлическому крючку автомобиля. Рис. 19 Пропустите верхнюю ленту вокруг двух сторон спинки детского кресла и вокруг подголовника автомобиля. Фото 20

Шаг 9. Прикрепите крючок на кресле к крючку автомобиля. Проверьте наличие трех мест крепления, выберите нужное. Рис. 21

Шаг 10. Вытяните ремень крючка с другой стороны, чтобы его натянуть.

ВНИМАНИЕ: Если крючок верхнего крепления правильно затянута, то появится зеленая маркировка на другом конце кнопки освобождения. Просьба проверить! Рис. 22

Шаг 11. Посадите ребенка в автокресло. Проверьте высоту плечевых ремней. Убедитесь, что ремни не перекручены или где-нибудь застряли. Пристегните ребенка ремнями, убедитесь, что они хорошо установлены, вытяните ремешок в центре сиденья, чтобы их затянуть. **Убедитесь, что 5-точечная пряжка удерживающего кресла застегнута.** Рис. 4;5;6;7;8;9

УСТАНОВКА АВТОКРЕСЛА «Группа 0+» /для новорожденных и весом до 13кг/ Установка при помощи: 3 ТОЧЕЧНЫЕ РЕМНЯ



Просьба использовать 3-точечные автомобильные ремни безопасности для обеспечения безопасности ребенка и крепления автокресла!

Шаг 1. Для Группы 0 + Автокресло можно использовать **ТОЛЬКО** в самом наклоненном назад положении. (Фото 24) Вытяните регулируемую ручку и установите автокресло в самом наклоненном назад положении. (Фото 1;2;23;24) **Это самая безопасная позиция для вашего ребенка, поэтому рекомендуется использовать ее как можно дольше.**

Шаг 2. Потяните и удерживайте освобождающую рукоятку для поворота детского кресла «5» и поверните кресло на 180 ° так, чтобы маркировка на кресле совпадала с голубой маркировкой на основании. Фото 15;23;24 Отпустите кнопку и убедитесь, что кресло застопорилось.

Шаг 3. Установите автокресло на автомобильное сиденье, оно должно быть направлено против хода движения. (Фото 25) Если в автомобиле пассажирские сиденья оснащены подушкой безопасности, то автокресло используется только на задних сиденьях автомобиля!

Шаг 4. Разблокируйте ремень безопасности и поднимите внутреннюю подушку. Фото 26 Вытяните полностью ремень безопасности автомобиля. (Фото 27) Пропустите поясной ремень автомобиля через направляющие отверстия с двух сторон удерживающего кресла (Фото А, позиция 24) и застегните ремень в соответствующую пряжку автомобиля, пока не услышите щелчок. Проверьте блокировку пряжки ремня, потянув ремень. Рис. 28

Шаг 5. Пропустите верхнюю диагональную часть ремня через голубые направляющие сзади спинки и потяните, чтобы затянуть ремень. Рис. 29;30 Положите обратно внутреннюю подушку. (Фото 31)

Шаг 6. Убедитесь, что ремень натянут и не перекручен. Убедитесь, что автокресло стабильно прикреплено к автомобильному сиденью. (Фото 32)

Шаг 7. Посадите ребенка в автокресло. Проверьте высоту плечевых ремней. Убедитесь, что ремни не перекручены или где-нибудь застряли. Пристегните ребенка ремнями, убедитесь, что они хорошо установлены, вытяните ремешок в центре сиденья, чтобы их затянуть. Рис. 4;5;6;7;8;9

УСТАНОВКА АВТОКРЕСЛА «Группа I» /от 9 до 18кг/ ПРИ ПОМОЩИ 3 ТОЧЕЧНЫЕ РЕМНЯ



Просьба использовать 3-точечные автомобильные ремни безопасности для обеспечения безопасности ребенка и крепления автокресла!

Шаг 1. Поставьте детское кресло на автомобильное сиденье лицом вперед и убедитесь, что задняя часть детского кресла крепко прижата к спинке автомобильного сиденья. (Фото 36) **ВНИМАНИЕ!** Убедитесь, что детское кресло правильно отрегулировано для установки по ходу движения. Если необходимо, вытяните рукоятку регулировки «5» (Фото А) и поверните кресло в положение для движения лицом вперед.

Шаг 2. Вытяните полностью ремень безопасности автомобиля. (Фото 36) Пропустите диагональный ремень автомобиля между спинкой и подголовником детского кресла и через направляющую ремня и поясной ремень через направляющие ремня на дне детского кресла, как показано на Фото 37.

Убедитесь, что обе части автомобильного ремня находятся под ремнем детского кресла!

Шаг 3. Застегните плечевой и поясной ремни в пряжку автомобиля, пока не услышите щелчок, после этого потяните, чтобы затянуть детское кресло. (Фото 38;39)

Шаг 4. Посадите ребенка в автокресло. Проверьте высоту плечевых ремней. Убедитесь, что ремни не перекручены или где-нибудь застряли. Пристегните ребенка ремнями, убедитесь, что они хорошо установлены, вытяните ремешок в центре сиденья, чтобы их затянуть. **Убедитесь, что 5-точечная пряжка удерживающего кресла застегнута.** Рис. 4;5;6;7;8;9

УСТАНОВКА АВТОКРЕСЛА «Группа I» /от 9 до 18 кг/ Крепление к автомобильному сиденью 3-точечным ремнем безопасности автомобиля + дополнительное крепление (FIT).



Шаг 1. ВАЖНО: Сначала проверьте наличие в автомобиле 2 ISOFIX металлических крючков крепления в точке пересечения между сиденьем и спинкой автомобиля под обивкой и металлического крючка верхнего крепления за сиденьем автомобиля.

ПРИМЕЧАНИЕ: Когда Вы используете систему ISOFIT, направляющие втулки ISOFIX могут быть вставлены в крючки ISOFIX автомобиля. Фото 13;35.1 ISOFIX крючки на двух концах кресла проходят через направляющие втулки.

Шаг 2. Нажмите на кнопку освобождения системы ISOFIX для выхода механизмов крепления, пока не услышите щелчок. Переместите рельсы до самой длинной позиции. Фото 14 **ВНИМАНИЕ!** Убедитесь, что детское кресло правильно отрегулировано для установки по ходу движения. Если необходимо, вытяните рукоятку регулировки «5» (Фото А) и поверните кресло в положение для движения лицом вперед.

ВНИМАНИЕ! НЕ ИСПОЛЬЗОВАТЬ УДЕРЖИВАЮЩЕЕ ДЕТСКОЕ КРЕСЛО В ПОЛОЖЕНИИ 90° ПО ХОДУ ДВИЖЕНИЯ АВТОМОБИЛЯ! ДАННОЕ ДЕТСКОЕ КРЕСЛО ИСПОЛЬЗУЕТСЯ ТОЛЬКО ПО ХОДУ ДВИЖЕНИЯ ИЛИ ПРОТИВ ХОДА ДВИЖЕНИЯ АВТОМОБИЛЯ!

Шаг 3. Установите детское кресло на автомобильное сиденье, оно должно быть ориентировано по ходу движения автомобиля. (Фото 34;35) Если в автомобиле пассажирские сиденья оснащены подушкой безопасности, то автокресло используется только на задних сиденьях автомобиля!

Шаг 4. Нажмите ISOFIT механизмы крепления непосредственно на металлические крючки автомобиля, пока не услышите щелчок. Убедитесь, что раздался щелчок и индикатор блокировки ISOFIT окрашен в ЗЕЛЕНЫЙ цвет. Фото 35

Шаг 5. надавите сильно на детское кресло к спинке автомобильного сиденья. Во время этого перемещения система ISOFIT затянет детское кресло к спинке сиденья и раздастся щелчок. Убедитесь, что детское кресло крепко прижато к спинке автомобильного сиденья. Снова проверьте кнопку освобождения ISOFIX и убедитесь, что индикация блокировки ЗЕЛЕНОГО цвета. Фото 37

Шаг 6. Проверьте, хорошо ли закреплено автокресло. Если оно шатается и крепления ISOFIT извлечены, то повторите вышеуказанные шаги и проведите установку опять.

Шаг 7. Повторите шаги от 2 до 4 для установки автокресла, описанного в группе I /от 9 до 18 кг/ при помощи 3-точечные ремня.

**УСТАНОВКА АВТОКРЕСЛА «Группа II; III» /от 15 до 36 кг/
Крепление к автомобильному сиденью 3-точечным ремнем безопасности
автомобиля + дополнительное крепление (FIT).**



ВАЖНО: При использовании кресла для группы 2, 3 15-36 кг нужно снять подушку и паховую накладку, Фото А, позиции 9;13;14, и спрятать пряжку и плечевые ремни под обивку.

Шаг 1. Освободите 5-точечный ремень детского кресла, нажимая на красную кнопку пряжки. Фото 42

Шаг 2. Освободите ремни безопасности, нажав на кнопку освобождения и вытянув плечевые ремни до упора. (Рис. 43) **Примечание:** Не снимайте смягчающие подкладки с ремней.

Шаг 3. Откройте крышку обивки в спинке кресла (Фото 44), спрячьте плечевые ремни в отверстие (Фото 45;46). Закройте крышку опять. Спрячьте пряжку под обивку, в отверстие на сиденье. (Фото 47) Вытяните ремешок на середину сиденья и спрячьте его в отверстие под обивкой.

Шаг 4. Повторите шаги от 1 до 6 для установки автокресла, описанного в группе I /от 9 до 18 кг/ **Крепление к автомобильному сиденью 3-точечным ремнем безопасности автомобиля + дополнительное крепление (FIT).**

Шаг 5. Посадите ребенка в автокресло. Установите плечевой ремень через крюк через плечо ребенка, а поясной ремень над автокреслом и коленями ребенка. (Фото 50) Пропустите ремень через нижнее отверстие на сиденье автокресла и застегните ремень в пряжку автомобильного сиденья, пока не услышите щелчок. Рис. 50 Проверьте блокировку пряжки ремня, потянув ремень. (Фото 51)

Шаг 6. Убедитесь, что ремень правильно установлен через все направляющие элементы, не перекручен и не мешает ребенку.

**УСТАНОВКА АВТОКРЕСЛА
«Группа II; III » /от 15 до 36 кг/ ПРИ ПОМОЩИ 3 ТОЧЕЧНЫЕ РЕМНЯ**



Нажмите на кнопки освобождения и уберите устройства крепления Isofix в сиденье. (Фото 41)

Просьба использовать 3-точечные ремни безопасности автомобиля для обеспечения безопасности ребенка и крепления автокресла.

Шаг 1. Для Группы II; III от 15 до 36 кг. Установите автокресло на автомобильное сиденье, оно должно быть расположено по ходу движения и выпрямлено. (Фото 49В)

Шаг 2. Посадите ребенка в автокресло. Установите плечевой ремень через крюк через плечо ребенка, а поясной ремень над автокреслом и коленями ребенка. Пропустите ремень через нижнее отверстие на сиденье автокресла и застегните ремень в пряжку автомобильного сиденья, пока не услышите щелчок. Проверьте блокировку пряжки ремня, потянув ремень. (Фото 50;51)

ИНСТРУКЦИИ ПО СТИРКЕ ИЗДЕЛИЯ

1. Автокресло можно чистить прохладной водой с мылом. Не использовать агрессивные чистящие средства - абразивы или разбавитель.

2. Обивку стирать вручную при максимальной температуре 30°C. Не сушить в сушильной машине. Обивка должна высохнуть естественным путем.

3. Пластиковые детали можно очищать при помощи влажной ткани. Не использовать абразивы.

VAŽNO! ČUVAJTE RADI BUDUĆE UPOTREBE! PROČITAJTE PAŽUIVO!

INFORMACIJE

Kada se sedište koristi kao univerzalna kategorija (Grupa 0+;1;2; 3), molimo da u nastavku pročitate sledeće informacije:

1. Ovo je „univerzalno“ sedište za decu. Odobreno je prema Pravilniku br. 44, 04 amandmana, za opštu upotrebu u vozilima i odgovara većini, ali ne svim, sedištima automobila.
 2. Ispravno korišćenje samo u vozilima gde je proizvođač vozila u priručniku o vozilu naveo da je u vozilu moguće korišćenje ovog tipa „univerzalno“ dečje sedište – u ovim kategorijama.
 3. Ovaj sistem za vezivanje dece u sedištu je klasifikovan kao "univerzalni" pod strožijim uslovima od onih koji su se primenjivali na ranije dizajne koji ne nose ovu vrstu obaveštenja.
 4. Ako ste u nedoumici, konsultujte se sa proizvođačem ili prodavcem.
 5. Sedište se koristi ako su vozila opremljena / 3- tačke vezivanje / statičkim / sigurnosni pojasevi sa automatskim zatezačima, odobrenim prema Pravilniku UN / ECE br. 16 ili drugim ekvivalentnim standardima.
- Pažljivo pročitajte uputstvo, jer nepravilna montaža može izazvati ozbiljne povrede, u ovom slučaju proizvođač nije odgovoran.**

Ovo sedište je odobreno za upotrebu sa sledećim vrstama instalacionih metoda:

1. UNIVERZALNA Klasa za upotrebu kao Grupa 0+ (0-13kg) Instalacija sa: Trotočkovnim remenom sa sigurnosnim + sigurnosni pojas u pet tačaka (Postavljanje sa položajem lica unazad)

2. ISOFIX POLU-UNIVERZALNA Klasa za upotrebu kao Grupa 0+ (0-13kg) Instalacija sa: ISOFIX + gornjim priključkom + sigurnosni pojas u pet tačaka (Postavljanje sa položajem lica unazad)

2.1. Ovo je sistem za zadržavanje dece ISOFIX. On je odobren od strane ECE R44.04 za opštu upotrebu u vozilima sa ISOFIX sistemom za pričvršćivanje.

2.2. U zavisnosti od kategorije dečijeg sedišta i mesta vezivanja ISOFIX će se montirati na vozila sa ISOFIX sidrišta bodova (vidi priručnik za motorna vozila).

2.3. Raspon težine i mase uređaja ISOFIX, za koje je namenjeno korišćenje ovog uređaja je: Group 0+ (0-13 kg.) ISOFIX klase D;

3. UNIVERZALNA Klasa za upotrebu kao Grupa I (9-18kg) Instalacija sa: Trotočkovnim remenom sa sigurnosnim + sigurnosni pojas u pet tačaka (Postavljanje sa položajem lica unapred)

4. POLU-UNIVERZALNA Klasa za upotrebu kao Grupi I (9-18kg) Instalacija sa: pojasom sa 3-tačaka zaštite i dodatno pričvršćivanje (FIT) (Postavljanje sa položajem lica unapred)

5. UNIVERZALNA Klasa za upotrebu kao Grupa II (15-25kg) Grupa III (22-36kg) Instalacija sa: Trotočkovnim remenom sa sigurnosnim (Postavljanje sa položajem lica unapred)

6. POLU-UNIVERZALNA Klasa za upotrebu kao Grupa II (15-25kg), Grupa III (22-36kg)

pričvršćivanje sedišta za vozilo sa pojasom sa 3-tačaka zaštite i dodatno pričvršćivanje (FIT) (Postavljanje sa položajem lica unapred)

	Auto	Prvo	Zadnje
Ovo ograničenje je klasifikovano za upotrebu		Napolju	Centar
kod dece za "Polu-univerzalni" upotrebu	(Model)	DA / NE	DA / NE
za Grupe 0+,1, 2, 3 (0-36 kg)		DA / NE	DA / NE

I pogodan je za montažu u sedištima ovih automobila: Molimo vas da proverite Dodatak 1 sa spiskom automobile, kod kojih je pogodan za upotrebu sa polu-univerzalnim priključkom na kraju nastavka.

Važna sigurnosna uputstva!

1. UPOZORENJE! Držite dete u sedištu okrenutim unazad sve dok masa deteta ne bude veća od 9 kg!

2. UPOZORENJE! Kruti predmeti i plastični delovi sistema za vezivanje dece moraju biti postavljeni i tako da se ne mogu, tokom svakodnevne upotrebe vozila, zaglaviti na pokretnom sedištu ili na vratima vozila.

3. UPOZORENJE! Sve trake koje zadržavaju/osiguravaju sedišta za vozilo moraju biti zategnute, sve trake koje zadržavaju/osiguravaju dete treba da budu prilagođene telu deteta. Trake ne bi trebale biti uvijene.

4. UPOZORENJE! Sedište treba promeniti ako je bilo izložen auto- nesreći.

5. UPOZORENJE! Važno! Uverite kako su postavljeni donji kaisevi, tako da je karlica čvrsto zategnuta!



VELIKA OPASNOST! NEMOJTE POSTAVLJATI dečje sedište u položaj okrenut pozadi na sedišta sa vazдушnim jastukom! OVO MOŽE DOVESTI DO SMRTI ILI OZBILJNOG POVREĐIVANJA!

- 6. UPOZORENJE!** Opasno je vršiti bilo kakve izmene ili dopune sedišta bez odobrenja od strane organa koje vrši homologaciju sedišta. Vaše dete je u opasnosti ako ne sledite uputstvo za montažu koje je osigurao proizvođač!
- 7. UPOZORENJE!** Pažljivo pratite uputstva za instalaciju. Loše postavljeno sedište može da dovede do povrede deteta!
- 8. UPOZORENJE!** Ne ostavljajte dete bez nadzora u sedištu!
- 9. UPOZORENJE!** Svaki prtljag ili drugi predmeti koji mogu prouzrokovati povrede u slučaju sudara, moraju biti propisno osigurani!
- 10. UPOZORENJE!** Nemojte koristiti bezbednosni sistem za dete bez sigurnosnog tekstila sedista, materijala!
- 11. UPOZORENJE!** Materijal/tekstil sedišta nemojte zamenjivati bilo kojim drugim od onog koji je preporučio proizvođač, jer materijal čini integralni deo performansi sistema za zadržavanje!
- 12. UPOZORENJE!** Ne upotrebljavajte nijednu kontaktnu tačku koja nije opisana u uputstvu i označena u dečijem sedištu. Proverite da li je kopča sedišta vozila postavljena na ili ispred navedene (označene) vođice za pojas dečijeg bezbednosnog sistema vezivanja.
- 13. UPOZORENJE!** Ako bezbednosni sistem/vezivanje za decu ima alternativnu kontaktnu tačku i ako smatrate da je korišćenje ovog alternativnog puta nezadovoljavajuće, molimo vas da kontaktirate proizvođača ovog autosedišta za dete!
- 14. UPOZORENJE!** Postavite autosedište za dete u položajima za sedenje vozila koji su u priručniku vlasnika vozila kategorisani kao „univerzalni“, koristeći primarni pravac kaiša.
- 15. UPOZORENJE!** Autosedište u poziciji unazad ne bi trebalo da se koristi na sedištima koja su zaštićena vazдушnim jastukom!
- 16. UPOZORENJE!** Ako stolica nije opremljena tekstilnom presvlakom, držite je podalje od sunčeve svetlosti, inače može biti previše vruće za kožu deteta!
- 17. UPOZORENJE!** Ne koristite auto sedište u kući. Nije dizajnirano za kućnu upotrebu i treba ga koristiti samo u vozilu!
- 18. UPOZORENJE!** Pre nego što podesite bilo koji pokretni ili podesivi deo vašeg dečjeg sedišta, morate da uklonite bebu/dete sa sedišta.
- 19. UPOZORENJE!** Povremeno proveravajte pojaseve zbog habanja, posebno vodeći računa o tačkama pričvršćivanja, zaštite i regulacionih uređaja.
- 20. UPOZORENJE!** Ne ostavljajte kopču u delimično zatvorenom položaju, ona mora da se zaključa samo kada su svi delovi povezani. U hitnim slučajevima mora se omogućiti da se dete hitno oslobodi od kaiševa. Vaše dete mora biti naučeno da se ne igra sa kopčom.
- 21. UPOZORENJE!** Dečija sedalica mora biti osigurana sigurnosnim pojasom za automobil, čak i kada se ne koristi. Neosigurano sedište može da povredi druge putnike u automobilu u naglom zaustavljanju.
- 22. UPOZORENJE!** Čuvajte ovo dečije sedište na sigurnom mestu kada ga ne koristite. Izbegavajte postavljanje teških predmeta na njega. Ne dozvolite da vaše dečije sedište dođe u kontakt sa neozivnim supstancama.
- 23. UPOZORENJE!** Obratite se proizvođaču autosedišta za dete ako utvrdite nezadovoljavajući položaj kopče sigurnosnog pojasa automobila u odnosu na kontaktne tačke glavnog nosača na sistemu za vezivanje.
- 24. UPOZORENJE!** U slučaju ISOFIX bezbednosnog sistema za decu, pročitajte priručnik proizvođača automobila.
- 25. UPOZORENJE!** Ne ostavljajte svoje dete na ovom mestu dugo vremena! Na dugim putovanjima češće odmarajte i vadite dete iz sedišta!

ECE R44/04

VRSTA ODOBRENIH POJASEVA KOJE TREBATE IMATI U KOLIMA !

A - pojas za automobil - dijagonalni remen

B - pojas za automobil - remen kaiša

C - ISOFIXS priključne tačke

Vaše dečije sedište može biti postavljeno u pravcu vozila uz pomoć pojaseva sa **3-stepena** za Grupe 1,2, 3 (9-36 kg) !!! (Postavljanje sa položajem lica unapred)

Vaše dečije sedište može biti opremljeno **ISOFIX** priključkom i gornjim priključkom u suprotnom pravcu kretanja za Grupa 0+ (0-13 kg) (Postavljanje sa položajem lica unazad)

 Mogućnost za postavljanje **SAMO** na sedištima sa **POJASEVIMA SA 3 STEPENA** za Grupe 2, 3 (15-36 kg)! (Postavljanje sa položajem lica unapred)

NE MOŽE SE KORISTITI ZA SEDIŠTA SA POJASEVIMA SA 2 STEPENA!

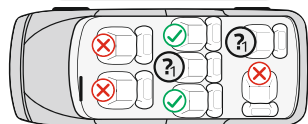
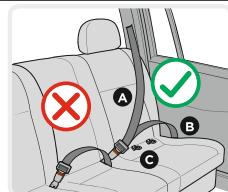

UPUTSTVO ZA PRANJE

1. Sedište automobil može se čistiti toplom vodom i sapunom. Ne koristite agresivna sredstva za čišćenje kao što su abrazioni materijali ili razređivači.
2. Presvlaka se treba oprati ručno na maksimalnoj temperaturi od 30° C. Nemojte ga staviti u peć. Ostaviti da se presvlake da se prirodno osuši.
3. Plastični delovi se mogu čistiti vlažnom krpom. Nemojte koristiti abrazione materijale.

Karakteristike

Slika A

1. ISOFIKS vođice
2. Mehanizmi za stezanje sistema ISOFIKS (priključci)
3. Dugme za otpuštanje sistema ISOFIKS
4. Osnova
5. Otpuštanje ručice za okretanje sedišta
6. Ručica za podešavanje nagiba sedišta
7. Traka za podešavanje dužine pojaseva
8. Uređaj za podešavanje
9. Umekšivač kopče
10. Kopča

11. Trake

12. Umekšivač za rameni pojas
13. Umekšivači za bebu
14. Jastuk za glavu
15. Naslon za glavu
16. Ručica za podešavanje naslona za glavu
17. Dugme za oslobađanje gornje kuke
18. Gornji kuka za zaključavanje ISOFIKS
19. Presvlaka
20. Vođice za rameni pojas
21. Kućište
22. Dugme za otpuštanje
23. Kuka vođica za pojas
24. Otvor za pojas

1. Podešavanje naslona sedišta

Sedište za dete se može podesiti u 4 pozicije. (Slika 1;2) **Nasloni poziciju „4“ za grupu 0+; Pozicija 1, 2, 3 za grupu I; Pozicija 1 za grupu II, III**. Povucite ručicu za pozicioniranje ispod prednjeg sedišta, a zatim pritisnite ili povucite sedište napred ili nazad. Pustite ručicu u željenoj poziciji i pritisnite dok ne čujete "klik". Uverite se da je sedište zaključano.

2. Podesite dužinu pojasa

- 2.1. Oslobađanje pojaseva: Nasitnite dugme za podešavanje pojaseva "8" (Slika 3) i istovremeno povucite oba ramena pojasa "11". (Slika 4) **Napomena:** Ne vucite pojas za umekšivač !
- 2.2. Zatezanja pojaseva: Postavite dete na sedište, pričvrstite oba pojasa u centralnoj kopči i povucite traku po sredini sedišta. (Slika 8;9)

3. Zakopčavanje pojaseva

- 2.1. Spojiti dva metalna dela na kraju pojasa (Slika 5) i postavite ih u centralnu kopču (Slika 6) dok ne legne na svoje mesto.
- 2.2. Proverite da li je pojas zaključan povlačenjem naramenice gore.
- 2.3. Za otkopčavanje pojasa, pritisnite na dole crveno dugme "22" na centralnoj kopči. (Slika 7)

4. Uklonite presvlaku

- 4.1. Uklonite presvlake za sedišta i naslona kao što je prikazano na Slici 52;53

5. Podešavanje naslona za glavu i visine ramenskog pojasa:

Naslon za glavu se može podesiti u 11 različitih pozicija .

Podešavanje visine kaiševa za osnovu se vrši istovremeno sa podešavanjem visine naslona za glavu. Izvucite polugu za podešavanje (16) Sl.10 , pomerite naslon u željenu poziciju nagore ili nadole prema visini deteta. Otpustite ručicu i morate čuti zvuk klipa koji signalizira da je naslon za sedenje zaključan. Uverite se da je naslon pravilno postavljen oko glave deteta. Sl. 11

Grupa 0+; I: Položaj pojasa treba da bude na ili nešto iznad ramena deteta. Uverite se da pojasevi leže pravilno iznad ramena deteta.

Grupa II; III: Naslon za glavu sedišta treba prilagoditi tako da obezbedi na udaljenosti od oko dva prsta između ramena deteta i donje ivice naslona za glavu. Slika 12

Da biste zaštitili sve putnike u automobilu: U slučaju naglog kočenja ili nezgode, neosigurana lica ili predmeti mogu prouzrokovati povrede drugim putnicima. Molimo Vas da uvek proverite da li su:

- Nasloni na sedištima zaključani. (Tj, da je zaključan savitljiv naslon na zadnjem sedištu);
- Svi teški ili oštri predmeti u vozilu (npr. na okviru zadnjeg stakla) obezbeđeni fiksirani.
- Sve osobe u vozilu imaju pričvršćene svoje pojaseve.
- Zaštitno dečije sedište je uvek osigurano i fiksirano kada se nalazi u vozilu, čak i kada se dete ne prevozi.

Da biste zaštitili svoj automobil:

Neke presvlake auto sedišta su osetljive materijale (kao što je antilopa, koža, itd) i mogu se pojaviti znaci habanja kada koristite sedište. To se može izbeći postavljanjem čebeta ili peškira ispod dečjeg sedišta.

UGRADNJA SEDIŠTA "Grupa 0+ " /za novorođenče i težine do 13 kg./

Instalacija sa: ISOFIX + gornjim priključkom + pojasevima



VAŽNO: Prvo proverite da li je automobil ima 2 ISOFIX metalne kuke za pričvršćivanje u presečnoj tački između sedišta i zadnjeg dela automobila ispod presvlake i metalnu kuku za gornje zahvatanje iza sedišta automobila.

Savet: Metalna kuka automobila za gornje zahvatanje je obično postavljena iza zadnje strane naslona ispod zadnjeg stakla ili poda prtljažnika. Za detalje, pročitate uputstvo za automobil ili se obratite proizvođaču.

NAPOMENA: Kada koristite ISOFIX sistem, ISOFIX vodilice mogu biti ubačene u ISOFIX kuke vozila. (Slika 13) Kuke ISOFIX na oba kraja sedišta prolaze kroz vodene rukavice.

Korak 1. Grupa 0+: Dečije sedište za automobil može da se koristi SAMO u položaju koji je pod najvećim nagibom. (Slika 2 **poziciju „4“**) Povucite ručicu za pozicioniranje i ubacite polugu u položaju koji je pod najvećim nagibom. (Slika 1;2)

Korak 2. Pritisnite dugme za otpuštanje sistema ISOFIX da izađu mehanizmi za zahvatanje, sve dok ne "klikne" Sl. 14 Podignite šine na najdužu poziciju.

Korak 3. Povuci i držati ručicu za otpuštanje za rotiranje sedište za dete "5" i okrenite sedište 180 °, tako da se oznaka na sedištu poklapa sa plavom oznakom na osnovi. Slika 15 Otpustite ručicu i osigurati da je sedište zaključano. **UPOZORENJE! NE KORISTITE PODEŠAVANJA ZA BEZBEDNOST DECE U POZICIJI 90° STEPENI U SMERU VOŽNJE! OVO SEDIŠTE ZA DETE TREBA DA SE KORISTI SAMO U PRAVCU KRETANJA ILI U SUPROTNOM SMERU OD SMERA VOŽNJE !!!**

Korak 4. Postavite sedište za automobil na sedište automobila, i ono mora biti okrenuto u pravcu kretanja! (Slika 16) Ovo je najsigurnije mesto za vaše dete, tako da je preporučljivo da ga koristite što je duže moguće! Ako vaš automobil ima vazdušni jastuk na mestu suvozača, sedište za kola treba da se koristi samo u zadnjem delu kola!

Korak 5. Pritisnite mehanizme ISOFIX za direktno hvatanje metalne kuke na automobilu, sve dok ne "klikne". Sl. 16 Uverite se da čujete klik i indikator zaključavanja ISOFIX pokazuje ZELENO Slika 17.03

Korak 6. Gurnite dečije sedište čvrsto na naslon sedišta. Slika 17 Tokom ovog pomaka, ISOFIXS sistem će zategnuti dečije sedište na naslonu sedišta i čuti zvuk "Klik". Uverite se da je dečije sedište čvrsto pritisnuto prema sedištu sedišta vozila. Ponovo proverite taster za otpuštanje ISOFIX-a i proverite da li indikator zaključavanja prikazuje ZELENO. Slika 17

Korak 7. Držite sedište i proverite da li je bezbedno montirano ili se klati. Ako se klati sedište i ISOFIX uređaji za zahvatanje su izbačeni, ponovite gore navedene korake i ponovo ga postaviti. Slika 18

Korak 8. Povucite kuku za gornje zahvatanje, pritisnite dugme za otpuštanje, da bi se izvukao pojas dovoljno zahvatanje metalnom kukom automobila. Sl. 19 Provući gornju traku sa obe strane zadnjeg dela dečjeg sedišta i oko naslona za glavu u automobilu. Slika 20

Korak 9. Pričvrstite kuku sedišta za kuku automobila. Proverite, možda postoje tri pozicije za zahvatanje, izaberite ono koje vama najviše odgovara. Sl. 21

Korak 10. Izvucite pojas na kuki sa druge strane, da je zategnete.

OPREZ: Ako je kuka za gornje zahvatanje pravilno pričvršćena, pokazaće se zelena oznaka na drugom kraju dugmeta za oslobađanje, Molimo proverite! Sl. 22

Korak 11. Postavite dete u sedište. Proverite visinu pojaseva za ramena. Uverite se da pojas nije usukan ili da je za nešto zakačen. Zakopčajte pojaseve na detetu, vodeći računa da su pojasevi dobro postavljeni i povucite traku u centru sedišta da ih zategnete. **Uverite se da je 5-točkovna kopča sigurnosnog sedišta pričvršćena.** (Slika 4;5;6;7;8;9)

UGRADNJA SEDIŠTA "Grupa 0+ " /za novorođenče i težine do 13 kg./

Instalacija sa: SA POJASEM



Molimo koristite sigurnosni sistem pojaseva sa 3-stepena u automobilima da bi se osigurala bezbednost deteta i da se pričvrsti sedište za automobil!

Korak 1. Grupa 0+ Dečije sedište za automobil može da se koristi SAMO u položaju koji je pod najvećim nagibom. (Slika 24) Povucite ručicu za pozicioniranje i ubacite polugu u položaju koji je pod najvećim nagibom. (Slika 1;2;23;24) **Ovo je najsigurnije mesto za vaše dete, tako da je preporučljivo da ga koristite što je duže moguće.**

Korak 2. Povuci i držati ručicu za otpuštanje za rotiranje sedište za dete "5" i okrenite sedište za 180° tako da se oznaka na sedištu poklapa sa oznakom na osnovi na koju se to sedište montriira. Slika 15;23;24 Otpustite ručicu i osigurati da je sedište zaključano.

Korak 3. Postavite sedište za automobil na sedište automobila, i ono mora biti okrenuto u pravcu kretanja. (Slika 25) Ako vaš automobil ima vazdušni jastuk na mestu suvozača, sedište za kola treba da se koristi samo u zadnjem delu kola!

Korak 4. Otključajte sigurnosni pojas i podignite unutrašnji jastuk. Slika 26 Izvucite ceo sigurnosni pojas. Slika 27. Povucite pojas za pojas vozača kroz rupe na obe strane sigurnosnog sedišta (Slika A položaj 24) i pričvrstite pojas u odgovarajuću kopču vozila dok ne čujete klik. Proverite da li je kopča pojasa zaključana povlačenjem pojas. (Slika 28)

Korak 5. Provucite gornji dijagonalni dio pojasa u vodiču pojasa iza naslona sjedala i povucite ga da zategnuje pojas. Slika 29;30 Vratite unutrašnji jastuk. (Slika 31)

Korak 6. Proverite da li je pojas zategnut i postavljen bez uplitanja. (Slika 32)

Korak 7. Postavite dete u sedišta. Proverite visinu pojaseva za ramena. Uverite se da pojas nije usukan ili da je za nešto zakačen. Zakopčajte pojaseve na detetu, vodeći računa da su pojasevi dobro postavljeni i povucite traku u centru sedišta da ih zategnete. (Slika 4;5;6;7;8;9)

UGRADNJA SEDIŠTA "Grupa I" /9 do 18 kg./ SA POJASEM



Molimo koristite sigurnosni sistem pojaseva sa 3-stepena u automobilima da bi se osigurala bezbednost deteta i da se pričvrsti sedišta za automobil!

Korak 1. Postavite dečje sedišta na sedišta suvozača i proverite da li je zadnje sedišta za decu čvrsto pritisano naslonom sedišta na sedištu automobila. (Slika 36) **UPOZORENJE!** Uverite se da je dečje sedišta pravilno postavljeno za ugradnju u smeru putovanja. Ako je potrebno, povucite ručicu za podešavanje "5" (Slika A) i okrenite sedišta u položaj za kretanje ka napred.

Korak 2. Izvucite ceo sigurnosni pojas. Slici 36. Prođe dijagonale pojas automobila između naslona i naslon za glavu od dečjeg sedišta i kroz vodič pojasa i trbušne pojasa kroz vodiče pojasa na dnu deteta sedišta kao što je prikazano na slika 31. Uverite se da su oba dela pojasa vozila ispod pojaseva za decu!

Korak 3. Pričvrstite rameni i abdominalni pojas u kopču automobila sve dok ne čujete klik, a zatim ga izvucite da zategnete dečje sedišta. (Slika 38;39)

Korak 4. Postavite dete u sedišta. Proverite visinu pojaseva za ramena. Uverite se da pojas nije usukan ili da je za nešto zakačen. Zakopčajte pojaseve na detetu, vodeći računa da su pojasevi dobro postavljeni i povucite traku u centru sedišta da ih zategnete. **Uverite se da je 5-točkovna kopča sigurnosnog sedišta pričvršćena.** (Slika 4;5;6;7;8;9)

PAŽNJA: Uverite se da je pojas postavljen bez uplitanja i čvrsto pričvršćen za kućište sedišta.

UGRADNJA SEDIŠTA "Grupa I" /od 9 do 18 kg./

Pričvršćivanje sedišta za vozilo sa pojasom sa 3-tačaka zaštite i dodatno pričvršćivanje (FIT)



Korak 1. VAŽNO: Prvo proverite da li je automobil ima 2 ISOFIX metalne kuke za pričvršćivanje u presečnoj tački između sedišta i zadnjeg dela automobila ispod presvlake i metalnu kuku za gornje zahvatanje iza sedišta automobila. **NAPOMENA:** Kada koristite ISOFIT sistem, ISOFIX vodilice mogu biti ubačene u ISOFIX kuke vozila. (Slika 13;35.1) Kuke ISOFIX na oba kraja sedišta prolaze kroz vodene rukavice.

Korak 2. Pritisnite dugme za otpuštanje sistema ISOFIX da izađu mehanizmi za zahvatanje, sve dok ne "klikne" Podignite šine na najdužu poziciju. (Slika 14) **UPOZORENJE!** Uverite se da je dečje sedišta pravilno postavljeno za ugradnju u smeru putovanja. Ako je potrebno, povucite ručicu za podešavanje "5" (Slika A) i okrenite sedišta u položaj za kretanje ka napred. **UPOZORENJE! NE KORISTITE PODEŠAVANJA ZA BEZBEDNOST DECE U POZICIJI 90 STEPENI U SMERU VOŽNJE! OVO SEDIŠTE ZA DETE TREBA DA SE KORISTI SAMO U PRAVCU KRETANJA ILI U SUPROTNOM SMERU OD SMERA VOŽNJE !!!**

Korak 3. Postavite dečje sedišta na sedišta automobila, trebalo bi da bude orijentisano u smeru vozila. (Slika 34;35) Ako vaš automobil ima vazdušni jastuk na mestu suvozača, sedišta za kola treba da se koristi samo u zadnjem delu kola!

Korak 4. Pritisnite mehanizme ISO FIT za direktno hvatanje metalne kuke na automobilu, sve dok ne "klikne". Uverite se da čujete klik i indikator zaključavanja ISOFIT pokazuje ZELENO Slika 35

Korak 5. Gurnite dečje sedišta čvrsto na naslon sedišta. Tokom ovog pomaka, ISOFIT sistem će zategnuti dečje sedišta na naslonu sedišta i čuti zvuk "Klik". Uverite se da je dečje sedišta čvrsto pritisnuto prema sedištu sedišta vozila. Ponovo proverite taster za otpuštanje ISOFIX-a i proverite da li indikator zaključavanja prikazuje ZELENO.

Korak 6. Držite sedišta i proverite da li je bezbedno montirano ili se klata. Ako se klata sedišta i ISOFIXS uređaji za zahvatanje su izbačeni, ponovite gore navedene korake i ponovo ga postaviti.

Korak 7. Ponovite korake od 2 do 4 za postavljanje sedišta u automobilu opisanim u Grupi I /9 do 18 kg. / sa POJASEM.

UGRADNJA SEDIŠTA "Grupa II; III" /od 15 do 36 kg./

Pričvršćivanje sedišta za vozilo sa pojasom sa 3-tačkaka zaštite i dodatno pričvršćivanje (FIT)



VAŽNO: Kada koristite sedišta za grupu 2, 3 15-36 kg. trebali biste ukloniti jastuk i podnožje za noge Slika A položaji 9;13;14 i sakrijte kopče i ramene pojaseve ispod tapacirunga.

Korak 1. Oslobodite sigurnosni pojas u 5 tačkaka pritiskom crvenog dugmeta na kopču. Slika 42

Korak 2. Oslobodite sigurnosne pojaseve pritiskom na dugme za otpuštanje i povlačenjem ramenih pojaseva što je više moguće (slika 43). **Napomena:** Ne vucite pojas za umekšivač!

Korak 3. Otvorite preslake u naslona sedišta (Slika 44) i sakrijte ramene pojaseve u rupu (Slika 45;46) Zatvorite poklopac. Sakrij kopču ispod tapacirunga na otvoru sedišta (Slika 47) Povucite traku u centar sedišta i sakrijte ga kroz otvor ispod podkonstrukcije. Auto sedišta mora biti nalik na Slika 48

Korak 4. Ponovite korake od 1 do 6 za postavljanje sedišta u automobilu opisanim u Grupi I / 9 do 18 kg. / Pričvršćivanje sedišta za vozilo sa pojasom sa 3-tačkaka zaštite i dodatno pričvršćivanje (FIT)

Korak 5. Postavite dete na sedištu. Postavite rameni pojas preko kuku preko ramena deteta a pojas za krilo iznad sedišta i iznad krila deteta. Slika 50 Provući pojasa kroz donji otvor u sedištu stolice i uključite u bravu pojasa automobilskog sedišta dok ne čujete "klik". (Slika 50) Proverite da li je kopča pojasa zaključana povlačenjem pojasa! (Slika 51)

Korak 6. Uverite se da je pojas pravilno postavljen kroz sve držače, bez uplitanja i da ne ometa dete.

UGRADNJA SEDIŠTA

"Grupa II; III" /od 15 do 36 kg./ SA POJASEM



Pritisnuti dugmad za otpuštanje i povući uređaje za hvatanje Isofix u sjedište (Slika 41)

Molimo koristite sigurnosni pojas sa 3-stepena za automobile, kako bi se osigurala bezbednost deteta i pričvrstila stolica za automobil.

Korak 1. Grupa II; III od 15 do 36 kg. Postavite, dečije sedišta na sedišta automobila, ono mora biti postavljeno u pravcu kretanja u uspravnom položaju. (Slika 49B)

Korak 2. Postavite dete na sedištu. Postavite rameni pojas preko kuku preko ramena deteta (ali daleko od njegovog vrata) a pojas za krilo iznad sedišta i iznad krila deteta. Provući pojasa kroz donji otvor u sedištu stolice i uključite u bravu pojasa automobilskog sedišta dok ne čujete "klik". Proverite da li je kopča pojasa zaključana povlačenjem pojasa! (Slika 50;51)

ÖNEMLİ! DİKKATLİ BİR ŞEKİLDE OKUYUN VE İLERİDE BAŞVURMAK ÜZERE SAKLAYIN.

BİLGİ

Evrensel kategori olarak kullanılırken (Grup 0+;1;2; 3) lütfen aşağıdaki bilgileri not edin:

1. Çocuklar için üniversal emniyetli bir cihazdır. Otomobillerin tüm koltuklara değil ama çoğuna uygun olan araçlarda genel kullanım için, 44 numaralı kural doğrultusunda onaylıdır.
2. Bu yaş grubu çocuk için üniversal emniyetli cihazlar aracın içine konulabilir, eyer aracın kullanma kılavuzunda üretici beyan etmişse yerleşim doğrudur.
3. Çocuklar için bu emniyet cihazı, önceki bu notu olmayan cihazlarla karşılaştırıldığında sıkı şartlar altında üniversaldir.
4. Eğer şüpheleriniz olursa satıcı veya çocuklar için emniyetli yapılar üreticisine danışın.
5. Geri çekilir 3 noktalı emniyet kemerleri veya 3 noktalı statik donanımlı araçlar için uygun sandalyedir. Diğer eşdeğer standartlar veya 16 numaralı UN/ECER tarafından onaylıdır.

Lütfen talimatları dikkatli bir şekilde okuyun, çünkü yanlış kurulum ciddi yaralanmalara neden olabilir, bu durumda üretici sorumluluk taşımaz.

Bu otomobil koltuğu, aşağıdaki kurulum yöntemleri ile kullanım için onaylanmıştır:

1. Grup 0+ olarak kullanmak için **ÜNİVERSAL Sınıfı (0-13kg)** 3 noktalı emniyet kemeri + 5 noktalı emniyet kemeri : ile Montaj (Yüzü arkaya doğru bakarak montajı)
 2. Grup 0+ olarak kullanmak için **YARI-ÜNİVERSAL Sınıfı (0-13kg)** ISOFIX + üst sabitleme ile monte + güvenlik koltuğu emniyet kemeri : ile Montaj (Yüzü arkaya doğru bakarak montajı)
 - 2.1. ISOFIX bir çocuk emniyet sistemidir. ISOFIX sabitleme sistemli araçlarda genel kullanım için ECE R44.04 tarafından onaylanmıştır.
 - 2.2. Çocuk koltuğunun ve ISOFIX bağlantı noktasının kategorisine bağlı olarak, ISOFIX bağlantı noktaları olan araçlara monte edilir (Motorlu araç el kitabına bakınız).
 - 2.3. Bu cihazın kullanımını için tasarlandığı kütle grubu ve ISOFIX ağırlığı: Grup 0+ (0-13kg) ISOFIX D ;
 3. Grup 1 olarak kullanmak için **ÜNİVERSAL Sınıfı (9-18kg)** Üç noktalı emniyet kemeri + 5 noktalı emniyet kemeri : ile Montaj (Yüzü ileriye doğru bakarak montajı)
 4. Grup 1 olarak kullanmak için **YARI-ÜNİVERSAL Sınıfı (9-18kg)** 3 noktalı emniyet kemeri + ek ataşman ile araba koltuğunun bağlanması (FIT): ile Montaj (Yüzü ileriye doğru bakarak montajı)
 5. Grup 2, 3 olarak kullanmak için **ÜNİVERSAL Sınıfı (15-36kg)** Üç noktalı emniyet kemeri : ile Montaj (Yüzü ileriye doğru bakarak montajı)
 6. Grup 2, 3 olarak kullanmak için **YARI-ÜNİVERSAL Sınıfı (15-36kg)** 3 noktalı emniyet kemeri + ek ataşman ile araba koltuğunun bağlanması (FIT): ile Montaj (Yüzü ileriye doğru bakarak montajı)
- Yarı Evrensel kategorisi (Grup 0+; 1; 2; 3) olarak kullanırken lütfen aşağıdaki bilgilere dikkat edin:**
Bu çocuk koltuğu "Yarı evrensel" kullanım için kalsifiye edilmiştir ve aşağıdaki araçların koltuk konularına sabitlemek için uygundur:

Lütfen listeye birlikte Ek 1'i kontrol edin
yarı evrensel için uygun otomobil
talimat sonunda sabitleme.

OTOMOBİL	ÖN		ARKA	
	Dış	Merkez	Dış	Merkez
(Model)	Evet/HAYIR	Evet/HAYIR	Evet/HAYIR	Evet/HAYIR

Güvenlik için önemli talimatlar!

UYARI! Diğer eşdeğer standartlar veya Birleşmiş Milletler Avrupa Ekonomik Komisyonunun 16 numaralı kuralı doğrultusunda güvenlik kemerine 3 puanlı toplanılır yapı donanımlı araçlara uygundur.

UYARI! Her gün kullanımında plastik parçaları veya katı parçaları çocuklar için olan emniyet cihazının öyle yerleştirilmesi gerekir ki taşıt aracın kapılarına veya aracın hareketli sandalyelerine takılı kalmassınlar.

UYARI! Sandalyeyi tutan tüm kemerlerde sıkı olması gerekir ve çocuğunuzu tutan kemerler vücuda doğru bükülmemiş halde ayarlanması gerekir.

UYARI! Kaza olayında büyük bir yük altında kaldıysa cihazı değiştirilmesi gerekir.

UYARI! Kalçanın sıkı bir şekilde durması için kucak kemerinin düşük hizadan yerleştirilmesi gerekir.

UYARI! Yetkili makamin onayı olmadan emniyet cihazına ek ve değişiklikler yapılması tehlikelidir!

UYARI! Montaj talimatlarını kesinlikle uygulayın. Uygulanmaması çocuğunuza hasar getirebilir!

UYARI! Emniyetli yapıda çocuğunuzu gözetimsiz bırakmayın!

UYARI! Bir çarpışma durumunda zarara neden olacak herhangi eşya ve diğer öğelerin güvenli bir şekilde emniyete alınmalıdır!



SON DERECE TEHLİKELİ! Hava yastıklı ön koltuğa arkaya dönük çocuk koltuğunu YERLEŞTİRMEYİNİZ! ÖLÜM VEYA CİDDİ YARALANMAYA NEDEN OLABİLİR!

UYARI! Çocuklar için emniyet cihazı kılıfsız kullanılmaması gerekir!

UYARI! Çocuk emniyet sisteminden ayrılmaz bir parça olan sandalye kılıfı üreticinin önerisinden başka bir kılıfla değiştirilemez!

UYARI! Sandalye sadece 3 nokta sistemli kemerler ile yolcu koltuklarına monte edilebilir. Emniyet sisteminde belirli ve talimatlarda yazılı olanlardan başka kemerin montajı için noktaları kullanmayınız. Emniyet sistemi kemerinin ilgili otomobil kemerin tokasının önünde veya içinde yerleşmediğinden emin olun.

UYARI! Çocuğunuzun kilosu 9kg geçmeden önce ön tarafa yönelik olarak koltuk kullanılamaz!
UYARI! Hava yastığından korunan herhangi oturma yerlerine çocuk koruma arkaya dönük emniyet sistemini kullanılmaması gerekir.

UYARI! Direk güneş ışığına maruz kaldığında arabanın içi aşırı derecede sıcak olabilir. Bu yüzden kullanılmadığı taktirde çocuk koltuğunun örtülmesi tavsiye edilir. Çocuğunuzun yanmasına, özellikle çocuk koltuğuna bağlı olan bileşenlerin ve döşemenin ısınmasını engeller!

UYARI! Evinizde araba koltuğunu kullanmayın. Sadece arabanın içinde kullanılması gerekir ve ev içinde kullanmaya yönelik değildir!

UYARI! Çocuk koltuğundan koltuğun herhangi bir hareketli veya yerleştirile bilinen kısmını ayarlamadan önce çocuğunuzu çıkarın!

UYARI! Ayarlanan eklemleri ve korumalarının montaj noktalarına özellikle UYARI ederek aşınma kemerlerini periyodik kontrol ediniz.

UYARI! Tokayı yarı kapalı şekilde bırakmayın, tüm parçalar takılı olduklarında tokayı kilitlemeniz gerekiyor. Acil durum meydana geldiğinde çocuğunuzu hemen koltuktan çıkarabilmeniz gerekiyor.

UYARI! Çocuk koltuğu, kullanılmadığı zamanlarda çocuklar için güvenli, erişilemez bir yerde saklayın. Koltuk üzerine ağır nesnelere koymaktan kaçının. Otomobil koltuğunuzun aküden asit gibi aşındırıcı maddeler ile temas etmesine izin vermeyin.

UYARI! Emniyet nedenlerinden ötürü, çocuğu koltuğa koymasınız bile, çocuk koltuğu aracın içine takılmalıdır (sabitlenir).

UYARI! Çocuğunuzu bu güvenlik koltuğunda uzun süre bırakmayın. Uzun yolculuklarla daha fazla mola verin ve çocuğu emniyet koltuğundan çıkarın.

ECE R44/04

ARACINIZDA BULUNMASI GEREKEN ONAYLI KEMER TIPLERİ

A - Araba emniyet kemeri - Çapraz Kemer

B - Araba emniyet kemeri - Tur Kemer

C - ISOFIX Ataşmanları

3 noktalı kemerlerin yardımıyla otomobilin hareket yönünde çocuk sandalyesi monte edilebilir Grup için 1,2;3;(9- 36 kg.) !!! (Yüzü ileriye doğru bakarak montajı)

Çocuk koltuğunuz ISOFIX sabitleme ve hareket doğrultusuna karşı olması 0+ (0-13 kg) gruplar için üst sabitleme ile monte edilebilir

? Sadece 3 noktalı kemerler ile koltuklara montaj olasılığı Grup için 2;3;(15- 36 kg.)!
(Yüzü ileriye doğru bakarak montajı)

2 noktalı kemerler bu gibi koltuklara kullanılamaz!

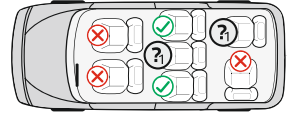
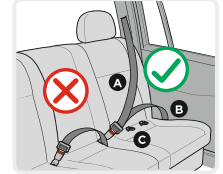

Karakterizasyonlar

Resim A

1. ISOFIX yönlendirici
2. ISOFIX (ağızlıklar) sistem bağlanması için mekanizmalar
3. ISOFIX sistemi serbest bırakmak için düğme
4. Temel
5. Koltuğu çevirmek için serbest bırakma kolu
6. Koltuğun eğimini ayarlamak için kol
7. Kemerlerin uzunluğunu ayarlamak için bant
8. Ayarlama cihazı
9. Yumuşatıcı toka
10. Toka

11. Kemerler

12. Omuz kemerlerinin yumuşatıcısı
13. Bebek için yumuşatıcılar
14. Baş için yastık
15. Baş dayamalık yer
16. Baş dayamalık yeri yerleştirmek için kol
17. Üst kancayı serbest bırakmak için düğme
18. ISOFIX bağlanımı için üst kanca
19. Döşeme
20. Omuz kemeri için yönlendirici
21. Gövde
22. Serbest bırakma düğmesi
23. Kemerin kanca yönlendiricisi
24. Kemer yönlendiricisi için delik

1. Koltuk eğiminin ayarı

4 pozisyona göre çocuk koltuğunu ayarlanabilir. (Resim 1;2) **Grup 0+ için yatma konumu "4"; Grup I için Konum 1; 2; 3; Grup II için Konum 1; III. Arka ya da öne doğru koltuğu çekin veya bastıktan sonra koltuğun altından ön kısmında olan konumlandırma kolunu çekin. Tıklama sesini duyana kadar aşağı doğru basın ve dilediğiniz pozisyona göre kolu bırakın. Koltuğun yerleşmiş olduğundan emin olun.**

2. Kemerlerin uzunluğunun ayarı

2.1. Kemerlerin serbest bırakılması: Omuz kemerlerinin ikisini aynı anda çekin (Resim 3) ve „8” kemerlerin ayarı için düğmeye basın “11”. (Resim 4) **Uyarı:** kemerlerin yumuşatıcılarını çekmeyin.

2.2. Kemerlerin sıkılması: Koltuğun ortasından bandı çekin ve orta tokasına iki kemeri bağlayın, çocuğunuzu koltuğa koyun. (Resim 8;9)

3. Kemerin bağlantı şekli

3.1. Tık sesi duyulana kadar (Resim 5) merkez tokaya yerleştirin ve (Resim 6) kemerin ucuna iki metal elementi bağlayın.

3.2. Omuz kemerlerini yukarıya doğru çekerek kemerin bağlı olduğunu kontrol edin.

3.3. Merkez tokanın kırmızı düğmesine “22” aşağı doğru bastırarak kemerleri serbest bırakın. (Resim 7)

4. Döşemeyi sökmek

4.1. Figür 52;53 'te gösterildiği gibi sırt dayamalık yeri ve koltuğun döşemesini çekin.

5. Başlığın ve omuz kemerlerinin yükseklik ayarı:

Koltuk başlığı 11 farklı pozisyonda ayarlanabilir.

Omuz kemerlerinin yükseklik ayarı başlığın yükseklik ayarı ile aynı anda yapılır.

Ayar kolunu (16) (Resim 10) çekin, sırt dayamalık yeri çocuğunuzun boyuna göre yukarı veya aşağı doğru hareket ettirin. Kolu serbest bırakın ve sırt dayamalık yerin kilitletiğini gösteren bir tık sesi duymalısınız.

Çocuğun başının etrafına şekilde baş dayamalık yerin doğru bir şekilde koyulduğundan emin olun. Fig. 11.

Grup 0+; I : Çocuğun omuzlarından biraz yukarı veya hizasında kemerlerin pozisyonu olması gerekiyor. Çocuğun omuzlarına doğru bir şekilde kemerlerin yerleşmiş olduğundan emin olun.

Grup II; III : Güvenlik koltuğunun baş dayamalık yeri, çocuğun omzu ile baş dayamalık yerin alt kenarı arasında yaklaşık 2 parmaklık bir mesafe sağlayacak şekilde ayarlanmalıdır. Resim 12

Otomobilin tüm yolcularına koruma: Kalan yolcuların hasarına acil durdurma veya kaza esnasında sigortasız kişiler ve nesnelere neden olabilir. Lütfen her zaman kontrol edin:

-Otomobilin sırt dayamalık yeri kilittir. (yani arka koltuğun eğilen sırt dayamalık yerin kilitleti olduğundan);

-Otomobilde tüm ağır veya sivri uçlu eşyaların (mesela arka camın kabağı üzerinde) yerleşmiş ve emniyetlidirler; -Otomobilde tüm kişiler bağlı emniyet kemerleri ile; -Çocuğu taşımadan bile otomobilde yerleşmiş ve her zaman sağlanan çocuk emniyet koltuğu.

Otomobilinizin güvenliği için:

Koltuk kullanıldığı zaman kullanımından iz meydana gelebilir ve otomobilin bazı döşemeleri daha hassas malzemedendir (mesela süet, deri ve diğer). Çocuk emniyet koltuğun altında bez veya battaniye koyarak önenebilir.

**KOLTUĞUN MONTAJI “Grup 0+” /13 kg kadar ve yeni doğan bebek için/
ISOFIX + üst sabitleme ile monte + güvenlik koltuğu emniyet kemeri : ile Montaj**



ÖNEMLİ: İlik önce otomobilde, otomobil koltuğunun arkasında üstten tutulması için metal kanca ve döşemenin altında otomobilin sırt dayamalık yerinin ve koltuğun arasındaki birleşme noktasında sabitlemek için 2 ISOFIX demir kancalarını olup olmadığını kontrol edin.

Öneri: Üst sabitleme için otomobilin metal kancası genelde arka camın altındaki sırt dayamalık yerin döşemesinin arkasına, koltuğun sırt dayamalık yerinin arkasına veya bagajın zeminine monte edilir. Daha fazla ayrıntı için otomobilin kullanma kılavuzunu okuyunuz veya üretici ile iletişime giriniz.

NOT: ISOFIX sistemini kullanırken, ISOFIX kılavuz çalıları ISOFIX otomobil kancalarına takılabilir. (Resim 13; 17-1) Kılavuz çalıları koltuğun her iki tarafından ISOFIX kancaları geçiyor.

1 Adım. Geriye doğru SADECE en bükülmüş şekilde 0+ Grup . İçin koltuk otomobilde kullanılabilir.

(Resim 2 konumu 4). Temelde olan en bükülmüş şekilde pozisyona koltuğu koyun ve konumlandırma kolunu çekin. Resim 1;2

2 Adım. Sabitleme mekanizmalarının çıkması için ISOFIX sisteminin serbest bırakılması için “KLİK” sesin duyulana kadar tuşa basın. Fig. 14 Rayları en uzun pozisyonuna kaydırın.

3 Adım. Çocuk koltuğunun serbest bırakma kolunu çekin ve tutun „ 5 „ ve koltuğu 180 °

döndürerek, koltuğun işaretleri tabanın mavi işaretleriyle eşleştirilir. Resim 15

Kolu bırakın ve koltuğun iyice yerleşmiş olduğundan emin olun. **UYARI! OTOMOBİLİN HAREKET YÖNÜNDE**

90 ° POZİSYONDA AYARLANMIŞ GÜVENLİK ÇOCUK KOLTUĞUNU KULLANMAYIN! BU ÇOCUK

KOLTUĞU SADECE OTOMOBİLİN HAREKET YÖNÜNDE VE HAREKET YÖNÜNE TERS YÖNDE

KULLANILMASI GEREKMEKTEDİR!!!

4 Adım. Hareket doğrultusuna karşı olması gereğince otomobilin koltuğuna koltuğu bırakın! Resim 16
Mümkün olduğu kadar en uzun süre kullanılması çocuğunuz için en emniyetli pozisyon olduğu için tavsiye edilir!!! Eyer arabanın arka yolcu koltuklarında hava yastığı varsa sadece arabanın arka koltuklarına koltuğun kullanılması gereklidir!

5 Adım. Otomobilin metal kancalarına doğrudan tutundurmak için “KLİK” sesini duyana kadar ISOFIX mekanizmasına basın. Fig. 16 Tık sesi duyduğunuzdan emin olun ve ISOFIX kilitleme göstergesi YEŞİL görüntülediğinden emin olun. Resim 17.03

- 6 Adım.** Otomobilin sırt dayamalı yerine çocuk koltuğunu sıkıca bastırın. Resim 17. Bu transfer sırasında ISOFIX çocuk koltuğunu otomobilin koltuğunun sırt dayamalı yerine sıkılaştırılacaktır ve tık sesi duyacaksınız. Çocuk koltuğu otomobilin koltuğunun sırt dayamalı yerine sıkıca sabit olduğundan emin olun. ISOFIX serbest bırakma düğmesini tekrar kontrol edin ve kilit göstergesinin YEŞİL görüntülediğinden emin olun. Resim 17
- 7 Adım.** Koltuğu tutun ve sağlam olduğunu veya sallandığını kontrol edin. Eğer koltuk sallanıyor ise ve sabitleyici ISOFIX cihazları çıkık ise üstteki adımları tekrar edin ve montajı yapın. Resim 18
- 8 Adım.** Üstten sabitleme kancasını çekin, otomobilin metal kancasına sabitlemek için kemeri yeterince çekebilmeniz için serbest bırakma tuşuna basın. Resim 19 Üst ipi çocuk koltuğunun sırtlığının iki yanında ve arabanın koltuk başlığının etrafında yönlendirin. Resim 20
- 9 Adım.** Koltuğun kancasını otomobilin kancasına takın. Sabitlemek için üç yer olabileceğini kontrol edin ve size uygun olanı seçin. Resim 20
- 10 Adım.** Kancanın kemerini sıkıkmak için diğer taraftan çekin.
- UYARI:** Üstten sabitleme kancası doğru şekilde sıkıldı ise serbest bırakma tuşunun diğer tarafında belirgin yeşil renk ortaya çıkacaktır, Lütfen kontrol ediniz! Resim. 21
- 11 Adım.** Çocuğunuzu koltuğa koyun. Omuz kemerlerinin yüksekliğini kontrol edin. Kemerlerin herhangi bir yere takılmış veya bükülmüş olmadığından emin olun. Çocuğun emniyet kemerlerini iyice yerleşmiş olduğundan emin olduktan sonra bandı koltuğun ortasına doğru sıkılması için çekin. **Güvenlik koltuğunun 5 noktalı tokasının sabitlendiğinden emin olun.** Resim 4;5;6;7;8;9

KOLTUĞUN MONTAJI

"Grup 0+" /13 kg kadar ve yeni doğan bebek için/



Koltuğu arabaya yerleştirmeniz için ve çocuğunuzun emniyetini sağlamanız için arabanın 3 noktalı emniyet kemerlerini lütfen kullanın!

1 Adım. Geriye doğru SADECE en bükülmüş şekilde 0+ Grup . İçin koltuk otomobilde kullanılabilir. (Resim 24). Temelde olan en bükülmüş şekilde pozisyona koltuğu koyun ve konumlandırma kolunu çekin. Resim 23;24 **Mümkün olduğu kadar en uzun süre kullanılması çocuğunuz için en emniyetli pozisyon olduğu için tavsiye edilir.**

2 Adım. Çocuk koltuğunun serbest bırakma kolunu çekin ve tutun „ 5 „, ve koltuğu 180 °döndürerek, koltuğun işaretleri tabanın mavi işaretiyle eşleştirilir. Resim 15;23;24

Kolu bırakın ve koltuğun iyice yerleşmiş olduğundan emin olun. **UYARI! OTOMOBİLİN HAREKET YÖNÜNDE 90 ° POZİSYONDA AYARLANMIŞ GÜVENLİK ÇOCUK KOLTUĞUNU KULLANMAYIN! BU ÇOCUK KOLTUĞU SADECE OTOMOBİLİN HAREKET YÖNÜNDE VE HAREKET YÖNÜNE TERS YÖNDE KULLANILMASI GEREKMEKTEDİR!!!**

3 Adım. Hareket doğrultusuna karşıt olması gereğince otomobilin koltuğuna koltuğu bırakın. Eyer arabanın arka yolcu koltuklarında hava yastığı varsa sadece arabanın arka koltuklarına koltuğun kullanılması gereklidir!

4 Adım. Kemeri sıkıkmak için çekin ve sırt dayamalı yerin arka kısmından iki mavi yönlendiriciden kemeri üst diyagonal bölümünü geçirin. Resim 29;30

5 Adım. Kemeri bükülmemiş veya çekilmemiş olmadığından emin olun.

6 Adım. Çocuğunuzu koltuğa koyun. Omuz kemerlerinin yüksekliğini kontrol edin. Kemerlerin herhangi bir yere takılmış veya bükülmüş olmadığından emin olun. Çocuğun emniyet kemerlerini iyice yerleşmiş olduğundan emin olduktan sonra bandı koltuğun ortasına doğru sıkılması için çekin. Resim (4;5;6;7;8;9)

KOLTUĞUN MONTAJI

“Grup I” /9 kg'dan 18kg'ya kadar/ KEMER İLE



Koltuğu arabaya yerleştirmeniz için ve çocuğunuzun emniyetini sağlamanız için arabanın 3 noktalı emniyet kemerlerini lütfen kullanın!

1 Adım. Çocuk koltuğunun yüzü hareket yönüne bakacak şekilde otomobilin koltuğuna yerleştirin ve çocuk koltuğunun arka kısmı otomobilin koltuğunun sırt dayamalık yerine sıkıca yerleşmiş olduğundan emin olun. (Resim 36) **UYARI!** Çocuk koltuğunun, seyahat yönünde kurulum için doğru şekilde ayarlandığından emin olun. Gerekirse ayar kolunu çekin „ 5 „ (Resim A) ve koltuğu hareket yönüne doğru (yüzü ile) öne doğru çevirin.

2 Adım. Otomobilin emniyet kemerini tamamı ile çekin. Resim 36 Otomobilin diyagonal kemerini, çocuk koltuğunun sırt dayamalık yeri ve koltuğun baş dayamalık yeri ile karın kemeri arasına, resim 37 gösterildiği gibi çocuk koltuğunun altındaki kemer yönlendiricilerine geçirin. **Aracın her iki kemer parçasının da çocuk emniyet kemeri altında olduğundan emin olun!**

3 Adım. Tık sesi duyana kadar aracın omuz ve karın kemerini tokaya yerleştirin ve ondan sonra çocuk koltuğunu sıkmanız için çekin. (Resim 38;39)

4 Adım. Çocuğunuzu koltuğa koyun. Omuz kemerlerinin yüksekliğini kontrol edin. Kemerlerin herhangi bir yere takılmış veya bükülmüş olmadığından emin olun. Çocuğun emniyet kemerlerini iyice yerleşmiş olduğundan emin olduktan sonra bandı koltuğun ortasına doğru sıkmaları için çekin. **Güvenlik koltuğunun 5 noktalı tokasının sabitlendiğinden emin olun.** Resim 4;5;6;7;8;9

UYARI: Lütfen kemerin kıvrılmadığından ve koltuğun gövdesinde iyice sabitlenmiş olduğundan emin olun.

KOLTUĞUN MONTAJI “Grup I /9 kg dan 18 kg kadar/

3 noktalı emniyet kemeri + ek ataşman ile araba koltuğunun bağlanması (FIT) ile Montaj



1 Adım. ÖNEMLİ: İlk önce otomobilde, otomobil koltuğunun arkasında üstten tutulması için metal kanca ve döşemenin altında otomobilin sırt dayamalık yerinin ve koltuğun arasındaki birleşme noktasında sabitlemek için 2 ISOFIX demir kancaların olup olmadığını kontrol edin.

NOT: ISOFIT sistemini kullanırken, ISOFIX kılavuz çalıları ISOFIX otomobil kancalarına takılabilir.

(Resim 13; 35.1) Kılavuz çalıları koltuğun her iki tarafından ISOFIX kancaları geçiyor.

2 Adım. Sabitleme mekanizmalarının çıkması için ISOFIX sisteminin serbest bırakılması için “KLİK” sesin duyana kadar tuşa basın. Fig. 14 Rayları en uzun pozisyonuna kaydırın.

UYARI! Çocuk koltuğunun, seyahat yönünde kurulum için doğru şekilde ayarlandığından emin olun. Gerekirse ayar kolunu çekin „ 5 „ (Resim A) ve koltuğu hareket yönüne doğru (yüzü ile) öne doğru çevirin. **UYARI!**

OTOMOBİLİN HAREKET YÖNÜNDE 90 ° POZİSYONDA AYARLANMIŞ GÜVENLİK ÇOCUK KOLTUĞUNU KULLANMAYIN! BU ÇOCUK KOLTUĞU SADECE OTOMOBİLİN HAREKET YÖNÜNDE VE HAREKET YÖNÜNE TERS YÖNDE KULLANILMASI GEREKMEKTEDİR!!!

3 Adım. Çocuk koltuğunu otomobil koltuğuna yerleştirin, aracın hareket yönünde yönlendirilmiş olmalıdır. (Resim 34;35) Eyer arabanın arka yolcu koltuklarında hava yastığı varsa sadece arabanın arka koltuklarına koltuğun kullanılması gereklidir!

4 Adım. Otomobilin metal kancalarına doğrudan tutundurmak için “KLİK” sesini duyana kadar ISO FIT mekanizmasına basın. Tık sesi duyduğunuzdan emin olun ve ISOFIT kilitleme göstergesi YEŞİL görüntülediğinden emin olun. Resim 35

5 Adım. Otomobilin sırt dayamalık yerine çocuk koltuğunu sıkıca bastırın. Bu transfer sırasında ISOFIT çocuk koltuğunu otomobilin koltuğunun sırt dayamalık yerine sıkılaştıracaktır ve tık sesi duyacaksınız. Çocuk koltuğu otomobilin koltuğunun sırt dayamalık yerine sıkıca sabit olduğundan emin olun. ISOFIX serbest bırakma düğümünü tekrar kontrol edin ve kilit göstergesinin YEŞİL görüntülediğinden emin olun.

6 Adım. Koltuğu tutun ve sağlam olduğunu veya sallandığını kontrol edin. Eğer koltuk sallanıyor ise ve sabitleyici ISOFIT cihazları çıkık ise üstteki adımları tekrar edin ve montajı yapın.

7 Adım. Grup I / 9 ila 18 kg'da açıklanan araba koltuğuna montaj için 2 ila 4 arasındaki adımları tekrarlayın. / 3 - KEMER İLE

KOLTUĞUN MONTAJI “Grup II; III” /15 kg dan 36 kg kadar/

3 noktalı emniyet kemeri + ek ataşman ile araba koltuğunun bağlanması (FIX): ile Montaj



ÖNEMLİ: Koltuğun kullanımını 2, 3 15-36 kl arası grup için yastığı, pedini ve oturma bölgesi dolgu pedini kaldırın. Resim A pozisyon 9;13;14 ve döşemenin alt kısmına tokayı ve omuz kemerlerini saklayın.

1 Adım. Çocuk koltuğunun 5 noktalı kemerini tokenin kırmızı düğmesine basarak serbest bırakın. Resim 42

2 Adım. Mümkün olduğu kadar omuz kemerlerini çekin ve emniyet kemerlerini serbest bırakmak için düğmeye basıp serbest bırakın. (Resim 43) **Uyarı:** kemerlerin yumuşatıcılarını çekmeyin.

3 Adım. Koltuğun sırt dayamalı yerindeki döşemenin kapağını açınız (Resim 44) ve omuz kemerlerini açıklık yerine gizleyin (Resim 45;46) Kapağı tekrar kapatın.

Döşemenin altında olan koltuğun deliğine tokasını saklayın. (Resim 47) Koltuğun orta kısmına kemeri çekin ve döşemenin altında bulunan deliğinden geri gizleyin. Araba koltuğu resim 48'e benzemelidir.

4. Adım. Grup I / 9 ila 18 kg'da açıklanan araba koltuğuna montaj için lütfen 1'den 6'ya kadar olan adımları tekrarlayın. / 3 noktalı emniyet kemeri + ek ataşman ile araba koltuğunun bağlanması (FIT): ile Montaj

5 Adım. Çocuğu koltuğa koyun. Koltuk ve kucak çocuk üzerindeki çocuğun omzunun üzerinden kanca karşısında omuz kemerini yerleştirin ve kucak kemeri. Resim 50 Tıklama sesi duyulana kadar kemeri otomobil koltuğunun tokasına kilitleyin ve koltuğun alt kısmında olan deliğinden kemeri geçirin. Fig.50 Kemeri çekerek kemerin tokasının kilitleti olduğunu kontrol edin.

6 Adım. Bükülmüş olmadığından ve çocuğu rahatsız etmediğinden, tüm yönlendiricilerden emniyet kemerinin düzgün yerleştirilmiş olduğundan emin olun.

KOLTUĞUN MONTAJI

“Grup II; III” /15 kg dan 36 kg kadar/ KEMER İLE



Serbest bırakma düğmelerini itin ve Isofix tutma aygıtlarını koltuğa yerleştirin. Resim 41 Araba koltuğunu yerleştirmeniz ve çocuğun emniyetini sağlamanız için otomobilin 3-puanlı emniyet kemerlerini lütfen kullanın .

1 Adım. II; III Grup için 15kl dan 36kl'ya kadar. Dik pozisyonda hareket yönüne doğru sabitlenmiş olarak araba koltuğu otomobilin koltuğuna koyun Resim 49B

2 Adım. Çocuğu koltuğa koyun. Koltuk ve kucak çocuk üzerindeki çocuğun omzunun üzerinden kanca karşısında omuz kemerini yerleştirin ve kucak kemeri. Tıklama sesi duyulana kadar kemeri otomobil koltuğunun tokasına kilitleyin ve koltuğun alt kısmında olan deliğinden kemeri geçirin. Kemeri çekerek kemerin tokasının kilitleti olduğunu kontrol edin. Resim 50;51

YIKAMA TALİMATLARI

1. Sabun ve ılık su ile araba sandalyesi temizlenebilir. Tiner veya aşındırıcılar, agresif temizlik maddeleri kullanmayın.
2. Maksimum 30°C derecede döşemeyi elinizde yıkayın. Kurutucuya koymayın. Doğal bir şekilde döşemeyi kuruması için bırakın.
3. Nemli bez yardımıyla plastik parçalarını temizleyebilirsiniz. Aşındırıcı kullanmayınız.

KULLANIM VE NAKLİYE SIRASINDA DİKKAT EDİLECEK UNSURLAR

1-Taşıma ve nakliye sırasında ürün mutlaka orijinal ambalajında taşınmalıdır.

2-İndirme ve bindirme esnasında maksimum dikkat gösterilmelidir.

3-Yükleme sırasında ambalajın tamamen kapalı olduğundan hasar görmemiş olduğundan emin olunmalıdır.

HİZMET VE BAKIM – TEMİZLİK VE BAKIM

1-Periyodik bakım gerektiren durumlarda tüketicin yapacakları temizlik ve bakım kısmında anlatılmış olup tüketicinin yapamayacağı şeylerde yetkili servise baş vurma gerekmektedir.

2-Bağlantı ve montajın nasıl yapılacağı şema ile gösterilmiş olup ebeveyn tarafından yapılması gerekmektedir.

KULLANIM HATALARINA İLİŞKİN BİLGİLER

1-Kullanım ve kurulum hatalarının önüne geçilmesi için lütfen arabanın montaj ve demontaj bilgilerini dikkatlice okuyunuz.

2-Pozisyon dışında katlama ve kapatma yapmayınız.

TÜKETİCİ HAKEM HEYETLERİNE YAPILABİLECEKLERİNE İLİŞKİN BİLGİ VE KULLANICIYA SAĞLANAN SEÇİMLİLİK HAKLARI

1-Garanti süresi malın teslim tarihinden itibaren başlar ve 2 yıldır.

2-Malın bütün parçaları dahil olmak üzere tamamı garanti kapsamındadır.

3-Malın ayıplı olduğunun anlaşılması durumunda tüketici 6502 sayılı tüketici korunması hakkında kanunun 11 inci maddesinde yer alan

a-Sözleşmeden dönme

b-Satış bedelinden indirim isteme

c-Ücretsiz onarılmasını isteme

d-Satılanın ayıpsız bir misli ile değiştirilmesini isteme, haklarından birini kullanabilir.

4-Tüketicinin bu haklardan ücretsiz onarım hakkını seçmesi durumunda satıcı; işçilik masrafı değiştirilen parça bedeli yada başka herhangi bir ad altında hiçbir ücret talep etmeksizin malın onarımını yapmak veya yaptırmakla yükümlüdür.Tüketici ücretsiz onarım hakkını üretici veya ithalatçıya karşı da kullanabilir.Satıcı üretici ve ithalatçı tüketicinin bu hakkını kullanmasından müteselsilen sorumludur.

5-Tüketicinin ücretsiz onarım hakkını kullanması halinde malın

-Garanti süresi içinde tekrar arızalanması,

-Tamiri için gereken azami sürenin aşılması,

-Tamirinin mümkün olmadığının yetkili servis istasyonu satıcı, üretici veya ithalatçı tarafından bir raporla belirlenmesi durumlarında;tüketici malın bedel iadesini, ayıp oranında bedel indirimini veya imkan varsa malın misli ile değiştirilmesini satıcıdan talep edebilir.Satıcı , Tüketicinin talebini reddedemez.Bu talebin yerine getirilmemesi durumunda satıcı, üretici ve ithalatçı müteselsilen sorumludur.

6-Malın tamir süresi 20 iş gününü binek otomobil ve kamyonetler için ise 30 iş gününü geçemez.Bu süre garanti süresi içerisinde mala ilişkin arızanın yetkili servis istasyonuna veya satıcıya bildiri tarihinde

garanatı süresi dışında ise malın yetkili servis istasyonuna teslim tarihinden itibaren başlar.Malın arızasının 10 iş günü içerisinde giderilmemesi halinde üretici ve ithalatçı malın tamiri tamamlanıncaya kadar benzer özelliklere sahip başka bir malı tüketicinin kullanımına tahsis etmek zorundadır.Malın garanti süresi içerisinde arızalanması durumunda tamirde geçen süre garanti süresine eklenir.

7-Malın kullanma kılavuzunda yer alan hususlara aykırı kullanılmasından kaynaklanan arızalar garanti kapsamı dışındadır.

8-Tüketici garantiden doğan haklarının kullanılması ile ilgili olarak çıkabilecek uyuşmazlıklarda yerleşim yerinin bulunduğu veya tüketici işleminin yapıldığı yerdeki tüketici hakem heyetine veya tüketici mahkemesine başvurabilir.

9-Satıcı tarafından bu garanti belgesinin verilmemesi durumunda tüketici gümrük ve ticaret bakanlığı tüketicinin korunması ve piyasa gözetimi genel müdürlüğüne başvurabilir.

Kullanım Kılavuzunda belirtilen maddelere uyulmaması halinde oluşabilecek sorunlar garanti kapsamı dışındadır.

ÖNEMLİ: Lorelli Tamir Bakım Servisi harici bir yerde yapılan bakım onarım arabanın garanti kapsamından çıkmasına neden olur.

Kullanım Ömrü 5 Yıldır.

İTHALATÇI FIRMA: COOLBABY ÇOCUK GEREÇLERİ SAN VE TİC. A.Ş.

Çınar mah. 6/7 Sok. No:4/a Bağcılar/ İstanbul Tel: 0212 438 20 45

Web: www.lorelli.eu www.coolbaby.com.tr

Yetkili Servis : Coolbaby Çocuk Gereçleri San ve Tic A.S. Orucreis mah. Giyimkent sitesi 16.

Sk. No:75 Esenler / İstanbul Tel : 0212 438 20 45 www.coolbaby.com.tr

FONTOS! FIGYELMESEN OLVASSA EL, ÉS ŐRIZZE MEG KÉSŐBBI FELHASZNÁLÁS ESETÉRE.

TÁJÉKOZTATÓ

Az *Universal* gyermekbiztonsági rendszer (0+;1;2; 3;) használata során kérjük, ne feledkezzen meg az alábbi szabályokról:

1. Ez egy univerzális gyermekbiztonsági rendszer. A 44-es számú, 04-es módosításcsomagra vonatkozó jóváhagyást általánosan használják járművekben, és a legtöbb, de nem mindegyik gépkocsi-üléshez illeszkedik.
2. A megfelelő illeszkedés akkor lehetséges, ha a gépkocsi gyártója megerősítette a gépkocsi kézikönyvében, hogy a jármű alkalmas arra, hogy használható legyen ez a fajta „Universal” gyermekbiztonsági rendszer ennek a korosztálynak.
3. Ezt a gyermekbiztonsági rendszert szigorúbb feltételek között „Universal” –ként minősítették ellentétben a korábbi gyermekbiztonsági rendszerekhez képest, amelyek nem rendelkeznek ezzel a minősítéssel.
4. Ha kérdései merülnek fel ezzel kapcsolatban, kérjük forduljon a gyerekbiztonsági rendszer gyártójához, vagy a forgalmazóhoz.
5. Csak azokban a járművekben használható amelyek rendelkeznek 3 pontos, statikus visszahúzó biztonsági övekkel. Az ENSZ-EGB 16 sz vagy más ezzel egyenértékű előírás szerint.

Kérjük, olvassa el figyelmesen a használati útmutatót, mert a nem megfelelő telepítés súlyos sérülést okozhat és ebben az esetben a gyártó nem vállal felelősséget.

Ez az autóülés az alábbi telepítési módokkal használható:

1. UNIVERSAL osztály 0+-es csoportként (0-13kg) Szerelés: az autó hárompontos övével + biztonsági övek (Telepítés hátsó oldallal)

2. ISOFIX FÉLUNIVERZÁLIS osztály 0+-es csoportként (0-13kg) Szerelés: ISOFIX + ISOFIX felsőhevederes horog + biztonsági övek. (Telepítés hátsó oldallal)

2.1. Ez az Isfix gyermekbiztonsági rendszer. Az ECE R44.04 az ISOFIX rögzítőrendszerekben történő használatra általánosan használható.

2.2. A gyermekbiztonsági rendszer és az ISOFIX rögzítés kategóriájától függően az ISOFIX rögzítési pontokkal rendelkező járművekhez (lásd a gépjármű kézikönyvét).

2.3. A tömegcsoport és az ISOFIX tömeg, amelyre az eszközt szánják: 0+csoport (0- 13 kg) ISOFIX D osztály;

3. UNIVERSAL osztály 1-es csoportként (9-18kg) Szerelés: az autó hárompontos övével + biztonsági övek (Telepítés első oldallal)

4. FÉLUNIVERZÁLIS osztály 1-es csoportként (9-18kg) Szerelés: Az autóülés felszerelése a 3 pontos biztonsági övvel + kiegészítő rögzítés (FIT). (Telepítés első oldallal)

5. UNIVERSAL osztály 2-es 3-es csoportként (15-36kg) Szerelés: az autó hárompontos övével (Telepítés első oldallal)

6. FÉLUNIVERZÁLIS osztály 2. csoportként való felhasználásra; 3 [15-36 kg] Az autóülés felszerelése a 3 pontos biztonsági övvel + kiegészítő rögzítés (FIT). (Telepítés első oldallal)

Amikor "Fél-univerzális", félig forgatható, módban (Korosztály: 0+; 1; 2; 3) használja a terméket,

kérjük, vegye figyelembe a következő információt: Ezt a gyermekbiztonsági

rendszer "Fél-univerzális" módban	JÁRMŰ		ELŐL		HÁTUL	
	Kívül	Középen	Kívül	Középen	Kívül	Középen
lehet használni, és az alábbi járművek üléseire rögzíthető: Kérjük, ellenőrizze a használati utasítás végén, az 1. (Model) IGEN/NEM IGEN/NEM IGEN/NEM IGEN/NEM IGEN/NEM IGEN/NEM függelékben szereplő azon járművek listáját, amelyekbe be lehet csatolni a "Fél-univerzális" biztonságirendszert.						

Fontos biztonsági rendelkezések!

1. FIGYELMEZTETÉS! Használja a gyermekbiztonsági rendszert menetiránynak háttal, amíg a gyerek el nem éri a 9 kg-os súlyt!

2. FIGYELMEZTETÉS! A gyermekbiztonsági rendszer merev elemeit és műanyag alkatrészeit úgy kell elhelyezni és felszerelni, hogy a jármű mindennapi használatakor ne legyenek veszélyeztetve a mozgó ülés vagy a jármű ajtaja által!

3. FIGYELMEZTETÉS! Minden biztonsági övnek amely a gépkocsihoz rögzíti a biztonsági rendszert szorosnak kell lennie és a gyerek testéhez kell igazodnia. Ne legyenek összecsavarodva.

4. FIGYELMEZTETÉS! Amennyiben sérül a rendszer, például egy baleset következtében, ki kell cserélni!

5. FIGYELMEZTETÉS! Fontos! Győződjön meg róla, hogy minden 60 szorosan simuljon a gyerek testéhez stabilan tartva a gerincét.



NAGYON VESZÉLYES! NE helyezze el el a hátranező gyermekülését légpárnával rendelkező első autóülésre! EZ SÚLYOS SÉRÜLÉSEKET, ILLETVE HALÁLT IS OKOZHAT!

- 6. FIGYELMEZTETÉS!** Tilos és veszélyes bármilyen változtatást, vagy kiegészítést alkalmazni amit nem hagyott jóvá erre jogosult szervezet. Gyermeke veszélynek van kitéve, ha nem követi szigorúan a gyártó beszerelési útmutatóját!
- 7. FIGYELMEZTETÉS!** Kövesse szigorúan a használati útmutatót a beszereléshez! A hibák sérüléseket eredményezhetnek!
- 8. FIGYELMEZTETÉS!** Ne hagyja gyermekét felügyelet nélkül!
- 9. FIGYELMEZTETÉS!** Minden tárgyat ami ütközés esetén sérülést okozhat, megfelelően rögzíteni kell.
- 10. FIGYELMEZTETÉS!** Ne használja a gyermekbiztonsági rendszert burkolat nélkül!
- 11. FIGYELMEZTETÉS!** Ne cserélje ki az ülés burkolatát a gyártó által ajánlott kivételével, mert a fedél a biztonsági rendszer szerves részét képezi!
- 12. FIGYELMEZTETÉS!** Ne használjon más, az útmutatóban leírtakon kívül eső, a gyermekbiztonsági rendszerben megjelölt teherbíró érintkezőket. Győződjön meg róla, hogy a járműülés csatja nincs a gyermekbiztonsági rendszer meghatározott (címkézett) övvezetőjében vagy előtt!
- 13. FIGYELMEZTETÉS!** Ha a gyermekbiztonsági rendszer alternatív csatlakozó pontot kínál, és úgy ítéli meg, hogy az alternatív útvonal használata nem kielégítő, kérjük, forduljon a gyermekbiztonsági rendszer gyártójához.
- 14. FIGYELMEZTETÉS!** A gyermekbiztonsági rendszert a jármű használati utasításában „Universal” kategóriába sorolt ülésbe szerelje be, az elsődleges övvel rögzítse!
- 15. FIGYELMEZTETÉS!** A hátsó gyermekbiztonsági rendszereket nem szabad a légszák által védett ülésekben használni.
- 16. FIGYELMEZTETÉS!** Ha az ülés nem rendelkezik textil borítással, takarja el a napfénytől, különben túlságosan felmelegszik és kellemetlen lehet a gyerek bőrének!
- 17. FIGYELMEZTETÉS!** Ne használja az autósülést a házban. Nem otthoni használatra tervezték, és csak a járműben használható!
- 18. FIGYELMEZTETÉS!** Mielőtt beállítaná a gyermekülés mozgatható vagy állítható részeit, el kell távolítania a babát a gyermekülésből!
- 19. FIGYELMEZTETÉS!** Rendszeresen ellenőrizze a szíjak kopását, különös tekintettel a rögzítési pontokra, a védelemre és a szabályozó készülékekre.
- 20. FIGYELMEZTETÉS!** Ne hagyja a csatot részlegesen zárt helyzetben, és csak akkor zárja le, ha minden alkatrész be van kapcsolva. Lehetővé kell tenni, hogy vészhelyzet esetén szabadon engedjék a gyermeket a biztonsági rendszerből. Meg kell tanítani a gyermeket, hogy soha nem szabad játszani a csattal.
- 21. FIGYELMEZTETÉS!** A gyerekülést az autó biztonsági övével kell biztosítani, még akkor is, ha nincs használatban. Ha rosszul lett az ülés rögzítve, menet közben kell megállni és megigazítani ami zavarhatja a többi utast.
- 22. FIGYELMEZTETÉS!** A gyermekülés tárolása biztonságos helyen történjen, ha nem használja. Ne helyezzen rá nehéz tárgyakat. Óvja attól, hogy maró anyagokkal például akkumulátor savval érintkezzen.
- 23. FIGYELMEZTETÉS!** Ha úgy érzi, hogy a felnőtt biztonsági öv csatja nem megfelelően csatlakozik a fő csatlakozási pontokhoz, kérjük vegye fel a kapcsolatot a gyártóval.
- 24. FIGYELMEZTETÉS!** ISOFIX gyermekbiztonsági rendszer esetén olvassa el az autógyártó kézikönyvét.
- 25. FIGYELMEZTETÉS!** Ne hagyja hosszú ideig a gyermekét az ülésben. Hosszabb utakon tartson több szünetet, és a gyermeket vegye ki a biztonsági ülésből.

ECE R44/04

A JÓVÁHAGYOTT ÖVEK TÍPUSA, AMELYET AZ AUTÓJÁBA BE KELL SZERELTETNI

- A** - A jármű biztonsági öve - Átlós heveder
- B** - A jármű biztonsági öve - Vízszintes heveder
- C** - ISOFIX Rögzítési pontok

A babaülése az auto útírányába szabad beszerelni 3 pontos biztonsági övek szígsítségével az autó utazási irányával csoportként 1;2;3; (9-től - 36 kg-ig) ! **(Telepítés első oldallal)**

Ez a gyerekülés ISOFIX rendszerrel és biztonsági övekkel is rögzíthető menet iránnyal szembe az 0+ csoportba tartozó gyermekek számára (0-től - 13 kg-ig).

? **CSAK 3 PONTOS BIZTOSÁGI ÖVEKKEL** felszerelt ülések használatára van lehetőség csoportként 1;2;3; (9-től - 36 kg-ig)! **(Telepítés első oldallal)**

NEM LEHET HASZNÁLNI 2 PONTOS BIZTOSÁGI ÖVEKKEL felszerelt üléseken !

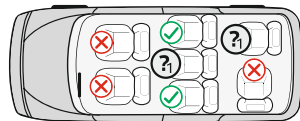
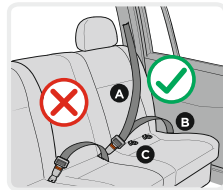

Használati útmutató Kép A.

1. ISOFIX illesztők
2. ISOFIX csatlakozó rendszer (csatlakozók)
3. ISOFIX kioldó gomb
4. Talp
5. Felszabadító fogantyú az ülés forgatásához
6. Gyerekülést dőlését állító kar
7. Vállpánt beállító szíj
8. Központi beállító elem
9. Övcsat párnája
10. Biztonsági hám csatja
11. Biztonsági hám

12. Biztonsági hám vállvédő párnája
13. Ülészár
14. Fejtámasz párna
15. Fejtámla
16. Fejtámaszt beállító kar
17. Felsőhevederes horog csatkioldó gombja
18. ISOFIX felsőhevederes horog
19. Gyerekülés huzat
20. Vállpánt vezető
21. Gyerekülési váz
22. Felszabadító nyomógomb
23. Biztonsági övvezető
24. Biztonsági öv vezető nyílás

1. A szék dőlési szögének beállítása

A gyerekülést 4 pozícióban lehet beállítani. (1;2. kép) **A „0+” csoportba tartozó „4” pozíció; 1. pozíció; 2; 3 az I. csoporthoz; 1. pozíció; az II,III csoporthoz** . Húzzon ki az ülés alatt első részében lévő helyzet állító fogantyút, ezután nyomjon meg vagy húzza ki az ülést előre vagy hátra. Engedjen el a fogantyút a kívánt helyzetben és nyomjon meg lefelé kattanásig. Ellenőrizzen meg azt, hogy az ülés meg van feszítve.

2. Az övek hosszúságának a beállítása

- 2.1. Az övek leengedése: Nyomja meg az övek beállítási gombját „8” (3. kép) és azzal egyidőben húzzon ki a két vállövet “11”. (4. kép) **Figyelem:** Mindig a biztonsági övet, és soha ne a vállpántpárnákat fogja meg!
- 2.2. Az övek feszítése: Tegye be a gyereket a székbe, kössze meg a két övet a központi tokban és húzzon ki az ülés közepén lévő szalagot. (8;9. kép)

3. Az öv becsatolása

- 3.1. Kösse össze az öv végén lévő két fémelemet (5. kép) és tegye be őket a központi tokban (6. képek) amíg kattanás hallatszik.
- 3.2. Ellenőrizze azt, hogy az öv be van csatolva, a vállövek felfelé kihúzásával.
- 3.3. Az övek leengedéséhez nyomjon meg lefelé a központi tok piros gombját “22”. (7. kép)

4. A huzat eltávolítása

- 4.1. Tegye el az ülés és a támla huzatát a 52;53 kép szerint.

5. A fejtámla és a vállövek magasságának beállítása:

A fejtámla 11 külön pozícióban be lehet állítani.

A vállövek magasságának beállítása egyszerre történik a fejtámla magasságának beállításával. Húzza ki a beállító kart (16) 10. kép., mozgassa a háttámaszt a gyermek magasságának megfelelően felfelé vagy lefelé. Engedjen el a kart és hallani fog egy kattanó hangot, amely jelzi, hogy a háttámla rögzítve van. Kérjünk, ellenőrizze, hogy a vállpánt rései egy szintben vannak-e a gyermek vállával (11. ábra).

Csoport 0+; I A vállpántok és a fejtámasz magassága állítható: ehhez oldja ki a kioldó kart a fejtámasz hátulján és húzza fel vagy le a fejtámaszt, miközben azt függőleges helyzetben tartja.

Csoport II., III. Az ülés fejtámláját úgy kell beállítani, hogy körülbelül két ujj távolsága legyen a gyermek válla és a fejtámla alsó széle között. 12. ábra

Utasvédelem: Egy hirtelen megállásban vagy egy autóbalesetben a nem bekötött tárgyak vagy személyek kárt okozhatnak a többi utazó személyeknek. Kérjük, mindig tartsa be a következő utasításokat: - Ne próbálja leszerelni, módosítani vagy kiegészíteni a gyermekülés egyetlen részét sem. Nem eredeti alkatrészek vagy tartozékok használata esetén a szavatosság érvényét veszti.

- Győződjék meg, hogy kellően rögzítve vannak-e a csomagok vagy egyéb tárgyak. Baleset esetén a rögzítetlen csomagok súlyos sérüléseket okozhatnak a gyermekeknek és felnőtteknek. - Győződjön meg, hogy minden utas szabályosan be van kötve. - Üres gyermekülést mindig rögzíteni kell a járműben. **Hasznos tanácsok a jármű üléshez való használatában:**

A gyermekülés rendszeres használata néha gyorsabb jármű üléshez vezet, főleg érzékeny felületekre, mint a bőr-vagy velúr üléshez. Ez elkerülhető, ha használunk plejdet vagy ruhadarabot a gyermekülés alatt.

A SZÉK BESZERELÉSE “0+ osztály” /újszülött és 13 kg testsúlyig/

Szerelés: ISOFIX + ISOFIX felsőhevederes horog + biztonsági övek.



Fontos: Először keresse meg az ISOFIX rögzítési pontokat a járműben az jármű ülése alatt.

Tanács: Amennyiben az Ön járműve nincs ellátva 2db. ISOFIX közbilincsekkel, dugja be ezeket, hogy megkönnyítse a beszerelést. Az ISOFIX közbilincsek vagy a gyermekülés alja alatt található, vagy külön a gyermekülés mellé vannak csomagolva.

MEGJEGYZÉS: Az ISOFIX rendszer használatakor, a gyerekülést a gyerekülésen található ISOFIX kapcsolattal lehet az autóülés ISOFIX rögzítő elemekkel ellátott vázához rögzíteni. Ábra 13;17-1 Az gyermekülés két oldalán található ISOFIX rögzítő kapcsok burkolattal vannak eltakarva.

- 1. lépés 0+:** Csoportra az autóülést **CSAK** a leghátrább dőlt pozícióban szabad használni. (2. kép „4” **pozíció**) Húzzon ki a helyzet állító fogantyút és tegye be a széket a leghátrább dőlt pozícióban. (1;2. kép)
- 2. lépés:** Az ISOFIX kioldó gombok lenyomásával váltólsa el a sapkákat az ISOFIX csatlakozókról (6. ábra). Csúsztassa a síneket a leghosszabb helyzetbe, amint a 14 ábrán látható.
- 3. lépés** Húzza meg és tartsa a kioldó fogantyút az "5" gyermekülés elforgatásához, és forgassa az ülés 180° fokkal úgy, hogy az ülés védjegyének meg kell egyeznie az alap kék jelzésével (16. ábra)
Oldja ki a fogantyút és győződjön meg róla, hogy az ülés be van van rögzítve.
- FIGYELMEZTETÉSI NE HASZNÁLJA A BIZTONSÁGI GYERMEKÜLÉST A 90 ° -os JÁRMŰ MOZGÁSIRÁNYÁBAN! EZT A GYERMEKÜLÉST KIZÁRÓLAG CSAK A JÁRMŰ ÚTIIRÁNYABAN VAGY FORDÍTVA SZABAD HASZNÁLNI!!!**
- 4. lépés** Tegyen be az autózseket az autó ülésére úgy, hogy az az autó mozgási irányával szemben legyen. (15. kép) **Ez a legbiztonságosabb pozíció a gyerekére, úgy hogy ajánlatos ezt lehetőleg leghosszabban használni.** Ha az utója ülései légzsákokkal vannak felszerelve, akkor az autózseket az autó hátsó ülésein kell használni!
- 5. lépés:** Kattintsa be az ISOFIX csatlakozókat a jármű ISOFIX rögzítő elemébe. (16. ábra). A gyermekülés rögzítések kattanó hangot kell hallania, valamint az ISOFIX zárolás jelző ablakocskában zöld jelzésnek kell megjelennie. Ábra 17.03
- 6. lépés** Tolja a gyermekülést szorosan az autóülés háttámlájához. Ábra 17 A művelet során kattanó hangot fog hallani, ami azt jelzi, hogy az ISOFIX rendszer segítségével biztonságosan rögzítette a gyermekülést az autóüléshez. Győződjön meg arról, hogy a gyermekülés szorosan illeszkedjen a jármű ülésének háttámlájához. Ellenőrizze újra az ISOFIX kioldó gombot, és győződjön meg arról, hogy a zár jelző ablakocskában ZÖLD jelzés látható. Ábra 17
- 7. lépés:** Győződjön meg, hogy mennyire stabilan van rögzítve a gyerek ülés. Ha valami nincs rendben vagy az ISOFIX csatlakozók nincsenek a helyükön, akkor újból szerelje be az ülést Ábra 18
- 8. lépést:** Tolja az ülést az autó ülésének háttámlája felé, míg az első merevítő el nem éri azt (19 ábra). Húzza a felső hevedert a gyermekülés háttámlájának mindkét oldalán át és a jármű fejtámlája körül. 20. Ábra
- 9. lépés:** A csatlakozókat csúsztassa be, hogy az bekattanjon egy új pozícióba (21. ábra).
- 10. lépés:** A kallantyúval fordítsa ki az első merevítőt. Folytassa az övfeszítést addig, amíg a merevítő jól bele nem nyomódik a jármű ülésének háttámlájába
- Figyelem:** Ha a felsőhevederes horog szabályosan van kifizítve, akkor megjelenik a zöld jelzés a kioldó gombon. Kérjük, ellenőrizze ezt! (22 ábra)
- 11. lépés** Tegye be a gyereket a székben. Ellenőrizzen a vállövek magasságát. Nézzon meg, hogy az övek nem sodródtak el vagy rakótdódték valahol. Kössze össze a gyerek öveket és nézzon meg, hogy jól vannak-e ezek feltéve és húzzon ki az ülés közepén lévő szalagot az övek feszítéséhez. **Győződjön meg róla, hogy a biztonsági ülés 5 pontos csatja rögzítve van.** (4;5;6;7;8;9. kép)

A SZÉK BESZERELÉSE

“ I. osztály” / 9-től 18 kg-ig/ val biztonsági övvel



Kérjük, használjon fel az autó a 3 pontos biztonsági öveket ahhoz, hogy a gyerek biztonságát szervezzen és az autózseket meg tudjon feszíteni!

- 1. lépés** Helyezze a gyermekülést az autóülésre menetiránnyal szembe és nyomja a gyermekülést szorosan az autóülés háttámlájához. Ábra 36 **FIGYELEM!** Győződjön meg róla, hogy a gyermekülés helyesen van beállítva az útirányba történő beépítéshez. Szükség esetén húzza ki az "5" beállító fogantyút (A. kép), és fordítsa el az ülést előre (előrenézve).
- 2. lépés** Húzza ki egészen a biztonsági övet. Ábra 36 Húzza át az átlós szíjat a gyermekülések háttámlájának és fejtámlájának és a hasi övnek a gyermekülés alján található övvezetéken keresztül, ahogy az a 37. ábrán látható; **Győződjön meg róla, hogy a biztonsági öv mindkét része a megfelelő helyen legyen rögzítve gyermekülésen!**
- 3. lépés** A gyermekülés megfelelő rögzítéséhez csatlolja be a biztonsági övet kattanásig, és húzza az övet szorosra. Ábra 38;39
- 4. lépés** Tegye be a gyereket a székben. Ellenőrizzen a vállövek magasságát. Nézzon meg, hogy az övek nem sodródtak el vagy rakótdódték valahol. Kössze össze a gyerek öveket és nézzon meg, hogy jól vannak-e ezek feltéve és húzzon ki az ülés közepén lévő szalagot az övek feszítéséhez. **Győződjön meg róla, hogy a biztonsági ülés 5 pontos csatja rögzítve van.** (4;5;6;7;8;9. kép) **Figyelem:** Győződjön meg róla, hogy az öv nincs-e becsavarva és rendesen be van-e rögzítve a gyermekülés vázra.

A SZÉK BESZERELÉSE “ I. osztály” /9-től 18 kg-ig/

Az autóülés felszerelése a 3 pontos biztonsági övvel + kiegészítő rögzítés (FIT).



- 1. lépés Fontos:** Először keresse meg az 2 ISOFIX rögzítési pontokat a járműben az jármű ülése alatt. **MEGJEGYZÉS:** Az ISOFIT rendszer használatokor, a gyermekülést a gyermekülésen található ISOFIX csatlakozókkal lehet az autóülés ISOFIX rögzítő elemekkel elátott vázához rögzíteni. Ábra 13;35.1 Az gyermekülés két oldalán található ISOFIX rögzítő csatlakozók burkolattal vannak eltakarva.

2. lépés: Az ISOFIX kioldó gombok lenyomásával távolítsa el a sapkákat az ISOFIX csatlakozókról (14. ábra). Csúsztassa a síneket a leghosszabb helyzetbe. **FIGYELEM!** Győződjön meg róla, hogy a gyermekülés helyesen van beállítva az útirányba történő beépítéshez. Szükség esetén húzza ki az "5" beállító fogantyút (A. kép), és fordítsa el az ülést előre (előrenézve).

FIGYELMEZTETÉS! NE HASZNÁLJA A BIZTONSÁGI GYERMEKÜLÉST A 90 ° -os JÁRMŰ MOZGÁSIRÁNYÁBAN! EZT A GYERMEKÜLÉST KIZÁRÓLAG CSAK A JÁRMŰ ÚTIRÁNYÁBAN VAGY FORDÍTVA SZABAD HASZNÁLNI!!!

3. lépés: Helyezze a gyermekülést az autóülésre, és a jármű irányába kell irányulnia. (35/35. ábra)

4. lépés: Kattintsa be az ISOFIT csatlakozókat a jármű ISOFIT rögzítő elemébe. (35. ábra). A gyerekülés rögzítéskor kattánót kell hallania, valamint az ISOFIT zárolás jelző ablakocskában zöld jelzésnek kell megjelennie.

5. lépés: Tolja a gyermekülést szorosan az autóülés háttámlájához. A művelet során kattánót fog hallani, ami azt jelzi, hogy az ISOFIT rendszer segítségével biztonságosan rögzítette a gyermekülést az autóüléshez. Győződjön meg arról, hogy a gyermekülés szorosan illeszkedjen a jármű ülésének háttámlájához. Ellenőrizze újra az ISOFIX kioldó gombot, és győződjön meg arról, hogy a zár jelző ablakocskában ZÖLD jelzés látható.

6. lépés: Győződjön meg, hogy mennyire stabilan van rögzítve a gyerek ülés. Ha valami nincs rendben vagy az ISOFIT csatlakozók nincsenek a helyünkön, akkor újból szerelje be az ülést

7. lépés: Kérjük, ismételje meg az 2-től 4-ig leírt lépéseket az 1 csoporthoz tartozó gyermekek számára használt gyerekülés elhelyezéséhez /9-től 18 kg-ig/ és biztonsági öv használatával

A SZÉK BESZERELÉSE " II; III. osztály" /15-től 36 kg-ig/

Az autóülés felszerelése a 3 pontos biztonsági övvel + kiegészítő rögzítés (FIT).



FONTOS: Ha szeretné a gyerekülést a 2 és 3 csoportba tartozó gyermekek számára használni, 15-től 36 kg-ig, kérjük, távolítsa el a szűkítő betéteket, párnákat (Ábra A/9;13;14 pozíció) és helyezze a csatot, és a vállpántokat a huzat alá.

1. lépés Engedje el az 5 pontos biztonsági övet a vörös gomb lenyomásával. 42. ábra

2. lépés Nyomja le a biztonsági öv kioldó gombját és húzza meg a gyermekülési biztonsági övét. (43. ábra)

Figyelem: Mindig a biztonsági övet, és soha ne a vállpántpárnákat fogja meg!

3. lépés Nyissa ki az ülésfedeleket az ülés háttámláján (44. ábra), és fedje le a vállszíjat a nyíláson (45/46.

ábra). Rejtse a csatot a huzat alá a (47. ábra) pozíció szerint. Húzza a pántot az ülés közepére és a nyíláson keresztül rejtse el a huzat alá. Az autóülésnek a 48. ábrán láthatónak kell lennie

4. lépés: Kérjük, ismételje meg az 1-től 6-ig leírt lépéseket az 1 csoporthoz tartozó gyermekek számára használt gyerekülés elhelyezéséhez /9-től 18 kg-ig/ Az autóülés felszerelése a 3 pontos biztonsági övvel + kiegészítő rögzítés (FIT)

5. lépés Tegye be a gyereket a kisszékekbe. Magasság szabályozó berendezéseket az ülés csőveibe, ahogy a 2. sz. fényképen van bemutatva. Ábra 50 Vegye figyelembe a különbségeket a bal és a jobb oldalon.

Helyezze a vállöv egész horog válla fölött a gyermek, a gyerek öléhez való övet viszont húzza fel az öle és a szék fölé. Dugja át az övet a kisszék ülésén lévő alsó nyílásán át, és csatolja a szíjat a gépkocsi csatjába, amíg nem halja azt, hogy „klikk”. Helyezze a vállöv egész horog válla fölött a gyermek. 50. ábra .Ellenőrizze, hogy az öv csatja elzárva-e az öv elhúzása által. 51. ábra

6. lépés Ellenőrizzen azt, hogy az öv helyesen van beszerelve az összes felvezetón keresztül, nem sodródott el és nem zavarja a gyereket.

A SZÉK BESZERELÉSE

" II; III. osztály" /15-től 36 kg-ig/ val biztonsági övvel



Nyomja meg a kioldógombokat és húzza az ISOFIX rögzítő elemeket az ülésbe. Ábra 41

Kérjük, használjon 3 pontos biztonsági öveket az autóban ahhoz, hogy biztosítson a gyerek biztonságát és beágyazzon az autószéket.

1. lépés " II; III. osztály" / 15-től 36 kg-ig/ Tegye be az autószéket az autó ülésére úgy, hogy az az autó mozgási irányával szemben legyen. Ábra 49B

2. lépés Tegye be a gyereket a kisszékekbe. magasság szabályozó berendezéseket az ülés csőveibe, ahogy a 2. sz. fényképen van bemutatva. Vegye figyelembe a különbségeket a bal és a jobb oldalon. Helyezze a vállöv egész horog válla fölött a gyermek, a gyerek öléhez való övet viszont húzza fel az öle és a szék fölé. Dugja át az övet a kisszék ülésén lévő alsó nyílásán át, és csatolja a szíjat a gépkocsi csatjába, amíg nem halja azt, hogy „klikk”. Helyezze a vállöv egész horog válla fölött a gyermek. . Ellenőrizze, hogy az öv csatja elzárva-e az öv elhúzása által. Ábra 50/51

ÚTMUTATÓ MOSÁSHOZ

1. Az autószéket langyos vízzel és szappannal lehet tisztítani. Ne használjon agresszív tisztító vegyszereket, mint csiszolókat vagy hígítókat.

2. A huzatot kézzel lehet mosni 30°C maximális hőmérsékleten. Ne tegyen be szárítóban. Hagyon a huzatot természetes módon kiszáradni.

3. A műanyag részeket nedves kendővel lehet tisztítani. Ne használjon csiszolókat.

E RËNDËSISHME! RUANI PËR INFORMACIONE TË MËTEJSHME. LEXONI ME KUJDES!

INFORMACION

Kur perdoret si kategori Universale (Grupi 0+;1;2;3) ju lutem lexoni informacionin me poshte:

1. Ky eshte kufizim "Universal" per femijen. Eshte aporvuar sipas rregullores nr.44, 04 te serise se amendamenteve per perdorimin e pergjithshem ne automjete dhe do te pershtatet ne shumices,por jo te gjitha, modelet e makinave.
2. Karrigja mund te pershtatet plotesisht nese ne librin e automjetit eshte shenuar pershtatja me modelin "Universal" per kete grupmoshe.
3. Siguria per modelet e klasifikuara si "Universal" eshte testuar ne kushte me te rrepta sesa modelet te cilat nuk e kane kete klasifikim.
4. Nese ne dyshim ju lutem kontaktoni prodhuesin/importuesin ose shitesin.
5. Pershtatet vetem ne rast se automjeti ka rripa sigurie me 3 pika statik, te aprovuar nga UN/ECE rregullatori nr 16 ose standarte ekuivalente !

Ju lutemi, qe te lexoni me kujdes instruksionet, sepse montimi i gabuar mund te shkaktojë lëndim serioz dhe në këtë rast prodhuesi nuk mban përgjegjësi.

Kjo karrige për makinë është miratuar për përdorim me këto metoda montimi:

1. UNIVERSAL Klasë për përdorim për Grupin 0+ (0-13kg) Instalim me : rripin e sigurisë së makinës me tre pika + rripa të ulësës së sigurisë (Instalim me fytyrë përpara)
2. ISOFIX GJYSMË UNIVERSAL Klasë për përdorim për Grupin 0+ (0-13kg) Instalim me : ISOFIX + litar i lartë + rripa të ulësës së sigurisë (Instalim me fytyrë prapa)
- 2.1. Ky është sistem për sigurim të fëmijëve ISOFIX. Ai është miratuar nga ECE R44.04 për përdorim të përgjithshëm në mjetet e transportit me sistem ISOFIX për fiksimit.
- 2.2. Në varësi nga kategoria e karrigës për fëmijë dhe nga vendi i fiksimit të ISOFIX ajo do të montohet në automjete me pika fiksimit ISOFIX (shiko manualin për automjetet).
- 2.3. Grupi masiv dhe pesha e ISOFIX, për të cilët është destinuar kjo pajisje është: Grupi 0+ (0-13 kg.) ISOFIX klasa D ;
3. UNIVERSAL Klasë për përdorim për Grupin I (9-18kg) Instalim me : rripin e sigurisë së makinës me tre pika + rripa të ulësës së sigurisë (Instalim me fytyrë përpara)
4. GJYSMË UNIVERSAL Klasë për përdorim për Grupin I (9-18kg) Instalim me : rripin e sigurisë me tre pika fiksimit + fiksimit suplementar (FIT). (Instalim me fytyrë përpara)
5. UNIVERSAL Klasë për përdorim për Grupin II (15-25kg) Grupin III (22-36kg) Instalim me : rripin e sigurisë së makinës me tre pika (Instalim me fytyrë përpara)
6. GJYSMË UNIVERSAL Klasë për përdorim për Grupin 2; 3 [15 - 36 kg] fiksimit në ulësen e makinës me rripin e sigurisë me tre pika fiksimit + fiksimit suplementar (FIT). (Instalim me fytyrë përpara)

Kur përdorni si kategori gjym universal (Grupi 0+; 1; 2; 3), Ju lutem që të keni parasysh këto informacion: Ky system siguri

për fëmijë është klasifikuar për përdorim " gjysmë universal dhe është i përshatshëm për fiksimit në ulëset e këtyre autoveturave:	VETURA	PËRPARA	PRAPA	
	(Model)	PO / JO	PO / JO	PO / JO

Ju litem kontrolloni Aneksin 1 me listen e automjeteve të përdshatshme për fiksimit gjysmë universal në fund të instruksionit.

Udhëzime të rëndësishme sigurie!

1. **KUJDES!** Mbajeni karrigen ne pozicionin me pamje nga mbrapa makines deri sa pesha e femijes te jete me shume se 9 Kg !
2. **KUJDES!** Pjesët plastike te karriges duhen instaluar ne menyre qe mos te pendojne ne perdorimin e perditshem te modelit.
3. **KUJDES!** Te gjitha rripat qe perdoren per te lidhur karrigen me makinën duhet te jene shtrenguar forte, rripat e karriges duhet te jene shtrenguar sipas rehatise se femijes.
4. **KUJDES!** Nderroni karrigen ne rast se eshte demtuar gjate nje aksidenti te forte.
5. **KUJDES! ME RENDES!** Sigurohuni qe rripi i poshtem te jete vendosur poshte ne menyre qe baza e karriges te jete e sigurte!



ME RREZIK TË MADH! Mos e vendosni karrigen e fëmijës me drejtim prapa në ulësen e përparme me airbeg ! **KJO MUND TË SHKAKTOJË VDEKJE OSE LËNDIM SERIOZ**

- 6. KUJDES!** Nderrimi ose shtimi i ndonjë pjese tek karrigia e makines mund te jete i rrezikshem pa u konsultuar me autoritetet perkatese. Femija juaj eshte ne rrezik nese nuk ndiqni me kujdes udhezimet e instalimit!
- 7. KUJDES!** Ndiqni me kujdes udhezimet per instalimin, gabimet mund te rezultojne ne demtimin e femijes!
- 8. KUJDES!** Mos e lere femijen vetem ne karrigen e makines !
- 9. KUJDES!** Cdo bagazh ose objekt qe mund te demtoje ne rast aksidenti duhet te jete siguruar para nisjes!
- 10. KUJDES!** Mos e perdor karrigen e makines pa veshjen e vet!
- 11. KUJDES!** Mos e zevendesoni veshjen e karriges se makines me asnje model qe nuk eshte sugjeruar nga prodhuesi, pasi veshja perben pjese kritike te performances se produktit !
- 12. KUJDES!** Mos vendosni pika qe ushtroje peshe pervec atyre te pershkuara ne instruksione dhe ne trupin e karriges se makines. Sigurohuni qe rripi i sigurimit te jete pozicionuar ne pikat e markuara ne trupin e produktit.
- 13. KUJDES!** Nese pikat e sigurise se karriges ju duken te pamjaftueshme ju lutem kontaktoni direkt me prodhuesin!
- 14. KUJDES!** Vendos karrigen e makines ne pozicionet e markuara si "Universal" ne makinën tuaj, duke perdorur rripin kryesor te sigurise.
- 15. KUJDES!** **Karrigia e makines nuk duhet perdorur ne sedilet e makines qe jane te mbrojtura me sistemin Airbag!**
- 16. KUJDES!** Nese karrigia nuk ka veshjen e tekstit, duhet ta mbani larg drites se diellit pasi mund te nxehet tepër dhe te demtojë lekuren e femijes!
- 17. KUJDES!** Mos e perdor ne shtepi pasi eshte projektuar per perdorim VETEM ne automjete!
- 18. KUJDES!** Para se te beni instalimin ose levizjen e pozicioneve te karriges duhet te keni hequr femijen nga karrigia.
- 19. KUJDES!** Kontrolloni periodikisht rripat dhe pikat e lidhjes se modelit
- 20. KUJDES!** Sigurohu qe rripi te jete vendosur plotesisht ne vendin e vet. Duhet instruktuar femija qe mos te lozi me rripat e makines pasi mund te rrezikojë sigurine e vet!
- 21. KUJDES!** Karrigia e makines duhet te jete e siguruar plotesisht edhe kur nuk eshte ne perdorim. Mund te demtojë pasagjeret e tjere ne rast aksidenti kur nuk fiksohet plotesisht.
- 22. KUJDES!** Vendoseni ne nje vend te sigurte kur nuk eshte ne perdorim. Shmang vendosjen e peshave te renda siper dhe kujdes nga materialet gerryese te cilat mund ta demtojne (psh, acid)
- 23. KUJDES!** Kontaktoni prodhuesin ne rast se identifikoni pozicione te pakenaqshme ne lidhje me sigurine e karriges dhe te femijes.
- 24. KUJDES!** Ne rast te perdorimit te sistemit ISOFIX, ju lutemi lexoni librin e instruksioneve.
- 25. KUJDES!** **Mos e lëni fëmijën Tuaj në këtë ulëse për një periudhë të gjatë kohe. Gjatë udhëtimeve të gjata bëni më shumë pushime dhe nxirrni fëmijën na ulësja siguruese.**

ECE R44/04

Instruksione për larje

1. Karrigia për veturë mund të pastrohet me ujë të vakët dhe sapun. Të mos përdoren preparate agresive pastruese si tretës abraziv .
2. tapiceria duhet të lahet me dorë me temperature maksimale 30°C. Të mos vendoset në tharëse. Tapiceria duhet të thahet në mënyrë të natyrshme.
3. Pjesët prej plastmase mund të pastrohen me ndihmën e pecetës së lagur. Të mos përdoren abraziv.

LLOJI I RRIPAVE TË PRANUARA , QË DUHET TË KENI NË AUTOMJETIN TUAJ

- A** – Rripi i sigurisë së veturës - Rripi diagonal
- B** - Rripi i sigurisë së veturës Rripi mbi kofshë
- C** - ISOFIX Pika fiksimi

Karrigia juaj për fëmijë mund të instalohet së automjetit me ndihmën e 3 rripave të fiksuara në pika të caktuara në drejtim të lëvizjes së automjetit për grupet 1,2, 3 (9-36 kg) !!! **(Instalim me fytyrë përpara)**

Sedilja Juaj për fëmijë mund të montohet me fiksime ISOFIX fiksime të sipërme në drejtim të kundërt të lëvizjes për grupet 0+ (0-13 kg)

(Instalim me fytyrë prapa)

- Ⓜ Mundësi për instalim vetëm të karrigeve me 3 rripa të fiksuara për grupet 1,2, 3 (9-36 kg)!

(Instalim me fytyrë përpara)

NUK MUND TË PËRDORET PË ULËSE ME 2 RRIPA TË FIKSUARA !

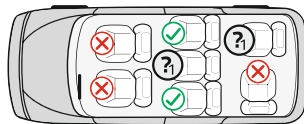
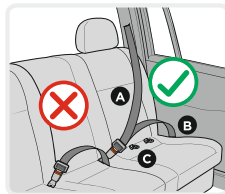

Karakteristika

Fotografia A

1. ISOFIX Drejtues
2. Mekanizma për kapjen e sistemit ISOFIX (hunda)
3. Buton për lirim e sistemit ISOFIX
4. Bazamenti
5. Doreza liruese për rrotullim të karriges
6. Dorezë për rregullimin e pjerrtësisë së ulëses
7. Shirit për rregullimin e gjatësisë së rripave
8. Pajisja rregulluese
9. Zbutës i kapëses
10. Kapëse

1. Rregullim i rripit të ulëses

Ulësja për fëmijë mund të rregullohet në 4 pozicione (Fotografia 1;2) **Pozita e shtrirë "4" për Grupin 0+;**

Pozita 1; 2; 3 për Grupin I; Pozita 1 për Grupin II III . Tërhiqni dorezën pozicionuese në pjesën e përparme nën ulësen dhe pas kësaj tërhiqni ulësen përpara ose prapa . Lëshoni dorezën në pozicionin e zgjedhur dhe shtypni te poshtë deri sa dëgjohet "kërcitja ". Bindeni se ulësja është fiksuar mire.

2. Rregullim i gjatësisë së rripave

2.1. Lëshimi i rripave: Shtypni butonin për rregullim të rripave „8" (Fotografia 3) dhe në të njëjtën kohë tërhiqni dy rripat e supeve "11 " . (Fotografia 4) **Shënim:** Mos i tërhiqni zbutësit e rripave .

2.2. Shtrëngim i rripave: Vëni fëmijën në karrigen, lidhni dy rripat në kapësen qendrore dhe tërhiqni shiritin në mes të ulëses. (Fotografia 8;9)

3. Lidhja e rripit

3.1. Bashkoni dy elementet metalike të fundit të rripit (Fotografia 5) dhe i vëni në kapësen qendrore (Fotografia 6) deri sa dëgjohet kërcitja .

3.2. Kontrolloni a është kapur rripi duke tërhequr rripat e supeve te lart.

3.3. Që të lironi rripat shtypni te poshtë butonin "22" në kapësen qendrore. (Fotografia 7)

4. Heqja e tapicerisë

4.1. Hiqni tapicerinë e ulëses dhe të mbështetëses siç është treguar në fig.52;53

5. Rregullim i mbështetëses për kokën dhe lartësinë e rripeve të supeve:

Mbështetësja për kokën mund të rregullohet në 11 pozicione.

Rregullimi i lartësisë së rripeve të supeve bëhet njëkohësisht me rregullimin e lartësisë së mbështetëses për kokën .

Tërhiqni dorezën për rregullim (16) fig.10 , lëvizeni mbështetësen deri në pozicionin e dëshiruar lartë ose poshtë sipas lartësisë së fëmijës suaj. Lëshoni dorezën dhe duhet të dëgjoni një tigull kërkites, që është sinjal se mbështetësja është fiksuar.

Ju lutem siguroheni , se mbështetësja është vënë drejt rreth kokës së fëmijës. Fig. 11

Grupi 0+; I Pozicioni i rripave mund të jetë në nivelin ose pak mbi supet e fëmijës. Bindeni se rripat janë vendosur drejt mbi supet e fëmijës.

Grupi II; III Mbështetësja për kokën e karriges duhet të rregullohet kështu që të garantojë distancë 2 gishta midis supit të fëmijës dhe buzës së poshtme të mbështetëses për kokën. Fotografia 12

Për sigurinë e të gjitha pasagjerëve në automjetin: Në rast të ndalimit aksidental ose incident, personat ose sendet që nuk janë të siguruar mund të shkaktojnë dëme për pasagjerët e tjerë. Ju lutem kontrolloni se: - Mbështetëset e ulëseve të automjetit janë të kyçur (pra, se mbështetësja palosëse e ulëses së prapme është kyçur); - Të gjitha sendet e rënda ose sendet me maja të mprehta në automjetin (për shembull mbi lehën 3 dritares së prapme janë të siguruar dhe të fiksuar.

- Të gjitha personat në automjetin janë me rripa sigurie të kyçura. - Ulësja për fëmijë është gjithnjë e siguruar mirë dhe është fiksuar kur është në automjetin edhe në rast kur nuk udhëton fëmija.

Për siguri të automjetit tuaj:

Disa tapiceri të ulëseve të automjeteve janë prej materialeve të ndjeshme. (për shembull lëkurë , kamosh e të tjera) dhe mund të shfaqen gjurma të vjetërimit kur përdoret karrigia . Kjo mund të evitohet përmes vendosjes së batanijes ose të peshqirit nën karrigen për fëmijë.

MONTIM i KARRIGES "Grupi 0+" /për foshnja porsalindur dhe me peshë deri 13 kg /
Instalim me : ISOFIX + litar i lartë + rripa të ulëses së sigurisë (Instalim me fytyrë prapa)



Kujdes: Së pari kontrolloni a ka automjeti 2 ISOFIX grepa metalike për kapje në pikën e takimit midis ulëses dhe mbështetëses së automjetit nën tapicerinë dhe grep metalik për kapje të sipërme prapa ulëse së automjetit.

Këshill: Grep metalik i automjetit për kapjen e sipërme zakonisht është montuar prapa mbështetëses në koren në dritaren e pasme, prapa mbështetëses ose në dyshtemenë e bagazhit. Për më shumë hollësi lexoni instruksionin e automjetit ose lidheni me prodhuesin.

SHËNIM: Kur përdorni sistemin ISOFIX, elementet drejtuese ISOFIX mund të futen në ISOFIX varëset e automjetit. Fig. 13;17-1 ISOFIX varëset ngatë dy anët e karriges kalojnë përmes elementeve .

Hapi 1. Për grupin 0+: Karrigia për automjet mund të përdoret **VETËM** në pozicionin më të përkulur prapa. (Fotografia 2 **Zpita** 4) Tërhiqni dorezën pozicionuese dhe vëni në pozicionin më të përkulur prapa. (Fotografia 1;2)

Hapi 2. Shtypni butonin për lirimin e sistemit ISOFIX që të dalin mekanizmat për kapje deri sa dëgjohet „Klik“ Fig. 14 Rrëshqisni binaret deri në pozicionin më të gjatë.

Hapi 3. Tërhiqni dhe mbani pak dorezën liuese për rrotullim të karriges së fëmijës „5“, dhe rrotulloni karrigen në 180 ° kështu, që shenja e karriges të përputhet me shenjen blu të bazamentit. Fotografia 15 Lëshoni dorezën dhe siguroheni se karrigia është fiksuar.

KUJDES ! TË MOS PËRDORET KARRIGJA PËR FËMIJË NË POZICION 90° NË DREJTIM TË LËVIZJES SË AUTOMJETIT! KJO KARRIGE PËR FËMIJË DUHET TË PËRDORET VETËM NË DREJTIM TË LËVIZJES SË AUTOMJETIT OSE NË DREJTIM TË KUNDËR TË LËVIZJES SË AUTOMJETIT !!!

Hapi 4. Vëni karrigen për automjet mbi ulësen e automjetit, kështu që ajo të jetë orientuar në drejtim të kundërt të lëvizjes! Fotografia 16 Ky është pozicioni më i sigurt për fëmijën tuaj, kështu që rekomandohet që të përdoret mundësisht më gjatë! Nëse automjeti juaj ka erbeg në ulëset për pasagjerë , atëherë karrigia përdoret vetëm më ulëset e prapme të automjetit!

Hapi 5. Shtypni mekanizmat ISOFIX për kapje drejt mbi grepat metalike të automjetit deri sa dëgjohet „Klik“. Fig. 16 Bindeni se keni dëgjuar "klik" dhe indikatorin për kyçje të ISOFIX është me ngjyrë JESHILE. Fotografia 17.03

Hapi 6. Shtypni fortë sediljen e fëmijës të mbështetësja e sediljes së automjetit. Fotografia 17 Gjatë kësaj kohe sistemi ISOFIX do të fiksojë sediljen e fëmijës me mbështetësen e sediljes së automjetit dhe do të dëgjohet tingulli "klik". Siguroheni se sedilja e fëmijës është fiksuar mirë te mbështetësja e automjetit. Kontrolloni përsëri butonin për lirim të ISOFIX dhe binduni se indikatorin për kyçje është me ngjyrë JESHILE. Fotografia 17

Hapi 7. Kapi karrigen dhe kontrolloni a është fiksuar mirë ose lëkundet. Nëse karrigia lëkundet dhe Xpajisjet kapëse ISOFIX janë jashtë, përsëritni hapat e më pasme dhe përsëri e instaloni . Fotografia 18

Hapi 8. Tërhiqni grepin për kapje të sipërme, shtypni butonin për lirim, që të tërhiqni rripin kështu që të kapet për grepin metalik të automjetit . Fig. 19 Kaloni lentën e sipërme rreth dy anëve të mbështetësës për kokë të ulëses për fëmijë dhe rreth mbështetësës për kokë të veturës. Fotografia 20

Hapi 9. Lidhni grepin e karriges me grepin e automjetit. Kontrolloni mund të ketë tre vende për kapje dhe duhet të gjeni atë që është më e përmatshme për ju. Fig. 21

Hapi 10. Tërhiqni rripin e grepit nga ana tjetër që të shtrëngoni . **KUJDES:** Nëse grepi për kapje të sipërme është shtrënguar mirë, në anën tjetër të butonit për lirin do të shihet shënimi jeshil, Ju lutem kontrolloni këtë ! Fig. 22

Hapi 11. Vëni fëmijën në karrige. Kontrolli lartësinë e rripave për supet. Siguroheni se rripat nuk janë përdredhur ose kapur diku. Lidhni rripat e fëmijës duke u siguruar se janë vendosur mirë dhe tërhiqeni shiritin në qendrën e ulëses dhe e shtrëngoni. **Siguroheni , se kapësja me 5 pika të ulëses siguroese është kyçur.** Fig. 4;5;6;7;8;9

MONTIM i KARRIGES "Grupi 0+" /për foshnja porsalindur dhe me peshë deri 13 kg /
Instalim me : RRIP (Instalim me fytyrë prapa)



Ju lute përdorni rripat e sigurisë së automjetit që janë pozicionuar në tre pika, që të garantoni sigurinë e fëmijës dhe të fiksoni karrigen në automjetin!

Hapi 1. Për grupin 0, + Karrigia për automjet mund të përdoret **VETËM** në pozicionin më të përkulur prapa. (Fotografia 24) Tërhiqni dorezën pozicionuese dhe vëni në pozicionin më të përkulur prapa. (Fotografia 1;2;23;24) **Ky është pozicioni më i sigurt për fëmijën tuaj, kështu që rekomandohet që të përdoret mundësisht më gjatë.**

Hapi 2. Tërhiqni dhe mbani pak dorezën liuese për rrotullim të karriges së fëmijës „5“, dhe rrotulloni ulësen 180 ° kështu, që shënimi i ulëses të përputhet me shënimin në bazament. Fotografia 15;23;24 Lironi dorezën dhe bindeni se ulësja është fiksuar.

Hapi 3. Vëni karrigen për automjet mbi ulësen e automjetit, kështu që ajo të jetë orientuar në drejtim të kundërt të lëvizjes . Fig. 25 Nëse automjeti juaj ka erbeg në ulëset për pasagjerë , atëherë karrigia përdoret vetëm më ulëset e prapme të automjetit.!

Hapi 4. Zhblokoni parzmoren dhe ngrini jastekun e brendshëm. Fotografia 26 Tërhiqni plotësisht rripin siguroese i makinës . Fotografinë 27. Kaloni rripin e barkut të automjetit përmes vrimave hyrëse ngatë dy anët e sediljes siguroese (fotografia A pozicioni 24) dhe mbërtheni rripin në kapësen përkatëse të automjetit deri sa dëgjoni "klik" . Kontrolloni a është kyçur kapësja e rripit duke tërhequr rripin. (Fotografia 28)

Hapi 5. Kaloni pjesën e sipërme diagonale të rripit në udhëzuesin e rripit pas sediljes, dhe tërhiqeni për të fiksuar rripin. Fig. 29;30 Vendoseni përsëri jastëkun e brendshëm. (Fotografia 31)

Hapi 6. Bindeni se rripi nuk është përdredhur .Siguroheni se karrigia është pozicionuar në mënyrë stabile mbi ulësen e automjetit. (Fotografia 32)

Hapi 7. Vëni fëmijën në karrige. Kontrolli lartësinë e rripave për supet. Siguroheni se rripat nuk janë përdredhur ose kapur diku. Lidhni rripat e fëmijës duke u siguruar se janë vendosur mire dhe tërhiqeni shiritin në qendrën e ulëses dhe e shtrëngoni. Fig. 4;5;6;7;8;9

MONTIM I KARRIGES
"Grupi I" /nga 9 deri 18kg./ ME RRIPI



Ju lute përdorni rripat e sigurisë së automjetit që janë pozicionuar në tre pika, që të garantoni sigurinë e fëmijës dhe të fiksoni karrigen në automjetin!

Hapi 1. Vëni sediljen e fëmijës mbi sediljen e automjetit me fytyrë përpara, dhe bindeni se pjesa e prapme e sediljes së fëmijës është fiksuar mirë te mbështetësja se sediljes së automjetit. (Fotografia 36)

KUJDES ! Siguroheni, se karrigia për fëmijë është përgatitur drejt për instalim në drejtim të lëvizjes. Nëse ka nevojë tërhiqni dorezën për rregullim „ 5 „ (Fotografia A) dhe rrotulloni ulësen në pozicion për lëvizje me fytyrë përpara.

Hapi 2. Tërhiqeni plotësisht rripin siguruese i makinës . Fotografinë 36. Kaloni rripin diagonal të automjetit midis mbështetëses për shpinën dhe mbështetëses për kokën të karriges së fëmijës dhe rripin e barkut përmes drejtuesve të rripit në bazamentin e karriges për fëmijë siç është treguar në fotografinë 37 **Bindeni se të pjesët e rripit të automjetit janë nën rripin për sediljen e fëmijës!**

Hapi 3. Mbërtheni rripin e supit dhe rripin e barkut në kapësen e rripit të automjetit, deri sa dëgjoni "klik" dhe pas kësaj tërhiqni që të fiksoni sediljen e fëmijës. (Fotografi 38;39)

Hapi 4. Vëni fëmijën në karrige. Kontrolli lartësinë e rripave për supet. Siguroheni se rripat nuk janë përdredhur ose kapur diku. Lidhni rripat e fëmijës duke u siguruar se janë vendosur mire dhe tërhiqeni shiritin në qendrën e ulëses dhe e shtrëngoni. **Siguroheni , se kapësja me 5 pika të ulëses siguruese është kyçur.** Fig. 4;5;6;7;8;9

KUJDES : Ju lutem siguroheni se rripi nuk është përdredhur dhe është kaur fortë për korpusin e karriges.

MONTIM I KARRIGES "Grupi I" /nga 9 deri 18 kg./
fiksimit me rripin e sigurisë me tre pika fiksimit + fiksimit suplementar (FIT)



Hapi 1. Kujdes: Së pari kontrolloni a ka automjeti 2 ISOFIX grepa metalike për kapje në pikën e takimit midis ulëses dhe mbështetëses së automjetit nën tapicerinë dhe grep metalik për kapje të sipërme prapa ulëse së automjetit. **SHËNIM:** Kur përdorni sistemin ISOFIT, elementet drejtuese ISOFIX mund të futen në ISOFIX varëset e automjetit. (Fig. 13; 35.1) ISOFIX varëset ngatë dy anët e karriges kalojnë përmes elementeve .

Hapi 2. Shtypni butonin për lirimin e sistemit ISOFIX që të dalin mekanizmat për kapje deri sa dëgjohet „ Klik“ Rrëshqisni binaret deri në pozicionin më të gjatë.

KUJDES ! Siguroheni, se karrigia për fëmijë është përgatitur drejt për instalim në drejtim të lëvizjes. Nëse ka nevojë tërhiqni dorezën për rregullim „ 5 „ (Fotografia A) dhe rrotulloni ulësen në pozicion për lëvizje me fytyrë përpara. **KUJDES ! TË MOS PËRDORËT KARRIGIA PËR FËMIJË NË POZICION 90° NË DREJTIM TË LËVIZJES SË AUTOMJETIT! KJO KARRIGE PËR FËMIJË DUHET TË PËRDORËT VETËM NË DREJTIM TË LËVIZJES SË AUTOMJETIT OSE NË DREJTIM TË KUNDËR TË LËVIZJES SË AUTOMJETIT !!!**

Hapi 3. Vendosni karrigen për fëmijë mbi ulësen e makinës, ajo duhet të orientuar në drejtim të lëvizjes së automjetit. Fig. 34;35 Nëse automjeti juaj ka erbeg në ulëset për pasagjerë , atëherë karrigia përdoret vetëm më ulëset e prapme të automjetit.!

Hapi 4. Shtypni mekanizmat ISOFIT për kapje drejt mbi greqat metalike të automjetit deri sa dëgjohet „ Klik“. Bindeni se keni dëgjuar "klik" dhe indikatorin për kyçje të ISOFIT është me ngjyrë JESHILE. Fotografia 35

Hapi 5. Shtypni fortë sediljen e fëmijës te mbështetësja e sediljes së automjetit. Gjatë kësaj kohe sistemi ISOFIT do të fiksojë sediljen e fëmijës me mbështetësen e sediljes së automjetit dhe do të dëgjohet tingulli " klik". Siguroheni se sedilja e fëmijës është fiksuar mirë te mbështetësja e automjetit. Kontrolloni përsëri butonin për lirim të ISOFIX dhe binduni se indikatorin për kyçje është me ngjyrë JESHILE.

Hapi 6. Kapi karrigen dhe kontrolloni a është fiksuar mirë ose lëkundet. Nëse karrigia lëkundet dhe Xpajsjet kapëse ISOFIT janë jashtë, përsëritni hapat e më pasme dhe përsëri e instaloni .

Hapi 7. Ju lutem , përsëritni hapat nga 2 deri 4 për montim të sediljes së automjetit, që është përshkruar në grupin I / 9 deri 18 kg. / me rrip.

**MONTIM i KARRIGES “Grupi II; III” /nga 15 deri 36 kg./
fiksimit me rripin e sigurisë me tre pika fiksimit + fiksimit suplementar (FIT)**



E RËNDËSISHME: Gjatë përdorimit të sediljes për grupet 2, 3 15-36 kg. duhet të hiqni jastëkun dhe mbështetësen për bigëzimin Fotografi A pozicione 9;13;14 dhe të vendosni kapësen dhe rripat e supeve nën tapicerinë.

Hapi 1. Lironi rripin me 5 pika të karriges së fëmijës duke shtypur butonin e kuq të kapëses. Fotografia 42

Hapi 2. Lironi rripat e sigurisë, duke shtypur butonin për lirimin dhe tërhiqni rripat e supeve sa është e mundur (fig. 43) **Shënim:** Mos i tërhiqni zbutësit e rripave .

Hapi 3. Kapni kapakun e tapicerisë në mbështetësen e ulëses (Fotografia 44) dhe vendosni rripat e supeve në kutinë(Fotografia 45;46) Mbyllni përsëri kapakun. Fshihni kapësen nën tapicerinë në vrimën e sediljes (Fotografia 47) Tërhiqni shiritin në mesin e sediljes dhe e fshini përsëri përmes vrimës nën tapicerinë.

Hapi 4. Ju lutem , përsëritni hapat nga 1 deri 6 për montim të sediljes së automjetit, që është përshkruar në grupin I / 9 deri 18 kg. / fiksimit me rripin e sigurisë me tre pika fiksimit + fiksimit suplementar (FIT)

Hapi 5. Vendosni fëmijën në karrigen. Pozicioni rrip sup të gjithë goditje mbi supe e fëmijës, ndërsa rripin për prehrin në karrigen dhe prehrin e fëmijës. Fotografia 50 Kaloni rripin përmes vrimës së poshtme të ulëses dhe lidhni rripin në kapësen të ulëses së automjetit deri sat ë dëgjoni “klik”. Fig 50 Kontrolloni a është kyçur kapësja e rripit duke tërhequr rripin. Fotografia 51

Hapi 6. Siguroheni se rripi është vendosur drejt përmes të gjitha drejtuesve dhe nuk është përdredhur dhe nuk i pengon fëmijës.

**MONTIM i KARRIGES
“Grupi II; III” /nga 15 deri 36 kg./ ME RRIP**



Shtypni butonat çliuese dhe mblidhni pajisjet kapëse Isofix në sediljen Fotografia 41
Ju lutem të përdoren rripat të fiksuara në tre pika të automjetit që të garantoni sigurinë e fëmijës dhe të fiksoni karrigen për automjet.

Hapi 1. Për Grupin II; III nga 15 deri 36kg. Vëni karrigen mbi ulësen e automjetit ajo duhet e orientuar në drejti, të lëvizjes dhe në pozicion të drejtë. Fotografia 49B

Hapi 2. Vendosni fëmijën në karrigen. Pozicioni rrip sup të gjithë goditje mbi supe e fëmijës, ndërsa rripin për prehrin në karrigen dhe prehrin e fëmijës.

Kaloni rripin përmes vrimës së poshtme të ulëses dhe lidhni rripin në kapësen të ulëses së automjetit deri sat ë dëgjoni “klik”. Kontrolloni a është kyçur kapësja e rripit duke tërhequr rripin. Fotografia 50;51

ES ¡IMPORTANTE! GUARDE PARA MÁS REFERENCIAS. ¡LEA ATENTAMENTE!

INFORMACIÓN

Cuando utilice la categoría Universal (Grupo 0+;1;2; 3), por favor, preste atención a la siguiente información:

1. Este es un dispositivo "universal" de seguridad infantil. Está aprobado de acuerdo con el Reglamento N° 44 para uso general en vehículos y es adecuado para la mayoría, pero no para todos los asientos de automóviles.
 2. La colocación es correcta si el fabricante del vehículo ha declarado en el manual de uso del vehículo que en el vehículo se pueden instalar dispositivos de seguridad "universales" para niños de este grupo de edad.
 3. Este dispositivo de seguridad para niños se clasifica como "universal" pero en condiciones más estrictas en comparación con las utilizadas en las construcciones anteriores que no tienen esta nota.
 4. En caso de duda, consulte al fabricante del dispositivo de seguridad para niños o al vendedor.
 5. El asiento sólo es adecuado para vehículos equipados con cinturones de seguridad estáticos de 3 puntos o retráctiles de 3 puntos. Aprobados por UN / ECER No 16 u otras normas equivalentes.
- Por favor, lea atentamente las instrucciones, ya que una instalación incorrecta puede causar lesiones graves, en cuyo caso el fabricante no es responsable.

Este asiento de automóviles está aprobado para su uso con los siguientes tipos de métodos de instalación:

1. **USO UNIVERSAL** para usar como Grupo 0+ (0-13 kg) Instalación con: Cinturón del vehículo de tres puntos + cinturón de seguridad de 5 puntos (Instalación orientada hacia atrás)
2. **Uso semiuniversal:** Clase de uso como Grupo 0+ (0-13 kg) Instalación con: ISOFIX + captación superior + cinturones (Instalación orientada hacia atrás)
 - 2.1. Cuando se instale el asiento con fijación ISOFIX y la cinta superior, este tipo de asiento de seguridad para niños es adecuado para fijarse a los asientos instalados en vehículos equipados con el sistema ISOFIX que se ajustan de acuerdo con ECE R14
 - 2.2. Este es el sistema de seguridad infantil ISOFIX. Está aprobado por ECE R44.04 para uso general en vehículos con sistemas de sujeción ISOFIX. Dependiendo de la categoría del asiento de seguridad para niños y el lugar de sujeción de ISOFIX, se instalará en los vehículos con puntos de sujeción ISOFIX (consulte el manual del vehículo a motor).
- 2.3. El grupo de masa ISOFIX y los pesos a los que se destina este dispositivo son: Grupo 0+ (0-13 kg) Clase D ISOFIX ;
3. **USO UNIVERSAL** para usar como Grupo I (9-18 kg) Instalación con: Cinturón del vehículo de tres puntos + cinturón de seguridad de 5 puntos (Instalación frontal)
4. **Uso semiuniversal:** Clase de uso como de Grupo I (9-18 kg) sujeción del asiento del vehículo con cinturón de seguridad de 3 puntos + sujeción adicional (FIT) (Instalación frontal) superior + cinturones (Instalación frontal)
5. **USO UNIVERSAL** para usar como Grupo II (15-25 kg) Grupo III (22-36 kg) Instalación con: Cinturón del vehículo de tres puntos (Instalación frontal)
6. **Uso semiuniversal:** Clase de uso como Grupo II (15-25 kg) Grupo III (22-36 kg) sujeción del asiento del vehículo con cinturón de seguridad de 3 puntos + sujeción adicional (FIT) (Instalación frontal)

Cuando utilice como categoría semiuniversal (grupo 0+; 1, 2, 3), por favor, preste atención a la siguiente información: Este sistema de seguridad infantil ha sido calificado para uso semiuniversal y es adecuado para sujeción en los asientos de los siguientes vehículos: Por favor, consulte el Apéndice 1 con una lista de vehículos adecuada para sujeción semiuniversal al final de la instrucción.

AUTOMÓVIL (Modelo)	POR DELANTE		POR ATRÁS	
	Afuera	Centro	Afuera	Centro
	SÍ /NO	SÍ /NO	SÍ/ NO	SÍ /NO

Instrucciones importantes de seguridad!

ADVERTENCIA! El asiento no se puede utilizar orientado hacia delante antes de que el peso del niño sea superado más de 9 kg.

ADVERTENCIA! Sólo adecuado si los vehículos aprobados están equipados con el dispositivo retráctil de 3 puntos del cinturón de seguridad, aprobado de acuerdo con el Reglamento N° 16 de la CEPE / ONU u otras normas equivalentes.

ADVERTENCIA! Los elementos rígidas o las partes plásticas del asiento de seguridad para niños deberán ubicarse e instalarse de manera que en el uso diario del vehículo no se capten de los asientos móviles o puertas del vehículo.



¡DEMASIADO PELIGROSO! ¡NO COLOCAR el asiento para niños orientado hacia atrás en el asiento delantero con un airbag! ¡ESTO PUEDE CAUSAR MUERTE O LESIONES GRAVES!

ADVERTENCIA! Todos los cinturones de seguridad que sujetan el asiento deben ser apretados, y los cinturones que apoyan al niño, sean regulados al cuerpo y no torcidos.

ADVERTENCIA! El dispositivo debe ser cambiado si ha estado sujeto a una carga cierta en un accidente.

ADVERTENCIA! ¡Asegurarse el adherir del cinturón femoral que esté bajo para que la pelvis esté bien sujeta!

ADVERTENCIA! ¡Es peligroso efectuarse modificaciones o complementar del dispositivo de seguridad sin la aprobación de la autoridad competente!

ADVERTENCIA! Observe estrictamente las instrucciones de instalación. ¡De lo contrario, se puede dañar al niño!

ADVERTENCIA! ¡No deje al niño desatendido en el dispositivo de seguridad!

ADVERTENCIA! ¡Cualquier equipaje u otras propiedades que puedan causar lesiones en caso de choque deben estar debidamente sujetados!

ADVERTENCIA! ¡El dispositivo de seguridad para niños no debe utilizarse sin funda!

ADVERTENCIA! ¡La funda del asiento no debe ser reemplazada por otra que no sea recomendada por el fabricante porque es una parte integral del sistema de seguridad infantil!

ADVERTENCIA! El asiento sólo puede instalarse en asientos de pasajeros con un sistema de cinturón de 3 puntos. No utilice otros puntos de sujeción del cinturón, salvo aquellos, descritos en el manual de instrucciones y marcados en el sistema de seguridad. Asegúrese de que la hebilla del cinturón del automóvil no esté dentro o delante de un cinturón definitivo del sistema de seguridad.

ADVERTENCIA! Los sistemas de seguridad infantil de orientación hacia atrás no se deben utilizar en áreas de asientos protegidas por airbag.

ADVERTENCIA! El interior del automóvil puede calentarse mucho cuando se expone a la luz solar directa. Por lo tanto, es recomendable cubrir el asiento para niños ya que no se utiliza. ¡Esto evita el calentamiento de la tapicería y los componentes, especialmente los que están sujetos al asiento para niños, así como la quema del niño!

ADVERTENCIA! No utilice el asiento del automóvil en casa. ¡No está diseñado para uso doméstico y sólo debe utilizarse en el vehículo!

ADVERTENCIA! Antes de ajustar una parte móvil o ajustable del asiento para niños, debe retirar a su hijo del asiento para niños.

ADVERTENCIA! Revise periódicamente los cinturones por desgaste, prestando especial atención a los puntos de sujeción, a los protectores y los dispositivos de ajuste.

ADVERTENCIA! No deje la hebilla parcialmente cerrada, debe estar bloqueada cuando todas las piezas están ocupadas. Inmediatamente debe poder retirar al niño del asiento en caso de emergencia. Se le debe enseñar a su hijo a nunca jugar con la hebilla.

ADVERTENCIA! Por razones de seguridad, el asiento de seguridad para niños debe estar instalado (fijo) en el vehículo, incluso si no coloca al niño en el asiento.

ADVERTENCIA! Mantenga el asiento de seguridad para niños en un lugar seguro e inaccesible para los niños cuando no esté en uso. Evite colocar objetos pesados sobre el asiento. No permita el contacto de su asiento de automóvil con sustancias corrosivas como el ácido de una batería.

ADVERTENCIA! No deje a su hijo en este asiento durante mucho tiempo. En viajes de larga duración, haga más descansos y retire al niño del asiento de seguridad.

ECE R44/04

INSTRUCCIONES DE LAVADO

1. El asiento del automóvil se puede limpiar con agua tibia y jabón. No utilice limpiadores agresivos como abrasivos o diluyentes.

2. La tapicería debe lavarse a mano a una temperatura máxima de 30 ° C. No la ponga en una secadora. Permita que la tapicería se seque naturalmente.

3. Las piezas de plástico se pueden limpiar con un paño húmedo. No utilice abrasivos.

TIPO DE CINTURONES OBLIGATORIOS QUE DEBE TENER EN EL AUTOMÓVIL

A - Cinturón de seguridad del automóvil - Cinturón diagonal

B - Cinturón de seguridad del automóvil – Cinturón femoral

C - Puntos de fijación ISOFIX

¡Su asiento para niños se puede instalar con la ayuda de cinturones de 3 puntos! ¡En la dirección de movimiento del vehículo para los Grupos 1;2; 3 (9-36 kg.)!(instalación hacia adelante).

Su asiento para niños se puede instalar con anclajes ISOFIX y correa superior, hacia atrás para el Grupo 0+ (0-13 kg.) (Instalación orientada hacia atrás)



Opción para instalar SÓLO en cinturones de 3 puntos para grupos 1,2, 3 (9-36 kg) (Instalación frontal)!

¡NO SE PUEDE UTILIZAR EN LOS ASIENTOS DE CINTURONES DE 2 PUNTOS!

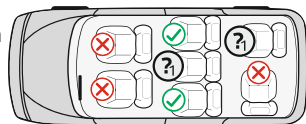
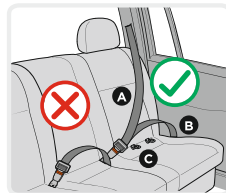

Características

Imagen A

1. Conductores ISOFIX
2. Mecanismos de sujeción del sistema ISOFIX (embocaduras)
3. Encargarse de liberación del sistema ISOFIX
4. Base
5. Botón de liberación para girar el asiento.
6. Asa de ajuste de la inclinación del asiento.
7. Correa de ajuste de la longitud de los cinturones
8. Dispositivo regulador
9. Suavizador de la hebilla
10. Hebilla

11. Cinturones
12. Suavizador de los cinturones de brazo
13. Suavizadores para el bebé
14. Almohada para la cabeza
15. Reposacabezas
16. Asa reguladora del reposacabezas
17. Botón de liberación del gancho superior
18. Gancho superior del cierre ISOFIX
19. Tapicería
20. Conductor del cinturón de brazo
21. Cuerpo
22. Botón de liberación
23. Gancho conductor del cinturón
24. Abertura de conductor del cinturón

1. Ajuste de la inclinación del asiento

El asiento para niños se puede ajustar en 4 posiciones. (Fig. 1, 2) **Posición reclinada "4" para el Grupo 0+;** **Posición 1; 2; 3 para el Grupo I; Posición 1 para el Grupo II; III.** Tire el asa de posicionamiento en la parte delantera debajo del asiento y luego empuje o tire del asiento hacia adelante o hacia atrás. Suelte el asa en la posición deseada y presione hacia abajo hasta que escuche un clic. Asegúrese de que el asiento esté bloqueado.

2. Ajustar la longitud de los cinturones

2.1. Aflojar los cinturones: presione el botón de ajuste de los cinturones "8" (Imagen 3) y al mismo tiempo saque los dos cinturones de brazo "11". (Imagen 4) Nota: No tire de los suavizadores de los cinturones .

2.2. Apretar los cinturones: Coloque al niño en el asiento, abroche ambos cinturones en la hebilla central y tire del cinturón en el centro del asiento. Imagen 8; 9

3. Abrochar el cinturón

3.1. Una los dos elementos metálicos en el extremo del cinturón (Imagen 5) y colóquelos en la hebilla central (Imagen 6) hasta que se escuche un clic.

3.2. Compruebe que el cinturón esté cerrado tirando de los cinturones de brazo hacia arriba.

3.3. Para liberar los cinturones, presione el botón rojo "22" en la hebilla central hacia abajo (Imagen 7)

4. Retirar la tapicería

4.1. Retire la tapicería del asiento y el reposacabezas como se muestra en la Fig.52;53

5. Ajuste de la altura del reposacabezas y cinturones de hombro:

La altura del reposacabezas se puede establecer en 11 posiciones. El ajuste de la altura de los cinturones de hombro se realiza simultáneamente con el ajuste de la altura del reposacabezas.

Tire del asa de ajuste (16) Fig.10, mueva el reposacabezas a la posición deseada hacia arriba o hacia abajo de acuerdo con la altura de su hijo. Suelte el asa y debe escuchar un sonido de clic que indica que el reposacabezas está bloqueado.

Por favor, asegúrese de que el reposacabezas esté correctamente colocado alrededor de la cabeza del niño.

Figura 11

Grupo 0+; I: La posición de los cinturones debe estar al nivel o un poco por encima de los hombros del niño.

Asegúrese de que los cinturones se ajusten correctamente sobre los hombros del niño. Imagen 11; 12

Grupo II; III El reposacabezas del asiento de seguridad se debe ajustar de modo que proporcione una distancia de aproximadamente dos dedos entre el hombro del niño y el borde inferior del reposacabezas. Imagen 12

Para proteger a todos los pasajeros del vehículo:

En el caso de una parada de emergencia o accidente, las personas u objetos no asegurados pueden causar lesiones a los otros pasajeros. Por favor, compruebe siempre que: - Los reposacabezas del asiento del automóvil estén bloqueados. (Es decir, que el reposacabezas plegable del asiento trasero esté bloqueado); - Todos los objetos pesados u objetos afilados del vehículo (por ejemplo, en la corteza de la ventana trasera) estén asegurados y fijos. - Todas las personas en el vehículo tengan los cinturones de seguridad abrochados. - El asiento de seguridad para niños siempre esté asegurado y bloqueado cuando esté en el vehículo, incluso sin transportar a un niño.

Para proteger su automóvil:

Algunas tapicerías del asiento del automóvil están hechas de materiales sensibles (por ejemplo, terciopelo, cuero, etc.), y puedan aparecer rastros de desgaste cuando se utilice el asiento. Esto se puede evitar colocando una manta o un paño debajo del asiento de seguridad para niños.

INSTALACIÓN DEL ASIENTO "Grupo 0+" / para un recién nacido que pesa hasta 13 kg. / Con ISOFIX y captación superior



IMPORTANTE: Primero verifique que el vehículo tenga 2 ganchos ISOFIX de metal para fijar en el punto de intersección entre el asiento y el reposacabezas del vehículo debajo de la tapicería y un gancho de metal para una captación superior detrás del asiento del automóvil.

Consejo: El gancho de metal del vehículo de captación superior generalmente se encuentra montado detrás del reposacabezas de la corteza debajo de la ventana trasera, detrás del reposacabezas del asiento o en el suelo del maletero.

Para más detalles, lea el manual de instrucciones del vehículo o comuníquese con el fabricante.

NOTA: Al utilizar el sistema ISOFIX, los casquillos guía de ISOFIX se pueden insertar en los ganchos ISOFIX del vehículo. Imagen 13;17-1. Los ganchos ISOFIX en ambos extremos del asiento pasan a través de los casquillos guía.

Paso 1. Grupo 0+ : El asiento del automóvil sólo se puede utilizar en la posición más inclinada. (Figura 2 **Posición 4**) Tire del asa de posicionamiento y coloque el asiento en la posición más inclinada hacia atrás (Figura 1; 2)

Paso 2. Presione el botón de liberación del sistema ISOFIX para liberar los mecanismos de captación hasta que se escuche el "clic" Fig. 17 Deslice los rieles hasta la posición más larga.

Paso 3. Tire y sostenga la manija de liberación para girar el asiento infantil "5" y gire el asiento a 180 ° para que la marcación del asiento coincida con la marcación azul en la base. Imagen 15 Suelte el mango y asegúrese de que el asiento esté bloqueado. **ADVERTENCIA! ¡NO UTILICE EL ASIENTO DE SEGURIDAD PARA NIÑOS AJUSTADO EN LA POSICIÓN DE 90 ° EN LA DIRECCIÓN DEL MOVIMIENTO DEL VEHÍCULO! ESTE ASIENTO PARA NIÑOS DEBE SER UTILIZADO SOLAMENTE EN LA DIRECCIÓN DEL MOVIMIENTO O EN LA DIRECCIÓN OPUESTA AL MOVIMIENTO DEL VEHÍCULO!**

Paso 4. Coloque el asiento del automóvil sobre el asiento del vehículo, orientándolo en la dirección de movimiento de ATRÁS! (Foto 16) Esta es la posición más segura para su hijo, por lo que es recomendable usarla el mayor tiempo posible! Si su automóvil tiene un airbag en los asientos de los pasajeros, el asiento del automóvil sólo debe usarse en los asientos traseros del automóvil!

Paso 5. Presione los mecanismos ISOFIX de captación directamente sobre los ganchos metálicos del vehículo hasta que se escuche un clic. Foto 16 Asegúrese del escuchar el clic y el indicador de bloqueo del ISOFIX muestre VERDE Foto 17.03

Paso 6. Empuje el asiento para niños firmemente contra el reposacabezas del asiento del automóvil. Imagen 17. Durante este movimiento, el sistema ISOFIX ajustará el asiento para niños al reposacabezas del asiento y escuchará el sonido del "clic". Asegúrese de que el asiento para niños esté presionado firmemente contra el reposacabezas del asiento del vehículo. Verifique nuevamente el botón de liberación del ISOFIX y asegúrese de que el indicador de bloqueo muestre VERDE. Imagen 17

Paso 7. Coja el asiento y verifique que esté firmemente sujeto o arrastrado. Si se arrastra el asiento y se sacan los mecanismos de captación del ISOFIX, repita los pasos anteriores y vuelva a instalar. Imagen 18

Paso 8. Tire del gancho de captación superior, presione el botón de liberación para sacar el cinturón lo suficiente para sujetar al gancho de metal del vehículo. Fig.19 Pase la cinta superior a ambos lados del reposacabezas del asiento de seguridad para niños y alrededor del reposacabezas del automóvil. Imagen 20

Paso 9. Fije el gancho del asiento al gancho del automóvil. Compruebe, puede haber tres lugares de ajustar, elija el adecuado para usted. Imagen 21

Paso 10. Tire del cinturón del gancho del otro lado para apretarlo. **ADVERTENCIA:** Si el gancho de sujeción superior está apretado correctamente, aparecerá una marcación verde en el otro extremo del botón de liberación, Por favor, ¡asegúrese! Imagen 22

Paso 11. Coloque al niño en el asiento. Compruebe la altura de los cinturones de brazo. Asegúrese de que los cinturones no estén torcidos o enganchados en ninguna parte. Abroche los cinturones del niño, asegurándose de que estén bien ajustados y tire de la correa en el centro del asiento para apretarlos. Asegúrese de que la hebilla de 5 puntos del asiento de seguridad esté abrochada. La figura 4; 5; 6; 7; 8; 9

INSTALACIÓN DEL ASIENTO Grupo 0+ / para un recién nacido que pesa hasta 13 kg. / con cinturón de 3 puntos



Por favor, utilice los cinturones de seguridad de 3 puntos del automóvil para sujetar el asiento del automóvil.

Paso 1. Grupo 0 + El asiento del automóvil SÓLO se puede utilizar en la posición más inclinada hacia atrás. (Figura 24) Tire del asa de posicionamiento y coloque el asiento en la posición más inclinada hacia atrás (Figura 1; 2; 23;24) Esta es la posición más segura para su hijo, por lo que es recomendable usarla el mayor tiempo posible.

Paso 2. Tire y sostenga la manija de liberación para girar el asiento infantil "5" y gire el asiento a 180 ° para que la marcación del asiento coincida con la marcación azul en la base. Imagen 15;23;24 Suelte el mango y asegúrese de que el asiento esté bloqueado.

Paso 3. Coloque el asiento del automóvil sobre el asiento del vehículo, orientándolo en la dirección opuesta del movimiento. (Imagen 25) Si su automóvil tiene un airbag en los asientos de los pasajeros, el asiento del automóvil sólo debe usarse en los asientos traseros del automóvil!

Paso 4. Desbloquee el arnés y levante el cojín interior. Cuadro 26 Tire totalmente del cinturón de seguridad del automóvil. Imagen 27 Pase el cinturón del vehículo a través de las aberturas guía de ambos lados del asiento de seguridad (Imagen A 24) y abroche el cinturón en la hebilla correspondiente del vehículo hasta que escuche un clic. Compruebe que la hebilla del cinturón esté bloqueada tirando del cinturón. (Imagen 28)

Paso 5. Pase la parte diagonal superior del cinturón a través del conductor detrás de la espalda del reposacabezas y tire para apretar el cinturón. Figura 29;30 Vuelva a colocar el cojín interior. (Imagen 31)

Paso 6. Asegúrese de que el cinturón esté apretado y no torcido. Asegúrese de que el asiento esté firmemente sujeto al asiento del automóvil. (Imagen 32)

Paso 7. Coloque al niño en el asiento. Compruebe la altura de los cinturones de brazo. Asegúrese de que los cinturones no estén torcidos o enganchados en ninguna parte. Abroche los cinturones del niño, asegurándose de que estén bien ajustados y tire de la correa en el centro del asiento para apretarlos. La figura 4; 5; 6; 7; 8; 9)

INSTALACIÓN DEL ASIENTO GRUPO "I" / de 9 a 18 kg. / con cinturón de 3 puntos



Por favor, utilice los cinturones de seguridad de 3 puntos en el automóvil para garantizar la seguridad del niño y para ajustar el asiento del automóvil.

Paso 1. Coloque el asiento para niños al asiento del vehículo mirando hacia delante y asegúrese de que la parte trasera del asiento para niños se presione firmemente contra el reposacabezas del asiento del automóvil. Imagen 36 ¡**ADVERTENCIA!** Asegúrese de que el asiento para niños se ajuste adecuadamente para su instalación en la dirección del movimiento. Si es necesario, tire y sostenga la manija de liberación para girar el asiento infantil "5" (Imagen A) y gire el asiento en posición de movimiento mirando hacia delante.

Paso 2. Tire totalmente del cinturón de seguridad del automóvil. Imagen 36 Pase el cinturón diagonal del vehículo entre el reposacabezas y el reposacabezas del asiento para niños y el cinturón abdominal a través de los conductores del cinturón en el fondo del asiento para niños como se muestra en Imagen 37. Asegúrese de que las dos partes del cinturón de seguridad del automóvil estén por debajo del cinturón del asiento para niños!

Paso 3. Fijar el cinturón de brazo y el abdominal en la hebilla (Imagen 38;39)

Paso 4. Coloque al niño en el asiento. Compruebe la altura de los cinturones de brazo. Asegúrese de que los cinturones no estén torcidos o enganchados en ninguna parte. Abroche los cinturones del niño, asegurándose de que estén bien ajustados y tire de la correa en el centro del asiento para apretarlos. Asegúrese de que la hebilla de 5 puntos del asiento de seguridad esté ajustada. Figura 4; 5; 6; 7; 8; 9

INSTALACIÓN DEL ASIENTO "Grupo I" / de 9 a 18 kg. / con el cinturón de 3 puntos de seguridad del vehículo y un ajuste adicional (FIT).



Paso 1. IMPORTANTE: En primer lugar compruebe si el automóvil tiene dos ganchos de metal de 2 ISOFIX para la fijación del punto de intersección entre el asiento y el reposacabezas del automóvil debajo de la tapicería y el gancho de metal para un captación superior detrás del asiento del automóvil.

NOTA: Cuando utilice el sistema de ISOFIT, casquillos guía de ISOFIX se pueden insertar en los ganchos de ISOFIX del automóvil. Imagen 13; 35.1. Los ganchos de ISOFIX en ambos extremos del asiento pasan a través de los casquillos guía.

Paso 2. Pulse el botón de liberación del sistema de ISOFIX para salir los mecanismos de captación hasta que escuche un "clic" Deslice los rieles a la posición más larga. (Imagen 14) **ADVERTENCIA!** Asegúrese de que el asiento para niños se ajuste adecuadamente para su instalación en la dirección del movimiento. Si es necesario, tire y sostenga la manija de liberación para girar el asiento infantil "5" (Imagen A) y gire el asiento en posición del movimiento mirando hacia delante. **ADVERTENCIA! NO UTILICE EL ASIENTO DE SEGURIDAD DE NIÑOS AJUSTADO EN UNA POSICIÓN DE 90 ° EN LA DIRECCIÓN DEL MOVIMIENTO DEL AUTOMÓVIL! ESTE ASIENTO PARA NIÑOS DEBE SER UTILIZADO SOLAMENTE EN LA DIRECCIÓN DE MOVIMIENTO O EN DIRECCIÓN OPUESTA AL MOVIMIENTO DEL VEHÍCULO!**

Paso 3. Colocar el asiento para niños por encima del asiento del automóvil, que debe estar orientado en la dirección de movimiento del automóvil. Imagen 34;35 Si su automóvil tiene un airbag en los asientos de pasajeros, el asiento del automóvil se debe utilizar solamente en los asientos traseros del automóvil!

Paso 4. Pulse los mecanismos de ISO FIT para el captación directa en los ganchos de metal en el automóvil hasta que escuche un "clic". Imagen 33 Asegúrese de escuchar del "clic" y el indicador de bloqueo de ISO FIT muestre VERDE. Imagen 33

Paso 5. Pulse el asiento para niños firmemente al reposacabezas del asiento del automóvil.

Durante este desplazamiento el sistema de ISOFIT apretará el asiento para niños en el reposacabezas del asiento y usted oír un "clic". Asegúrese de que el asiento para niños esté presionado firmemente contra el reposacabezas del asiento del vehículo. Vuelva a verificar el botón de liberación de ISOFIX y asegúrese de que la indicación del bloqueo muestre VERDE.

Paso 6. Coja el asiento y asegúrese de que esté instalado de manera segura o esté suelto. Si el asiento se arrastra y los mecanismos de captación de ISOFIT están afuera, repita los pasos anteriores y vuelva a instalar.

Paso 7. Por favor, repita los pasos de 2 a 4 para la instalación del asiento del automóvil, descritos en el grupo I / de 9 a 18 kg. / con cinturón de 3 puntos.

INSTALACIÓN "Grupo II / III" / de 15 a 36 kg / con el cinturón de seguridad de 3 puntos del automóvil + accesorio adicional (FIT).



IMPORTANTE: Al usar el asiento para el grupo 2, 3 15-36 kg, debe quitar los suavizadores de la hebilla, los cinturones y los suavizadores para el bebé. Imagen A Posiciones 9;13; 14, quitar la hebilla y ocultar los cinturones de brazo debajo de la tapicería.

Paso 1. Suelte el cinturón de seguridad de 5 puntos del asiento para niños presionando el botón rojo de la hebilla. Imagen 42

Paso 2. Suelte los cinturones de seguridad presionando el botón de liberación y tirando de los cinturones de brazo lo más posible (Fig. 43). Nota: No tire de los suavizadores de los cinturones

Paso 3. Abra la tapa del respaldo de la tapicería (Imagen 44) y oculte los cinturones de los hombros en la abertura (Imagen 45;46) Cierre la tapa. Oculta la hebilla debajo de la tapicería en la abertura del asiento (Imagen 47). Tire de la correa en el centro del asiento y ocúltela de nuevo a través de la abertura debajo de la tapicería. El asiento del automóvil debe verse como en la imagen 48

Paso 4. Por favor, repita los pasos de 1 a 6 para instalar el asiento del automóvil descritos en el grupo I / de 9 a 18 kg / de 3 puntos de seguridad del vehículo y un ajuste adicional (FIT).

Paso 5. Coloque al niño en el asiento. Posicione el cinturón de brazo a través del gancho sobre el hombro del niño y el cinturón en el regazo por encima del asiento y el regazo del niño. Imagen 50 Pase el cinturón de seguridad a través de la abertura inferior del cojín del asiento y abroche el cinturón en la hebilla del asiento del automóvil hasta que escuche un clic. Figura 50 Compruebe que la hebilla del cinturón esté bloqueada tirando del cinturón. Figura 51

Paso 6. Asegúrese de que el cinturón de seguridad esté colocado correctamente en todos los conductores, que no esté torcido y que no le moleste al niño.

INSTALACIÓN DEL ASIENTO "Grupo II; III" / de 15 a 36 kg / Con un cinturón de 3 puntos



Presione los botones de liberación y guarde los dispositivos de captación de ISOFIX en el asiento Imagen 41 Por favor, utilice los cinturones de seguridad de 3 puntos en el automóvil para garantizar la seguridad del niño y para ajustar el asiento del automóvil.

Paso 1. Grupo II; III de 15 a 36 kg. Coloque el cojín sobre el asiento del vehículo en la posición de "dirección del movimiento". Imagen 49B

Paso 2. Coloque al niño en el asiento. Coloque el cinturón de brazo a través del gancho sobre el hombro del niño, y el cinturón del regazo encima del asiento y el regazo del niño. Pase el cinturón a través de la abertura inferior del cojín del asiento y abroche el cinturón en la hebilla del asiento del automóvil hasta que escuche un clic. Asegúrese que la hebilla del cinturón esté bloqueada tirando del cinturón. Imagen 50;51

NL BELANGRIJK! TE BEWAREN VOOR TOEKOMSTIG GEBRUIK! ZORGVULDIG LEZEN!

HANDLEIDING:

Lees de informatie uit onderstaande gebruikshandleiding voor gebruik als zitje in de universele categorie (Groep 0+;1;2;3):

1. Dit product heeft een 'universeel' beveiligingssysteem. Het voldoet aan de EN44:04 eisen voor normaal gebruik in auto's. Het past in de meeste, niet in alle, auto's.
2. Wanneer de autofabrikant in de papieren heeft opgenomen dat het voertuig geschikt is voor universele autostoeltjes is het zeer waarschijnlijk dat deze past.
3. Het beveiligingssysteem is geclassificeerd als universeel onder strengere voorwaarden dan eerdere modellen, die niet 'universeel' benoemd zijn.
4. Bij twijfel, raadpleeg de leverancier of de verkoper.
5. Het product past alleen in voertuigen met 3-puntsveiligheidsgordel die voldoen aan de UN/ECE norm Nr. 16 of soortgelijke norm.

Lees de instructies a.u.b. zorgvuldig, aangezien incorrecte installatie ernstige letsels kan veroorzaken. In dit geval is de fabrikant niet verantwoordelijk.

Dit kinderzitje is goedgekeurd voor gebruik met de volgende types van installatiemethoden:

1. **UNIVERSEEL** Gebruik: 0+ groep (0-13 kg) Installatie met: 3-puntsautogordels + 5-puntsautogordels (achterwaarts gerichte installatie)
2. **ISOFIX SEMI-UNIVERSEEL** Gebruik: 0+ groep (0-13 kg) Installatie met: ISOFIX + verankeringspunt bovenaan + harnas van veiligheidszitje (achterwaarts gerichte installatie)
 - 2.1. Dit is een ISOFIX KINDERVEILIGHEIDSSYSTEEM. Het is goedgekeurd onder reglementering Nr. 44, wijzigingenreeks 04 voor algemeen gebruik in voertuigen die uitgerust zijn met ISOFIX verankeringsystemen.
 - 2.2. Dit zitje past in voertuigen met posities die goedgekeurd zijn als ISOFIX-posities (zoals beschreven in het handboek van de wagen), afhankelijk van de categorie van het kinderzitje en van de bevestiging.
 - 2.3. De gewichtsgroep en de ISOFIX-afmetingsklasse waarvoor het toestel bedoeld is zijn: D, Groep 0+ (0-13 kg.) ;
3. **UNIVERSEEL** Gebruik: Groep I (9-18 kg) Installatie met: 3-puntsautogordels + 5-puntsautogordels (voorwaarts gerichte installatie)
4. **SEMI-UNIVERSEEL** Gebruik: Groep I (9-18 kg) Installatie met: 3-puntsgordel + bijkomende bevestiging (FIT) (voorwaarts gerichte installatie)
5. **UNIVERSEEL** Gebruik: Groep II (15-25 kg) Groep III (22-36 kg) Installatie met: 3-puntsautogordels (voorwaarts gerichte installatie)
6. **SEMI-UNIVERSEEL** Gebruik: Groep II (15-25 kg) Groep III (22-36 kg) Installatie met: 3-puntsgordel + bijkomende bevestiging (FIT) (voorwaarts gerichte installatie)

Dit kinderveiligheidssysteem wordt ingedeeld bij "semi-universeel" gebruik en is geschikt om het te bevestigen op de zittingen van de

volgende wagens:
Controleer a.u.b. Bijlage 1 aan het einde van de instructies met de lijst van wagens die geschikt zijn voor de bevestiging van een semi-universeel zitje.

	WAGEN	VOORAAN	ACHTERAAN
		Buitenzijde	Midden
		Buitenzijde	Midden
(Model)	Ja / NEEN	Ja / NEEN	Ja / NEEN

Belangrijke veiligheidsinstructies!

1. **WAARSCHUWING!** Achterwaarts vervoeren tot het kind tenminste 9 kg is!
2. **WAARSCHUWING!** Zorg ervoor dat de plastic en niet beweegbare onderdelen van het beveiligingssysteem goed vastzitten en niet kunnen bewegen tijdens dagelijks gebruik om te voorkomen dat het schade aanricht aan het stoeltje of de deur van het voertuig.
3. **WAARSCHUWING!** De riemen om het beveiligingssysteem vast te zetten dienen altijd goed aangetrokken te zijn. Wanneer het kind in het stoeltje zit dienen ook de gordels goed om het lichaam van het kind te sluiten. Zorg ervoor dat de riemen niet gedraaid zitten.
4. **WAARSCHUWING!** Het beveiligingssysteem dient te worden vervangen wanneer het schade heeft na een ongeluk.
5. **WAARSCHUWING!** Belangrijk! Zorg ervoor dat de 3-punts autogordel over het middel van het kind vastgemaakt is.
6. **WAARSCHUWING!** Het is gevaarlijk om veranderingen aan het systeem toe te brengen zonder de goedkeuring van de Type Approval Authority.



EXTREEM GEVAARLIJK!
 Plaats geen achterwaarts gericht kinderzitje op een stoel vooraan met airbag. Dodelijke of ernstige letsels kunnen zich voordoen.

7. **WAARSCHUWING!** Volg de veiligheidsinstructies goed op, om te voorkomen dat het kind in gevaar komt.
8. **WAARSCHUWING!** Laat het kind niet alleen achter in het autostoeltje.
9. **WAARSCHUWING!** Zorg ervoor dat losse spullen niet zomaar achterblijven, deze kunnen schade veroorzaken tijdens het rijden.
10. **WAARSCHUWING!** Gebruik het beveiligingssysteem niet zonder de hoes.
11. **WAARSCHUWING!** Vervang de hoes niet met een hoes die niet is goedgekeurd door de fabrikant, deze hoes zorgt ervoor dat het beveiligingssysteem goed werkt.
12. **WAARSCHUWING!** Gebruik geen andere contactpunten voor bevestiging dan omschreven in de instructies en gemarkeerd in het beveiligingssysteem. Zorg dat de autogordel niet over de riemgeleider van het kinderbeveiligingssysteem wordt geplaatst.
13. **WAARSCHUWING!** Wanneer het beveiligingssysteem iets anders aangeeft dan de instructie wat betreft de riemgeleider en het lijkt niet veilig te zijn, neem dan contact op met de leverancier.
14. **WAARSCHUWING!** Het kinderbeveiligingssysteem kan geplaatst worden in de autostoel die als 'universeel' is aangeduid. Gebruik hiervoor de normale riemgeleider.
15. **WAARSCHUWING!** Gebruik het systeem niet wanneer de Airbag is ingeschakeld.
16. **WAARSCHUWING!** Wanneer de stoel geen textielhoes bevat, zorg er dan voor dat deze niet in direct zonlicht wordt geparkeerd, dit kan te heet zijn voor het kind.
17. **WAARSCHUWING!** Gebruik het autostoeltje niet in huis, het dient alleen gebruikt te worden in een auto.
18. **WAARSCHUWING!** Zorg ervoor dat het kind niet in het autostoeltje zit wanneer je wijzigingen aan het stoeltje aanbrengt.
19. **WAARSCHUWING!** Controleer regelmatig of de riemen nog goed vastzitten en het systeem geen beschadigingen heeft.
20. **WAARSCHUWING!** Zorg ervoor dat alle onderdelen goed vastzitten en de riem volledig is bevestigd door de riemgeleiders. Het moet daarbij wel mogelijk zijn om in geval van nood het kind gemakkelijk uit het stoeltje te kunnen halen. Laat het kind niet met de riem spelen.
21. **WAARSCHUWING!** Het autostoeltje moet in de auto vastgezet worden, ook al het kind er niet in zit. Een autostoeltje dat niet goed vast zit kan letsel veroorzaken aan andere passagiers in het geval van een noodstop.
22. **WAARSCHUWING!** Berg het autostoeltje op een veilige plek op wanneer het niet gebruikt wordt. Zet geen zware dingen op het autostoeltje en zorg ervoor dat er geen gevaarlijke (lekkende) stoffen bij worden geplaatst.
23. **WAARSCHUWING!** Neem contact op met de fabrikant van het beveiligingssysteem wanneer het niet veilig met de 3-puntsveiligheidsgordel van de auto vastgemaakt kan worden of de contactpunten van de riemgeleider niet lijken te kloppen.
24. **WAARSCHUWING!** Wanneer het beveiligingssysteem over ISOFIX beschikt dien je de autopapier te raadplegen voor het juist monteren.
25. **WAARSCHUWING!** Laat uw kind niet gedurende een lange periode in dit zitje zitten. Neem meerdere pauzes bij lange trips en haal uw kind uit het veiligheidszitje!

ECE R44/04

WASINSTRUCTIES

1. Het autostoeltje kan gereinigd worden met lauw water en zeep. Gebruik geen agressieve reinigingsmiddelen zoals schuurmiddelen of verdunner.
2. De hoes moet met de hand gewassen worden bij een maximale temperatuur van 30°C. Niet in de droger drogen, aan de lucht laten drogen.
3. De plastic onderdelen kunnen gereinigd worden met behulp van een vochtige doek. Gebruik geen oplosvat.

GOEDGEKEURDE SOORTEN VAN AUTOGORDEL

A - Autoveiligheidsgordel - Diagonale gordel

B - Autoveiligheidsgordel - Heupgordel

C - ISOFIX-bevestigingen

Uw kinderzitje kan worden gemonteerd met behulp van 3-puntsgordels !!! In de bewegingsrichting van het voertuig voor Groep 1;2; 3 (9-36 kg.)! (voorwaartse installatie).

Uw kinderzitje kan worden geïnstalleerd met ISOFIX-verankeringen en toptether, achterwaarts voor groep 0+ (0-13 kg.) (Installatie aan achterzijde)



Het is ENKEL mogelijk om het zitje te installeren op stoelen met 3-punts veiligheidsgordels voor Groepen 1;2; 3 (9-36kg.) (voorwaarts gerichte installatie)!

MAG NIET GEBRUIKT WORDEN OP ZITTINGEN met een 2-puntsgordel!

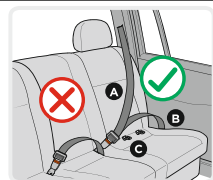

Eigenschappen Afbeelding A

1. ISOFIX-geleiders
2. ISOFIX-connector
3. ISOFIX-ontgrendelingsknop
4. Basis
5. Trek aan de hendel om het stoeltje te laten roteren.
6. Verstelhendel voor de positie
7. Aanpassingsbandje voor het harnas
8. Aanpassingssysteem
9. Kussentjes voor de gesp
10. Gesp van het harnas
11. Riempje van het harnas

12. Schouderkussentjes
13. Inzetstuk voor baby
14. Hoofdkussen
15. Hoofdsteun
16. Hendel voor hoofdsteun
17. Ontgrendelingsknop verankering bovenaan
18. Riempje verankeringspunt bovenaan
19. Hoes
20. Schoudergordelgeleider
21. Schelp
22. Vergrendelingsknop
23. Geleidingshaakje
24. Geleidingsopening

1. De helling van het zitje aanpassen

Het kinderzitje is verstelbaar in 4 standen. (Afbeelding 1; 2) **Liggende positie "4" voor groep 0+; Positie 1; 2; 3 voor Groep I; Positie 1 voor Groep II; III.** Trek aan de hendel in het voorste gedeelte onder het zitje en duw of trek het naar voren of naar achteren. Laat de hendel in de gewenste positie los en druk hem naar beneden totdat u een "klik" hoort. Zorg ervoor dat het zitje vast staat.

2. De lengte van de bandjes aanpassen

2.1. Gordels uittrekken: druk op de knop om de gordels aan te passen "8" (afbeelding 3) en trek tegelijkertijd aan beide schoudergordels "11". (afbeelding 4) **Opmerking:** trek niet aan de schouderkussentjes .

2.2. De gordel aanspannen: plaats uw kind in het zitje, maak beide gordels vast in de gesp in het midden en trek aan de staaf in het midden van het zitje. (Afbeelding 8; 9)

3 Veiligheidsgordel vastmaken

3.1. Breng de twee metalen delen aan het uiteinde van de gordel samen (afbeelding 5) en plaats ze in de centrale gesp (afbeelding 6) totdat deze vastklikt.

3.2. Controleer of de gordel vast zit door de schouderbanden omhoog te trekken.

3.3. Druk op de rode knop "22" op de centrale gesp om de gordel los te maken. (Afbeelding 7)

4. Verwijderen van de bekleding

4.1. Verwijder de bekleding van het zitje en de rugleuning zoals getoond op Fig. 52;53

5. Aanpassing van de hoogte van de hoofdsteun en schouderriemen:

De hoogte van de hoofdsteun is regelbaar in 11 posities. Het aanpassen van de hoogte van de schouderriemen wordt gelijk gedaan met het verstellen van de hoogte van de hoofdsteun. Trek aan de aanpassingshendel (16) Fig.10 beweeg de hoofdsteun naar boven of beneden tot hij in de gewenste positie staat, afhankelijk van de grootte van uw kind. Laat de hendel los, u moet een klikgeluid horen dat aangeeft dat de rugleuning vast zit. Het is belangrijk om ervoor te zorgen dat de hoofdsteun goed aanpast op het hoofd. Foto 11

Groep 0+; I: De schoudergordels zitten op de juiste hoogte wanneer de gordel iets boven de schouder van het kind in de schelp verdwijnt. Zorg ervoor dat de bandjes van het harnas goed over de schouders van het kind passen. Afbeelding 11; 12

Groep II; III: De hoofdsteun van het veiligheidzitje moet zodanig aangepast worden dat er ongeveer twee vingers tussen de schouder van het kind en de onderste rand van de hoofdsteun van het kinderzitje passen. Afbeelding 12

Voer de bescherming van alle passagiers in het voertuig: in geval van een noodstop of een ongeval, kunnen mensen of voorwerpen die niet vast zitten andere passagiers letsel toebrengen. Controleer alstublieft altijd of:

- De rugleuningen van de zittingen in de wagen vast zitten (dat wil zeggen dat een plooibare klep van een achterbank vast zit). ; - Alle zware voorwerpen of voorwerpen met een scherpe rand in het voertuig (bijvoorbeeld op de hoedenplank) bevestigd zijn. ; - Alle personen in het voertuig hun veiligheidsgordels om hebben.; - Het kinderveiligheidzitje moet altijd vast zitten wanneer het zich in het voertuig bevindt, ook als er geen kind vervoerd wordt.

Om uw voertuig te beschermen:

Sommige bekledingen van zittingen in de wagen bestaan uit gevoelige materialen (bijvoorbeeld velours, leer, enz.) en het is mogelijk dat er zich slijtageplekken vormen door het gebruik van kinderzitjes. Dit kan vermeden worden door een deken of handdoek onder het kinderveiligheidzitje te plaatsen.

INSTALLATIE VAN ZITJE "Groep 0+" / pasgeborene met een gewicht onder 13 kg. /
Bevestigen van het autostoeltje met ISOFIX en verankering bovenaan.



BELANGRIJK: Controleer eerst of er 2 ISOFIX-verankeringen in het loodrechte snijpunt van de rugleuning en het zitkussen van de auto zitten en of er zich een gebruiksklaar verankeringspunt bovenaan achter de zitting van het voertuig bevindt.

Tips: Het gebruiksklare verankeringspunt is gewoonlijk permanent geïnstalleerd achteraan op de hoedenplank of op de vloer van het voertuig. Voor meer informatie kunt u de instructies van uw voertuig lezen of contact opnemen met de fabrikant van het voertuig.

OPMERKING: Wanneer u het ISOFIX-systeem gebruikt, kunnen de ISOFIX-geleiders in de ISOFIX-verankeringen in het voertuig worden gestoken. (Afbeelding 13;17-1) De ISOFIX-verankeringen aan beide uiteinden worden naar binnen geduwd via de geleiders.

Stap 1. Groep 0+: Het kinderzitje mag enkel in de meest naar achteren gebogen positie worden gebruikt. (Afbeelding 2 positie "4") Trek aan de positioneringshendel en plaats het kinderzitje in de meest achterover hellende positie (Afbeelding 1; 2)

Stap 2. Druk op de ontgrendelingsknop om de ISOFIX-connectoren los te maken. U kunt dan een hoorbaar "klik"geluid horen. Afbeelding 14 Schuif de rails naar de langste positie.

Stap 3. Trek aan de ontgrendelingshendel en houd deze vast ontgrendelingsknop "5" ingedrukt om het kinderzitje te draaien en draai het zitje 180 ° zodat de markering van de stoel overeenkomt met de blauwe positie op de basis. Afbeelding 15

Laat de hendel los en controleer of het kinderzitje vast zit.

WAARSCHUWING! GEBRUIK HET KINDERVEILIGHEIDSZITJE NIET AANGEPAST IN EEN HOEK VAN 90° IN DE BEWEGINGSRICHTING VAN DE WAGEN !!! DIT KINDERZITJE MAG ENKEL VOORWAARTS OF ACHTERWAARTS GERICHT TEN OPZICHTE VAN DE BEWEGING VAN DE WAGEN GEBRUIKT WORDEN!!!

Stap 4. Plaats het kinderzitje op de zitting van de wagen, het moet gericht worden naar de tegengestelde richting van de beweging van de wagen! Afbeelding 16 Dit is de veiligste positie voor uw kind, het is dus aan te raden om deze zo lang mogelijk te gebruiken! Als uw auto een airbag heeft op de passagiersstoel, dan mag het kinderzitje alleen achterin de auto gebruikt worden!

Stap 5. Duw de ISOFIX-connectoren rechtstreeks in de verankeringen totdat u een hoorbaar "klik"geluid hoort. Afbeelding 16 Zorg ervoor dat u een "klik" gehoord heeft en dat de ISOFIX-vergrendelingsindicatie GROEN is Afbeelding 17.03

Stap 6. Duw het kinderzitje stevig in de richting van de rugleuning van de autostoel. Afbeelding 17 Tijdens deze beweging zal het ISOFIX-systeem het kinderzitje vastzetten aan de rugleuning van de autostoel en zal u een "klik"geluid horen. Zorg ervoor dat het kinderzitje stevig tegen de rugleuning van de autostoel is gedrukt.

Controleer de ISOFIX-ontgrendelingsknop nogmaals en zorg ervoor dat de vergrendelingsindicatie GROEN is. Afbeelding 17

Stap 7. Neem het zitje zelf vast om te controleren of het stevig vastzit of schudt. Als het zitje trilt en de ISOFIX-connectoren uitgetrokken zijn, dan herhaalt u de bovenstaande stappen en installeert u het opnieuw. Afbeelding 18

Stap 8. Trek de verankering bovenaan uit en druk op de ontgrendelingsknop voor het bevestigingsriempje om het uit te trekken tot het lang genoeg is om het gebruiksklare verankeringspunt eraan te bevestigen.

Afbeelding 19. Leid de toptether door rond de beide zijkanalen van de rugleuning van het kinderzitje en rond de hoofdsteun van de auto. Afbeelding 20

Stap 9. Breng het bevestigingshaakje rond de gebruiksklare verankeringspunten. Controleer of er 3 ankerplaatsen voor de haak zijn, zoek er een die goed is voor u. Afbeelding 21

Stap 10. Trek de bevestigingsriem aan een ander uiteinde terug om de verankering bovenaan vast te zetten.

VOORZICHTIG: Als de verankering bovenaan goed en correct vastgemaakt wordt, dan zal er een groen teken verschijnen aan de andere zijde van de ontgrendelingsknop van het bandje. Controleer dit wel. Afbeelding 22

Stap 11. Plaats het kind in de stoel. Controleer de hoogte van de schoudergordels. Zorg ervoor dat de gordels niet gedraaid zijn of ergens hangen. Maak de veiligheidsgordels op het kind vast, zorg ervoor dat ze goed zijn geplaatst en trek aan het bandje in het midden van het zitje om aan te spannen. Zorg dat de 5-puntsgesp bevestigd is (Afbeelding 4; 5; 6; 7; 8; 9)

INSTALLATIE VAN ZETEL "Groep 0+" / pasgeborene en met een gewicht tot 13 kg. /
Met 3-puntsveiligheidsgordel



Gebruik de 3-puntsveiligheidsgordels van de auto om het kinderzitje te beveiligen!

Stap 1. Groep 0 + Het kinderzitje mag enkel in de meest vlakke positie gebruikt worden. (Afbeelding 24) Trek aan de positioneringshendel en plaats het kinderzitje in de meest achterover hellende positie (Afbeelding 1; 2; 23;24) Dit is de meest veilige positie voor uw kind, het is dus aan te raden om deze zo lang mogelijk te gebruiken.

Stap 2. Trek aan de ontgrendelingshendel en houd deze vast ontgrendelingsknop "5" en houd deze ingedrukt om het kinderzitje te draaien en draai de stoel naar 180 ° zodat de markering van de stoel overeenkomt met de blauwe positie op de basis. Afbeelding 15;23;24

Stap 3. Plaats het kinderzitje op de autozitting, het moet geplaatst worden in de richting die tegengesteld is aan de bewegingsrichting. (Afbeelding 25) Als uw auto een airbag op de passagiersstoel heeft, dan mag het kinderzitje alleen achterin de auto gebruikt worden!

Stap 4. Ontgrendel de veiligheidsgordel en til het binnenkussen op. Afbeelding 26 . Trek de hele autogordel naar buiten. Afbeelding 27. Steek het schootgedeelte van de veiligheidsgordel door de geleidingsopeningen aan beide zijden van het veiligheidszitje (Afbeelding A positie 24) en bevestig de clip aan de bijbehorende gesp totdat er een klik hoorbaar is. Controleer of de gesp van de gordel vast zit door eraan te trekken. (Afbeelding 28)

Stap 5. Leid het bovenste diagonale deel van de gordel door de gordelgeleider achter de rugleuning en trek aan om de gordel vast te maken. Afbeelding 29;30 Leg het binnenkussen terug. (Afbeelding 31)

Stap 6. Zorg ervoor dat de gordel niet gedraaid zit en dat hij goed aangetrokken is. Zorg ervoor dat het zitje stevig op de zitting van de wagen bevestigd is. (Afbeelding 32)

Stap 7. Plaats het kind in de stoel. Controleer de hoogte van de schoudergordels. Zorg ervoor dat de gordels niet gedraaid zijn of ergens hangen. Maak de veiligheidsgordels vast bij uw kind, zorg ervoor dat ze goed geplaatst zijn en trek aan de gordel in het midden van de stoel om aan te spannen. (Afbeelding 4; 5; 6; 7; 8; 9)

INSTALLATIE VAN HET ZITJE "Groep I" / 9 tot 18 kg. / Met 3-puntsgordel



Gebruik de 3-puntsveiligheidsgordels van de auto om de veiligheid van het kind te waarborgen en om het kinderzitje vast te zetten!

Stap 1. Plaats het kinderzitje voorwaarts gericht op de zitting van de wagen en zorg ervoor dat de rugleuning van het kinderzitje stevig tegen de rugleuning van de autozitting gedrukt is. Afbeelding 36 **WAARSCHUWING!** Zorg ervoor dat het kinderzitje goed aangepast is voor installatie in een voorwaarts gerichte positie. Indien nodig, trek aan de ontgrendelingshendel en houd deze vast "5" (Afbeelding A) en draait u het zitje in de voorwaarts gerichte positie.

Stap 2. Trek de hele autogordel naar buiten. Afbeelding 36. Steek de diagonale gordel tussen de rugleuning en de hoofdsteun en door de riemgeleider en de heupgordel door de gordelgeleiders onderaan het kinderzitje, zoals afgebeeld op afbeelding 37. Zorg ervoor dat de beide delen van de autogordel zich onder het harnas van het kinderzitje bevinden!

Stap 3. Bevestig de heupgordel en diagonale gordel in de gesp van de auto totdat u een "klik" hoort en trek ze vervolgens aan om het kinderzitje aan te spannen. (Afbeelding 38;39)

Stap 4. Plaats het kind in de stoel. Controleer de hoogte van de schoudergordels. Zorg ervoor dat de gordels niet gedraaid zijn of ergens hangen. Maak de veiligheidsgordels vast bij uw kind, zorg ervoor dat ze goed geplaatst zijn en trek aan de gordel in het midden van de stoel om aan te spannen. (Afbeelding 4; 5; 6; 7; 8; 9)

INSTALLATIE VAN HET ZITJE "Groep I" / 9 tot 18 kg./ Met 3-puntsveiligheidsgordel + extra bevestiging (FIT).



Stap 1. BELANGRIJK: Controleer eerst of er 2 ISOFIX-verankeringen in het loodrechte snijpunt van de rugleuning en het zitkussen van de auto zitten en of er een gebruiksklaar verankeringspunt is bovenaan achter de stoel van het voertuig.

OPMERKING: Wanneer u het ISOFIT-systeem gebruikt, kunnen de ISOFIX-geleiders in de ISOFIX-verankeringen in het voertuig worden gestoken. (Afbeelding 13;35.1) De ISOFIX-verankeringen aan beide uiteinden worden naar binnen geduwd via de geleiders.

Stap 2. Druk op de ontgrendelingsknop om de ISOFIX-connectoren los te maken. (Afbeelding 14) U kunt dan een hoorbaar "klik"geluid horen. Schuif de rails naar de langste positie. **WAARSCHUWING!** Zorg ervoor dat het kinderzitje correct aangepast is voor installatie in een voorwaarts gerichte positie. Indien nodig, trek aan de ontgrendelingshendel en houd deze vast "5" (Afbeelding A) en draait u de stoel naar voren.

WAARSCHUWING! GEBRUIK HET KINDERVEILIGHEIDSZITJE NIET AANGEPAST IN EEN HOEK VAN 90° IN DE BEWEGINGSRICHTING VAN DE WAGEN !!! DIT KINDERZITJE MAG ENKEL VOORWAARTS OF ACHTERWAARTS GERICHT TEN OPZICHTE VAN DE BEWEGING VAN DE WAGEN GEBRUIKT WORDEN!!!

Stap 3. Plaats het kinderzitje op de autostoel, het moet in de richting van de beweging gekeerd staan. Afbeelding 34;35 Als uw auto een airbag op de passagiersstoel heeft, mag het kinderzitje alleen achter in de auto worden gebruikt!

Stap 4. Duw de ISOFIX-connectoren rechtstreeks in de verankeringen totdat u een hoorbaar geluid hoort "klikken". Zorg ervoor dat u een "klik" hoort en de ISOFIX-vergrendelingsaanduiding GROENE afbeelding 35 laat zien

Stap 5. Duw het kinderzitje stevig in de richting van de rugleuning van de autostoel. Tijdens deze beweging zal het ISOFIT-systeem het kinderzitje vastzetten aan de rugleuning van de autostoel en hoort u een "klik" -geluid. Zorg ervoor dat het kinderzitje stevig tegen de rugleuning van de autostoel aan gedrukt is. Controleer nogmaals de ISOFIX-ontgrendelingsknop en zorg ervoor dat de vergrendelingsindicatie GROENE is.

Stap 6. Neem het zitje zelf vast om te controleren of het stevig vastzit of schudt. Als het zitje trilt en de ISOFIT-connectoren uitgetrokken zijn, dan herhaalt u de bovenstaande stappen en installeert u het opnieuw.

Stap 7. Herhaal de stappen van 2 tot 4 voor installatie op de zitting van de wagen zoals beschreven in Groep I / 9 tot 18 kg. / met 3-puntsgordel.

INSTALLATIE VAN HET ZITJE "Groep II; III" / 15 tot 36 kg./ Met 3-punts veiligheidsgordel + extra bevestiging (FIT).



BELANGRIJK: Wanneer u het zitje gebruikt voor groep 2; 3 15-36 kg, dan moet u de gesp, de schouderkussentjes en het inzetstuk voor baby's verwijderen Foto A- 9;13; 14 posities om de gesp te verwijderen en de schoudergordels onder de bekleding verbergen.

Stap 1. Maak de 5-punts gordel van het kinderzitje los door op de rode knop van de gesp te duwen. Afbeelding 42

Stap 2. Maak de gordels van het harnas los door op de ontgrendelingsknop te drukken en door de bandjes van het harnas zo ver mogelijk naar voren te trekken. Afbeelding 43 Opmerking: trek niet aan de schouderkussentjes.

Stap 3. Open de rits in de rugleuning van de bekleding (Foto 44) en verberg de schouderriemen in de opening (Foto 45;46), maak de rits dicht. Verberg de riem onder de bekleding in de opening van het stoeltje (Foto 47). Trek aan het riempje in het midden van het stoeltje en verberg die achter de opening in de bekleding. Het autostoeltje moet eruit zien zoals op foto 48

Stap 4. Herhaal alstublieft stappen 1 tot 6 voor installatie op de zitting van de wagen zoals beschreven in Groep I / 9 tot 18 kg. / Met 3-puntsveiligheidsgordel + extra bevestiging (FIT).

Stap 5. Plaats het kind in het kinderzitje. Plaats de schoudergordel door het haakje over de schouder van het kind en de heupgordel over het zitje en de schoot van het kind. Afbeelding 50; Steek de riem door de onderste opening in de zitting van het veiligheidszitje en bevestig de clip aan de bijbehorende gesp totdat u een klik hoort. Afbeelding 50 Controleer of de gesp van de gordel vast zit door eraan te trekken. Afbeelding 51

Stap 6. Zorg ervoor dat de gordel correct door alle geleiders gaat, dat hij niet gedraaid zit en het kind niet hindert.

INSTALLATIE VAN HET ZITJE "Groep II; III" / 15 tot 36 kg./ Met 3-puntsgordel



Druk op de ontgrendelingsknoppen en trek de ISOFIX-connectoren terug in de stoel (Afbeelding 41) Gebruik de 3-puntsveiligheidsgordels van de auto om de veiligheid van het kind te waarborgen en het kinderzitje vast te zetten!

Stap 1. Groep II; III van 15 tot 36 kg. Plaats het kinderzitje op de autozitting, het moet rechtop en in de bewegingsrichting gekeerd staan. (Afbeelding 49B)

Stap 2. Plaats het kind in het kinderzitje. Plaats de schoudergordel door het haakje over de schouder van het kind en de heupgordel over het zitje en de schoot van het kind. Steek de riem door de onderste opening in de zitting van het veiligheidszitje en bevestig de clip aan de bijbehorende gesp totdat u een klik hoort. Controleer of de gesp van de gordel vast zit door eraan te trekken (Afbeelding 50;51)

WICHTIG! ZUM SPÄTEREN NACHSCHLAGEN AUFBEWAHREN. GRÜNDLICH DURCHLESEN!

INFORMATION

Bei Verwendung von Universal (Gruppe 0+; 1; 2; 3) als Kategorie beachten Sie bitte folgende Hinweise::

1. Es handelt sich um ein „universelles“ Kinderrückhaltesystem. Es ist gemäß der Verordnung Nr. 44, Änderungsreihe 04, für den allgemeinen Gebrauch in Fahrzeugen zugelassen und mit den meisten, aber nicht allen Pkw-Sitzen kompatibel.
2. Hinsichtlich des Einbaus kann davon ausgegangen werden, dass das System den Anforderungen entspricht, wenn der Hersteller in der Bedienungsanleitung des Fahrzeugs angegeben hat, dass es für den Einbau eines „universellen“ Kinderrückhaltesystems dieser Altersgruppe geeignet ist.
3. Dieses Kinderrückhaltesystem wird unter strengeren Bedingungen als „universal“ eingestuft als diejenigen, die für frühere Modelle gelten, denen dieser Hinweis nicht beigefügt ist.
4. Im Zweifelsfall wenden Sie sich an den Hersteller oder Händler des Kinderrückhaltesystems.
5. Nur geeignet, wenn zugelassene Fahrzeuge mit Becken- /Dreipunkt-/statischen/einziehbaren Sicherheitsgurten ausgestattet sind, die gemäß der UNECE-Regelung Nr. 16 oder anderen gleichwertigen Normen zugelassen sind.

Bitte lesen Sie die Anweisungen sorgfältig durch, da eine falsche Installation zu schweren Verletzungen führen kann. In diesem Fall übernimmt der Hersteller keine Haftung.

Dieser Autositz ist für die Verwendung mit den folgenden Installationsarten zugelassen:

1. UNIVERSAL Nutzungsklasse als Gruppe 0+ (0-13 kg) Dreipunkt-Autosicherheitsgurt + 5-Punkt-Sicherheitsgurt (Rückwärtsgerichteter Einbau)

2. Halbuniverseller Einsatz: Nutzungsklasse als Gruppe 0+ (0-13 kg) Einbau mit: ISOFIX + oberer Befestigung + 5-Punkt-Gurt (Rückwärtsgerichteter Einbau)

2.1. Bei der Montage des Sitzes mit ISOFIX-Befestigung und dem oberen Gurt ist dieser Kindersitztyp für die Befestigung auf Autositzen geeignet, die mit dem ISOFIX-System ausgestattet sind und gemäß ECE R14 eingebaut sind

2.2. Dies ist das ISOFIX-Kinderrückhaltesystem. Es ist nach ECE R44.04 für den allgemeinen Einsatz in Fahrzeugen mit ISOFIX-Verankerungssystemen zugelassen. Abhängig von der Kategorie des Kindersitzes und dem ISOFIX-Befestigungspunkt erfolgt der Einbau in Fahrzeuge mit ISOFIX-Befestigungspunkten (siehe Kfz-Handbuch).

2.3. Die ISOFIX-Massengruppe und das Gewicht, für die dieses Gerät bestimmt ist, sind:

Klasse „D“ für Gruppe 0+ (0-13 kg);

3. UNIVERSAL Nutzungsklasse als Gruppe I (9-18 kg) Installation mit: Dreipunkt-Autosicherheitsgurt + 5-Punkt-Sicherheitsgurt (Vorwärts gerichtet installieren)

4. Halbuniverseller Einsatz Gruppe I (9-18 kg) Installation mit: **fahrzeugeigenem 3-Punkt-Sicherheitsgurt + Zusatzbefestigung (FIT) + 5-Punkt-Gurt (Einbau nach vorn)**

5. UNIVERSAL Verwendungsklasse als Gruppe II (15–25 kg) Gruppe III (22–36 kg) Installation mit: Dreipunkt-Autosicherheitsgurt (Einbau nach vorne gerichtet)

6. Halbuniverseller Einsatz: Klasse für den Einsatz als Gruppe II (15–25 kg), Gruppe III (22–36 kg)

Sicherung des Autositzes mit dem 3-Punkt-Sicherheitsgurt des Autos + zusätzlicher Befestigung (FIT). (Nach vorne gerichtet einbauen).

Bei Verwendung als halbuniverselle Kategorie (Gruppe 0+; 1; 2; 3) beachten Sie bitte folgende Hinweise:

Dieses Kinderrückhaltesystem ist für den „halbuniversalen“ Einsatz zugelassen

und für den Einbau in die Sitze folgender Fahrzeuge

geeignet:

Eine Liste der für die halbuniversale Montage

geeigneten Fahrzeuge finden Sie in Anhang 1 am Ende der Anleitung..

FAHRZEUG	VORN		HINTEN	
	außen	Zentrum	außen	Zentrum
Modell	JA/ Nein	JA/ Nein	JA/ Nein	JA/ Nein

Wichtige Sicherheitsanweisungen!

1. ACHTUNG! Das Kinderrückhaltesystem darf nur in rückwärtsgerichteter Position verwendet werden, bis das Gewicht des Kindes 9 kg nicht überschreitet!

2. ACHTUNG! Die harten Elemente und Kunststoffteile des Kinderrückhaltesystems müssen so angeordnet und eingebaut sein, dass sie im normalen Betrieb des Kraftfahrzeugs nicht durch einen verschiebbaren Sitz oder eine Fahrzeugtür eingeklemmt werden können.

3. ACHTUNG! Alle Gurte, die das Rückhaltesystem am Fahrzeug befestigen, müssen gespannt sein, alle Gurte, die das Kind zurückhalten, müssen an den Körper des Kindes angepasst sein. Ein Verdrehen der Gurte ist nicht zulässig.

4. ACHTUNG! Das Gerät muss ausgetauscht werden, wenn es bei einem Unfall einer starken Belastung ausgesetzt wurde.

5. ACHTUNG! Wichtig! Benutzen Sie den Beckengurt tief unten, damit das Becken sicher gehalten wird.

6. ACHTUNG! Es ist gefährlich, ohne Genehmigung der Typgenehmigungsbehörde Änderungen oder Ergänzungen am Gerät vorzunehmen. Es besteht Gefahr, wenn die Einbauhinweise des Herstellers des Kinderrückhaltesystems nicht genau befolgt werden.



ÄUSSERST GEFÄHRLICH!

Montieren Sie KEINEN rückwärtsgerichteten Kindersitz auf einem Front-Airbag-Sitz!
DIES KANN ZUM TOD ODER SCHWEREN VERLETZUNGEN FÜHREN!

7. ACHTUNG! Befolgen Sie die Installationsanweisungen genau. Bei Nichtbeachtung besteht Verletzungsgefahr für das Kind!

8. ACHTUNG! Lassen Sie das Kind nicht unbeaufsichtigt in der Sicherheitsvorrichtung!

9. ACHTUNG! ! Sichern Sie Gepäck und andere Gegenstände, die bei einem Aufprall zu Verletzungen führen können, ordnungsgemäß!

10. ACHTUNG! Benutzen Sie das Kinderrückhaltesystem nicht ohne Bezug!

11. ACHTUNG! Ersetzen Sie den Sitzbezug nicht durch etwas anderes als das vom Hersteller empfohlene, da der Bezug ein integraler Bestandteil des Kinderrückhaltesystems ist!

12. ACHTUNG! Verwenden Sie keine anderen als die in der Anleitung beschriebenen und auf dem Kinderrückhaltesystem markierten Kontaktpunkte

13. ACHTUNG! Wenn das Kinderrückhaltesystem einen alternativen Kontaktpunkt bietet und Sie der Meinung sind, dass die Nutzung dieses alternativen Weges nicht zufriedenstellend ist, wenden Sie sich bitte an den Hersteller des Kinderrückhaltesystems.

14. ACHTUNG! Installieren Sie das Kinderrückhaltesystem an Fahrzeugsitzplätzen, die in der Bedienungsanleitung des Fahrzeugs als „universal“ kategorisiert sind, und verwenden Sie dazu den primären Gurtweg.

15. ACHTUNG! Rückwärtsgerichtete Kinderrückhaltesysteme dürfen nicht auf Sitzen verwendet werden, die durch einen Airbag geschützt sind!

16. ACHTUNG! Wenn der Autositz nicht mit einem Textilbezug ausgestattet ist, halten Sie ihn von der Sonneneinstrahlung fern, da es sonst zu heiß für die Haut des Kindes werden kann!

17. ACHTUNG! Benutzen Sie den Autositz nicht zu Hause. Es ist nicht für den Heimgebrauch konzipiert und sollte nur im Fahrzeug verwendet werden!

18. ACHTUNG! Bevor Sie bewegliche oder verstellbare Teile des Kindersitzes einstellen, müssen Sie das Kind aus dem Kindersitz nehmen.

19. ACHTUNG! Überprüfen Sie die Riemen regelmäßig auf Verschleiß und achten Sie dabei besonders auf die Befestigungspunkte, die Schutzvorrichtungen und die Einstellvorrichtungen!

20. ACHTUNG! Lassen Sie die Schnalle nicht teilweise geschlossen, sie sollte verriegelt sein, wenn alle Teile eingerastet sind. Im Notfall muss das Kind sofort vom Sitz entfernt werden können. Ihrem Kind sollte beigebracht werden, niemals mit der Schnalle zu spielen.

21. ACHTUNG! Auch bei nicht bestimmungsgemäßer Nutzung muss der Kindersitz mit dem Sicherheitsgurt des Fahrzeugs gesichert werden. Ein ungesicherter Sitz kann bei einem plötzlichen Anhalten andere Fahrzeuginsassen verletzen.

22. ACHTUNG! Bewahren Sie den Kindersitz bei Nichtgebrauch an einem sicheren Ort außerhalb der Reichweite von Kindern auf. Vermeiden Sie es, schwere Gegenstände auf den Sitz zu stellen. Lassen Sie Ihren Autositz nicht mit ätzenden Substanzen wie Batteriesäure in Kontakt kommen.

23. ACHTUNG! Wenden Sie sich an den Hersteller des Kinderrückhaltesystems, wenn Sie eine falsche Position des Sicherheitsgurtschlusses für Erwachsene in Bezug auf die Hauptkontaktpunkte des Kinderrückhaltesystems bemerken.

24. ACHTUNG! Für ein ISOFIX-Kinderrückhaltesystem lesen Sie bitte die Anweisungen des Fahrzeugherstellers.

25. ACHTUNG! Lassen Sie Ihr Kind nicht über einen längeren Zeitraum in diesem Kindersitz. Machen Sie bei längeren Fahrten mehr Pausen und nehmen Sie das Kind aus dem Kindersitz.

26. ACHTUNG! Entfernen Sie vor dem ersten Gebrauch des Produkts alle Werbematerialien sowie die Vorrichtungen, mit denen sie am Produkt befestigt wurden.

ECE R44/04

WASCHANLEITUNG

1. Der Autositz kann mit lauwarmem Wasser und Seife gereinigt werden. Verwenden Sie keine aggressiven Reinigungsmittel wie Scheuermittel oder Verdüner.

2. Die Polsterung muss bei einer Temperatur von maximal 30°C von Hand gewaschen werden. Legen Sie es nicht in den Trockner. Lassen Sie die Polster auf natürliche Weise trocknen.

3. Kunststoffteile können mit einem feuchten Tuch gereinigt werden. Verwenden Sie keine Scheuermittel.

ART DER ZUGELASSENEN SICHERHEITSGURTE, DIE SIE IM AUTO HABEN MÜSSEN

A – Sicherheitsgurt des Autos – Diagonalgurt

B – Sicherheitsgurt des Autos – Beckengurt

C – ISOFIX-Befestigungspunkte

Die Montage Ihres Kindersitzes erfolgt mittels 3-Punkt-Gurt in Fahrtrichtung des Fahrzeugs

Gruppen 1,2, 3 (9-36 kg) . (Nach vorne gerichtet installieren)

Ihr Kindersitz kann mit ISOFIX-Befestigung und rückwärtsgerichteter oberer Befestigung für Gruppe 0+ (0-13 kg) installiert werden (Rückwärtsgerichtete Installation)



Kann NUR auf Sitzen mit
3-PUNKT-GURTEN für die Gruppen 1, 2, 3 (9-36 kg)
installiert werden!

(Nach vorne gerichtet installieren)

NICHT AUF SITZEN MIT 2-PUNKT-GURTEN VERWENDBAR!

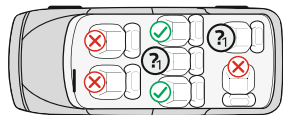
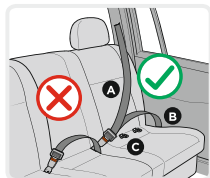

Eigenschaften

Foto A

1. ISOFIX-Anleitungen
2. Mechanismen zum Klemmen des ISOFIX-Systems (Aufsätze)
3. ISOFIX-System-Entriegelungstaste
4. Basis
5. Entriegelungsgriff für die Sitzdrehung
6. Griff zum Verstellen der Sitzneigung
7. Riemen zur Längenverstellung der Gürtel
8. Regelgerät
9. Schnallenweichmacher
10. Schnalle
11. Gürtel
12. Weichmacher für Schultergurte
13. Weichmacher für das Baby
14. Kopfkissen
15. Kopfstütze
16. Griff zur Einstellung der Kopfstütze
17. Entriegelungsknopf für den oberen Haken
18. Oberer ISOFIX-Verriegelungshaken
19. Polsterung
20. Schultergurtführung
21. Körper
22. Entriegelungstaste
23. Riemenführungshaken
24. Loch für Riemenführung

1. Einstellen der Sitzneigung

Der Kindersitz ist in 4 Positionen verstellbar. (Abb. 1;2) **Schrägstellung „4“ für Gruppe 0+; Position 1; 2; 3 für Gruppe I; Position 1 für Gruppe II, III**. Ziehen Sie den Positionierungsgriff vorne unter dem Sitz und schieben oder ziehen Sie dann den Sitz nach vorne oder hinten. Lassen Sie den Griff in die gewünschte Position fallen und drücken Sie ihn nach unten, bis Sie ein „Klicken“ hören. Stellen Sie sicher, dass der Sitz verriegelt ist.

2. Anpassen der Länge der Gürtel

2.1. Lösen Sie die Gurte: Drücken Sie den Gurtverstellknopf „8“ (Bild 3) und ziehen Sie gleichzeitig an den beiden Schultergurten „11“ (Bild 4). Hinweis: Ziehen Sie nicht an **den Gurtweichmachern**.

2.2. Anlegen der Sicherheitsgurte: Setzen Sie das Kind in den Sitz, befestigen Sie beide Sicherheitsgurte im mittleren Gurtschloss und ziehen Sie den Gurt über die Mitte des Sitzes. Foto 8;9

3. Anschlallen des Gürtels

3.1. Verbinden Sie die beiden Metallteile am Ende des Gürtels (Foto 5) und stecken Sie sie in die mittlere Schnalle (Foto 6), bis Sie ein Klicken hören.

3.2. Überprüfen Sie, ob der Gurt verriegelt ist, indem Sie die Schultergurte nach oben ziehen.

3.3. Um die Gurte zu lösen, drücken Sie den roten Knopf „22“ an der zentralen Schnalle nach unten. (Foto 7)

4. Entfernen der Polsterung

4.1. Entfernen Sie die Sitz- und Rückenlehnenpolsterung wie in Abb. 52; 53 gezeigt

5. Höhenverstellung der Kopfstütze und des Schultergurts

Die Kopfstütze lässt sich in 8 verschiedenen Positionen verstellen

Die Höhenverstellung der Schultergurte erfolgt gleichzeitig mit der Höhenverstellung der Kopfstütze.

Ziehen Sie am Einstellgriff (16) Abb. 10 und bewegen Sie die Rückenlehne entsprechend der Größe Ihres Kindes in die gewünschte Position nach oben oder unten. Lassen Sie den Griff los und Sie sollten ein Klickgeräusch hören, das signalisiert, dass die Rückenlehne verriegelt ist.

Bitte achten Sie darauf, dass die Rückenlehne richtig um den Kopf des Kindes positioniert ist. Abb. 11

Gruppe 0+ ; I : Die Position der Gurte sollte auf Höhe oder leicht über den Schultern des Kindes liegen. Stellen Sie sicher, dass die Sicherheitsgurte richtig über den Schultern des Kindes sitzen.

Gruppe II; III Die Kopfstütze des Sicherheitssitzes muss so eingestellt werden, dass zwischen der Schulter des Kindes und der Unterkante der Kopfstütze ein Abstand von ca. 2 Fingern besteht. Foto 12

Zum Schutz aller Fahrzeuginsassen: Bei einer Vollbremsung oder einem Unfall können nicht versicherte Personen oder Gegenstände anderen Insassen Schaden zufügen. Bitte überprüfen Sie immer, dass: - Die Rückenlehnen der Autositze verriegelt sind. (Das heißt, die Rücksitzlehne ist verriegelt); - Alle schweren oder scharfkantigen Gegenstände im Fahrzeug (z. B. auf der Haut der Heckscheibe) sind gesichert und fixiert. - Alle Personen im Fahrzeug sind angeschnallt. - Der Kindersitz ist immer gesichert und fixiert, wenn er sich im Fahrzeug befindet, auch ohne dass ein Kind transportiert wird.

So schützen Sie Ihr Fahrzeug:

Einige Autositzbezüge bestehen aus empfindlichen Materialien (z. B. Wildleder, Leder usw.) und können bei der Nutzung des Sitzes Abnutzungserscheinungen aufweisen. Dies lässt sich vermeiden, indem man eine Decke oder ein Handtuch unter den Kindersitz legt.

MONTAGE DES STUHLS „Gruppe 0+“

/für Neugeborene und bis zu 13 kg Gewicht / Mit ISOFIX und oberer Befestigung



WICHTIG: Überprüfen Sie zunächst, ob das Fahrzeug über 2 ISOFIX-Befestigungshaken aus Metall an der Schnittstelle zwischen Sitz und Fahrzeugrückenlehne unter der Polsterung und einen oberen Befestigungshaken aus Metall hinter dem Fahrzeugsitz verfügt.

Typ: Ein Autoverdeckhaken aus Metall wird üblicherweise hinter der Schalenlehne unter der Heckscheibe, hinter der Sitzlehne oder am Kofferraumboden angebracht. Für Einzelheiten lesen Sie das Fahrzeughandbuch oder wenden Sie sich an den Hersteller.

HINWEIS: Bei Verwendung des ISOFIX-Systems können die ISOFIX-Führungsbuchsen in die ISOFIX-Haken des Fahrzeugs eingesetzt werden. (Foto 13;17-1) Die ISOFIX-Haken an beiden Enden des Sitzes gehen durch die Führungsbuchsen.

Schritt 1. Gruppe 0+; Der Autositz kann NUR in der hintersten Position verwendet werden. (Abb. 2 Position 4) Ziehen Sie am Positionierungsgriff und stellen Sie den Sitz in die hinterste Position. (Abb. 1; 2)

Schritt 2. Drücken Sie die Entriegelungstaste des ISOFIX-Systems, um die Klemmmechanismen zu lösen, bis Sie ein „Klicken“ hören Abb. 14 Schieben Sie die Schienen in die längste Position.

Schritt 3. Ziehen und halten Sie den Drehfreigabegriff „5“ des Kindersitzes und drehen Sie den Sitz um 180°, sodass die Markierung auf dem Sitz mit der blauen Markierung auf der Basis übereinstimmt. (Foto 15) Lassen Sie den Griff los und stellen Sie sicher, dass der Sitz befestigt ist

AUFMERKSAMKEIT! VERWENDEN SIE DEN KINDERRÜCKHALTE-SITZ NICHT, DER IN EINER 90°-POSITION ZUR FAHRRICHTUNG VERSTELLT IST! DIESER KINDERSITZ DARF NUR IN VERKEHRSRICHTUNG ODER ENTGEGEN DER FAHRZEUGRICHTUNG VERWENDET WERDEN!!!

Schritt 4. Platzieren Sie den Autositz so auf dem Autositz, dass er „**RÜCKWÄRTS**“ zeigt! Bild 16 **Dies ist die sicherste Position für Ihr Kind. Es wird daher empfohlen, diese so lange wie möglich zu verwenden! Wenn Ihr Auto über einen Airbag auf den Beifahrersitzen verfügt, sollte der Autositz nur auf den Rücksitzen des Autos verwendet werden!**

Schritt 5. Drücken Sie die ISOFIX-Befestigungsmechanismen direkt auf die Metallhaken des Fahrzeugs, bis Sie ein „Klicken“ hören. Foto 16 Stellen Sie sicher, dass Sie ein „Klicken“ hören und die ISOFIX-Sperranzeige GRÜN anzeigt (Foto 17.03)

Schritt 6. Drücken Sie den Kindersitz fest gegen die Rückenlehne des Autositzes.

(Foto 17) Während dieser Bewegung befestigt das ISOFIX-System den Kindersitz an der Rückenlehne und Sie hören ein „Klick“-Geräusch. Stellen Sie sicher, dass der Kindersitz fest gegen die Rückenlehne des Autositzes gedrückt wird. Überprüfen Sie den ISOFIX-Entriegelungsknopf erneut und stellen Sie sicher, dass die Sperranzeige GRÜN anzeigt. (Foto 17)

Schritt 7. Ergreifen Sie den Sitz und prüfen Sie, ob er sicher befestigt ist oder wackelt. Wenn der Sitz wackelt und die ISOFIX-Verankerungen nicht mehr vorhanden sind, wiederholen Sie die oben genannten Schritte und installieren Sie sie erneut. (Foto 18)

Schritt 8. Ziehen Sie am oberen Haltegurthaken und drücken Sie den Entriegelungsknopf, um den Gurt so weit zu ziehen, dass er am Metallhaken des Fahrzeugs einrastet. Abb.19 Führen Sie den oberen Gurt um beide Seiten der Rückenlehne des Kindersitzes und um die Kopfstütze des Autos. Bild 20

Schritt 9. Befestigen Sie den Sitzhaken am Fahrzeughaken. Überprüfen Sie, ob es drei Befestigungspunkte geben kann. Wählen Sie den für Sie geeigneten aus. (Abb. 21)

Schritt 10. Ziehen Sie den Gürtel am Haken um Haken von der anderen Seite, um ihn festzuziehen.

ACHTUNG: Wenn der obere Haken richtig festgezogen ist, wird am anderen Ende des Entriegelungsknopfes eine grüne Markierung angezeigt. Bitte überprüfen! (Abb. 22)

Schritt 11. Setzen Sie das Kind in den Sitz. Überprüfen Sie die Höhe der Schultergurte. Stellen Sie sicher, dass die Gurte nicht verdreht sind oder irgendwo eingeklemmt sind. Legen Sie die Sicherheitsgurte des Kindes an, stellen Sie sicher, dass sie fest sitzen, und ziehen Sie zum Befestigen am Gurt in der Mitte des Sitzes. Stellen Sie sicher, dass das 5-Punkt-Sicherheitsgurtschloss geschlossen ist. (Abb. 4;5;6;7;8;9)

MONTAGE DES SITZES „Gruppe 0+“

/ für Neugeborene und bis zu 13 kg Gewicht. / Mit 3-Punkt-Gurt



Bitte nutzen Sie zur Sicherung des Autositzes die 3-Punkt-Sicherheitsgurte des Fahrzeugs!

Schritt 1. Gruppe 0 + Der Autositz kann NUR in der hintersten Position verwendet werden. (Abb. 24) Ziehen Sie am Positionierungsgriff und stellen Sie den Sitz in die hinterste Position. (Abb. 1;2;23;24) **Dies ist die sicherste Position für Ihr Kind, daher wird empfohlen, ihn so lange wie möglich zu verwenden.**

Schritt 2. Ziehen und halten Sie den Drehfreigabegriff „5“ des Kindersitzes und drehen Sie den Sitz um 180°, sodass die Markierung auf dem Sitz mit der blauen Markierung auf der Basis übereinstimmt. Foto 15;23;24 Lassen Sie den Griff los und stellen Sie sicher, dass der Sitz befestigt ist.

Schritt 3. Platzieren Sie den Kindersitz auf dem Autositz, so dass er „**RÜCKWÄRTS**“ zeigt! (Foto 25) **Wenn Ihr Auto über einen Airbag auf den Beifahrersitzen verfügt, sollte der Autositz nur auf den Rücksitzen des Autos verwendet werden!**

Schritt 4. Lösen Sie die Sicherheitsgurte und entfernen Sie das Innenkissen (Foto 26). Ziehen Sie den Sicherheitsgurt des Fahrzeugs vollständig zurück. Bild 27 Führen Sie den Beckengurt des Autos durch die Führungslöcher auf beiden Seiten des Sicherheitssitzes (Bild A Position 24) und befestigen Sie den Gurt im entsprechenden Schloss des Autos, bis Sie ein „Klick“ hören. Überprüfen Sie durch Ziehen am Gürtel, ob die Gürtelschnalle verriegelt ist. (Foto 28)

Schritt 5. Führen Sie den oberen diagonalen Teil des Gurtes durch die Führung hinter der Rückseite der Rückenlehne und ziehen Sie, um den Gurt zu straffen. Abb. 29;30 Setzen Sie das Innenkissen wieder ein.

(Foto 31)

Schritt 6. Stellen Sie sicher, dass der Gurt straff und nicht verdreht ist. Stellen Sie sicher, dass der Kindersitz fest am Autositz befestigt ist. (Foto 32)

Schritt 7. Setzen Sie das Kind in den Sitz. Überprüfen Sie die Höhe der Schultergurte. Stellen Sie sicher, dass die Gurte nicht verdreht sind oder irgendwo eingeklemmt sind. Legen Sie die Sicherheitsgurte des Kindes an, stellen Sie sicher, dass sie fest sitzen, und ziehen Sie zum Befestigen am Gurt in der Mitte des Sitzes. Abb. 4;5;6;7;8;9)

MONTAGE DES SITZES "Gruppe I" / 9 bis 18 kg / Mit 3-Punkt-Gurt



Bitte nutzen Sie zur Sicherung des Kindes und zur Sicherung des Autositzes die 3-Punkt-Sicherheitsgurte des Autos.

Schritt 1. Platzieren Sie den Kindersitz mit der Vorderseite nach vorne auf dem Autositz und achten Sie darauf, dass die Rückseite des Kindersitzes fest gegen die Rückseite des Autositzes gedrückt wird. Bild 36 **ACHTUNG! Stellen Sie sicher, dass der Kindersitz für den vorwärtsgerichteten Einbau richtig eingestellt ist. Ziehen Sie bei Bedarf am Einstellgriff „5“ (Foto A) und drehen Sie den Sitz in die nach vorne gerichtete Position.**

Schritt 2. Ziehen Sie den Sicherheitsgurt des Fahrzeugs vollständig durch. Foto 36 Führen Sie den Diagonalgurt des Fahrzeugs zwischen der Rückenlehne und der Kopfstütze und durch die Gurtführung am Kindersitz und den Beckengurt durch die Gurtführungen an der Unterseite des Kindersitzes, wie in Foto 37 gezeigt. **Achten Sie darauf, dass sich beide Teile des Autogurtes unter dem Kindersicherheitsgurt befinden!**

Schritt 3. Befestigen Sie den Schulter- und Beckengurt im Gurtschloss (Foto 38; 39).

Schritt 4. Setzen Sie das Kind in den Sitz. Überprüfen Sie die Höhe der Schultergurte. Stellen Sie sicher, dass die Gurte nicht verdreht sind oder irgendwo eingeklemmt sind. Legen Sie die Sicherheitsgurte des Kindes an, stellen Sie sicher, dass sie fest sitzen, und ziehen Sie zum Befestigen am Gurt in der Mitte des Sitzes. Stellen Sie sicher, dass das 5-Punkt-Sicherheitsgurtschloss geschlossen ist. Abb. 4; 5; 6; 7; 8; 9

MONTAGE DES SITZES "Gruppe I" / 9 bis 18 kg/ Mit dem 3-Punkt-Sicherheitsgurt des Autos + zusätzlicher Befestigung (FIT).



Schritt 1. WICHTIG: Überprüfen Sie zunächst, ob das Auto über zwei ISOFIX-Metallankerhaken an der Schnittstelle zwischen Sitz und Autorückenlehne unter der Polsterung und einen oberen Metallhaken hinter dem Autositz verfügt.

HINWEIS: Bei Verwendung des ISOFIT-Systems können die ISOFIX-Führungsbuchsen in die ISOFIX-Haken des Fahrzeugs eingesetzt werden. Bild 13;35.1. Die ISOFIT-Haken an beiden Enden des Sitzes werden durch die Führungsbuchsen geführt.

Schritt 2. Drücken Sie die Entriegelungstaste des ISOFIX-Systems, um die Verriegelungsmechanismen zu lösen, bis Sie ein „Klicken“ hören. Bild 14 Schieben Sie die Schienen in die längste Position. **AUFMERKSAMKEIT! Stellen Sie sicher, dass der Kindersitz für den vorwärtsgerichteten Einbau richtig eingestellt ist. Ziehen Sie bei Bedarf am Einstellgriff „5“ (Foto A) und drehen Sie den Sitz in die nach vorne gerichtete Position.**

AUFMERKSAMKEIT! VERWENDEN SIE DEN KINDERRÜCKHALTE-SITZ NICHT, DER IN EINER 90°-POSITION ZUR FAHRTRICHTUNG VERSTELLT IST! DIESER KINDERSITZ DARF NUR IN FAHRTRICHTUNG BZW. ENTGEGEN DER FAHRTRICHTUNG DES FAHRZEUGS VERWENDET WERDEN!!!

Schritt 3. Platzieren Sie den Kindersitz auf dem Autositz. Er muss in Fahrtrichtung des Autos ausgerichtet sein. Foto 34;35 Wenn Ihr Auto über einen Airbag auf den Beifahrersitzen verfügt, sollte der Autositz nur auf den Rücksitzen des Autos verwendet werden!

Schritt 4. Drücken Sie die ISOFIT-Klemmmechanismen direkt auf die Metallhaken des Fahrzeugs, bis Sie ein „Klicken“ hören. Stellen Sie sicher, dass Sie ein „Klicken“ hören und die ISOFIT-Verriegelungsanzeige GRÜN anzeigt, Bild 35

Schritt 5. Drücken Sie den Kindersitz fest gegen die Rückseite des Autositzes.

Während dieser Bewegung befestigt das ISOFIT-System den Kindersitz an der Rückenlehne und Sie hören ein „Klick“-Geräusch. Stellen Sie sicher, dass der Kindersitz fest gegen die Rückenlehne des Autositzes gedrückt wird. Überprüfen Sie den ISOFIX-Entriegelungsknopf erneut und stellen Sie sicher, dass die Sperranzeige GRÜN anzeigt.

Schritt 6. Ergreifen Sie den Sitz und prüfen Sie, ob er sicher befestigt ist oder wackelt. Wenn der Sitz wackelt und die ISOFIT-Verankerungen nicht mehr vorhanden sind, wiederholen Sie die oben genannten Schritte und installieren Sie sie erneut.

Schritt 7. Bitte wiederholen Sie die Schritte 2 bis 4, um den in Gruppe I beschriebenen Autositz / 9 bis 18 kg / mit 3-Punkt-Sicherheitsgurt zu installieren.

MONTAGE DES SITZES "Gruppe II; III" / 15 bis 36 kg/

Mit dem 3-Punkt-Sicherheitsgurt des Autos + zusätzlicher Befestigung (FIT).



WICHTIG: Bei Verwendung des Sitzes für Gruppe 2, 3 15-36 kg müssen Sie den Schnallenweichmacher und die Babyweichmacher (Bild A, Positionen 9; 13; 14) entfernen und die Schnalle und die Schultergurte unter der Polsterung verstecken.

Schritt 1. Lösen Sie den 5-Punkt-Gurt des Kindersitzes, indem Sie den roten Knopf am Gurtschloss drücken. Foto 42

Schritt 2. Lösen Sie die Sicherheitsgurte, indem Sie den Entriegelungsknopf drücken und die Schultergurte so weit wie möglich ziehen. (Abb. 43) **Hinweis: Ziehen Sie nicht an den Gurtweichmachern**

Schritt 3. Öffnen Sie den Polsterbezug in der Rückenlehne (Foto 44) und verstecken Sie die Schultergurte in der Öffnung (Foto 45; 46). Schließen Sie den Bezug wieder.

Verstecken Sie die Schnalle unter dem Polster in der Sitzöffnung (Foto 47). Ziehen Sie den Gurt in der Mitte des Sitzes und verstecken Sie ihn durch die Öffnung unter dem Polster. Der Autositz sollte wie auf Bild 48 aussehen

Schritt 4. Bitte wiederholen Sie die Schritte 1 bis 6, um den in Gruppe I beschriebenen Autositz / 9 bis 18 kg / mit ISOFIX und oberer Befestigung zu installieren.

Schritt 5. Setzen Sie das Kind in den Sitz. Positionieren Sie den Schultergurt durch den Haken über der Schulter des Kindes und den Beckengurt über dem Sitz und dem Schoß des Kindes. Bild 50 Führen Sie den Sicherheitsgurt durch die untere Öffnung der Sitzfläche des Autositzes und befestigen Sie den Sicherheitsgurt im Gurtschloss des Autositzes, bis Sie ein „Klick“ hören. Abb. 50 Prüfen Sie, ob das Gurtschloss verriegelt ist, indem Sie am Gurt ziehen. Abb. 51

Schritt 6. Stellen Sie sicher, dass der Gurt richtig durch alle Führungen geführt wird, nicht verdreht ist und das Kind nicht behindert.

MONTAGE DES SITZES

"Gruppe II; III" / 15 bis 36 kg/ mit 3-Punkt-Gurt



Drücken Sie die Entriegelungsknöpfe und ziehen Sie die Isofix-Verankerungen in den Sitz zurück (Foto 41). Bitte nutzen Sie zur Sicherung des Kindes und zur Sicherung des Autositzes die 3-Punkt-Sicherheitsgurte des Autos.

Schritt 1. Platzieren Sie den Sitz in der Position „nach vorne gerichtet“ auf dem Autositz. (Foto 49B)

Schritt 2. Setzen Sie das Kind in den Sitz. Positionieren Sie den Schultergurt durch den Haken über der Schulter des Kindes und den Beckengurt über dem Sitz und dem Schoß des Kindes. Führen Sie den Gurt durch die untere Öffnung der Sitzfläche des Autositzes und befestigen Sie den Gurt im Gurtschloss des Autositzes, bis Sie ein „Klicken“ hören. Prüfen Sie durch Ziehen am Gürtel, ob das Gurtschloss verriegelt ist. (Foto 50; 51)

Appendix 1 - List of cars suitable for fixing semi-universal / Дополнение 1 - Списък на автомобили за подходящи за полу-универсално захващане.

	Trade name of vehicle	Vehicle model(s)
1	ALFA ROMEO	156 Cross Wagon Q4, 156 Sportwagon, MiTo
2	AUDI	A1, A1 Sportsback, A2, A3 (5 doors), A3 (3 doors), A3 Sportsback, A3, A3 (facelift), A4, S4, RS4, A5, A5 Cabrio, S5 Cabrio, A5 Cabrio, A5 Sportback (5 doors), A6, S6, A6 Allroad Quattro, A6 Avant, A7 Sportsback (4 seats), A7 Sportsback (5 seats), A8, S8, Q3, Q5, Q7, TT, TT Roadster
3	BMW	5 series, 5 GT, 5 Touring, 6 series, 6 Coupe, 6 GranCoupe, 7 series, M5, Mini, Mini 2, Mini Club Man, Mini Countryman, X1, X3, X5, X6, Z4
4	CADILLAC	CTS
5	CHEVROLET	Aveo, Aveo Hatchback, Captiva, Cruze SW, Epica, HHR, Lacetti, Matiz, Nubria, Orlando, Spark, Volt
6	CHRYSLER	Crossfire, 300 C, Grand Voyager, PT Crusier, Sebring, Voyager, Voyager Shown Go
7	CHRYSLER DODGE	Caliber, Journey, Nitro, Ram (1500/5 doors)
8	CHRYSLER JEEP	Cherokee, Grand Cherokee, Commander, Wrangler
9	CITRO ĚN	Berlingo I, Berlingo II, Berlingo III, Berlingo Multi Space, C1, C2, C3 Pluriel, C3 Picasso, C3, C4 II, C4 Aircross, C4 Picasso, C4 Picasso, C4 Grand Picasso, C4 Grand Picasso, C5 Break, C5, C6, C8, C-Crosser, DS3, DS4, DS5, Jumpy, Nemo
10	FIAT	Bravo (Typ 198), Croma, Doblo, Dublo II, Fiorino Qubo, Freemont, Idea, Multipla, Panda, Punto (Typ 188), Punto (Typ 199), Punto EVO, Grande Punto, Stilo, Stilo Multi Wagon, Scudo 2, Ulysse
11	FORD	C-MAX, Grande C-MAX, Fiesta (MK7/5 doors), Focus, Focus Turnier, Focus Turnier, Galaxy, Kuga, Maverick, Mondeo, Mondeo Turnier, Mondeo Turnier, S-MAX, Tourneo Connect, Transit/Transit Connect, Transit Kombi
12	HONDA	Accord (4+5 doors), Accord Tourer (5 doors), Accord Tourer, City (4 doors), Civic 9, CR-V, FR-V (6 seats), Jazz (5 doors), Pilot
13	HYUNDAI	Getz, H-1 Travel, i10, i20, i30+i30cw, i40, i40cw, ix20, ix35, ix55, Matrix, Santa Fe, Sonata, Sonica, Sonata, i40, Terracan, Tucson
14	JAGUAR	S, XJ
15	JEEP	Grand Cherokee, Wrangler Unlimited
16	KIA	Carens, Carnival, Cee'd, Pro Cee'd, Cerato, Magentis, Opirus, Picanto, Picanto, Picanto (3 doors), Rio, Rio (5 seats), Sedona, Sorento, Soul, Sportage, Venga
17	LANDROVER	Discovery2, Discovery3, Discovery (facelift), Freelander 1, Freelander 2, Range Rover, Range Rover Evoque, Range Rover Sport
18	LEXUS	CT 200h, iS, GS 450h, RX 300, RX 350, RX 400h
19	MAZDA	2 series, 3 series, 5 series, 6/Atenza Kombi, 6 Sport Kombi, CX5, CX7, MPV, MX5 (Typ NB/2 seats), Premacy

20	MERCEDES BENZ	A class, B class, C class, C(W204/S204), C Coupé, C (Model T), CL class, CLS class, CLS(C218) class, E class, E(W211/S211), E(C207/W212/S212), E(A207), E Cabrio(A207), G(W463), GL, GLK, M, ML, R(W251/V251), S, Vaneo, Viano, Viano, Viano fun, Vito
21	MITSUBISHI	Colt(5 doors), Grandis, i-MiEV, Lancer Kombi, Lancer, Outlander, Pajero V80, Shogun
22	NISSAN	Almera, Cuba(Z12), Juke, Maxima(A33), Micra(K11), Micra(K12), Micra(K13), Micra Cabrio, Murano, Navara, Note, Pathfinder, Pathfinder(R51), Pixo, Primera (P11) Traveller, Primera (P12), Qashqai, Qashqai+2, Tiida, X-Trail
23	OPEL	Agila B, Ampera, Antara, Astra, Astra J, Astra J GTC, Astra J Sport Tourer, Astra Twin Top, Combo C, Corsa C, Corsa D(5 doors), Corsa (4 doors), Insignia, Insignia Sports Tourer, Meriva, Meriva B, Signum, Vectra, Zafira A, Zafira B, Zafira B, Zafira C Tourer
24	PEUGEOT	1007, 206cc, 206SW, 207CC, 208, 307, 307SW, 307 SW (5 doors), 308, 308 CC, 308 SW, 308 SW, 3008 Crossover, 4007, 4008, 508, 508 SW, 5008, 807, Expert, Partner (5 doors), Partner Tepee
25	PORSCHE	Cayenne, Panamera
26	RENAULT	Cilo III, Cilo Grandtour III, Espace, Grande Espace, Fluence, Kangoo, Kangoo be bop, Koleos, Laguna III, Laguna Grandtour, Laguna Grandtour III, Megane Cabrio, Megane, Megane II, Megane III, Megane III GrandtourModus, Modus, Grand Modus, Scenic, Scenic II, Scenic III, Grand Scenic, Traffic, Twingo, Twingo II, Vel Satis
27	SEAT	Alhambra, Allea FR/XL/Freetrack, Arosa, Exeo, Exeo Kombi, Exeo ST, Ibiza(6J), Ibiza(6K), Leon, Mii, Toledo M1, Toledo
28	SKODA	Citigo, Fabia II, Felicia, Octavia, Octavia II, Octavia II, Octavia II, Octavia Tour, DriveRoomster, Superb, Superb II, Superb Kombi, Yeti
29	SMART	Forfour, fortwo, fortwo II
30	SUBARU	Forester, Impreza, Legacy, Outback, Trezia, Tribeca
31	SUZUKI	Alto, Ignis, Jimmy, Kizashi, Splash, Swift, SX4, Vitara, Wagon R
32	TOYOTA	Auris, Auris Hybrid, Avensis, Avensis Verso, Avensis Combi, Aygo, Corolla, Corolla Verso, iQ, Land Cruiser 120, Land Cruiser (J12), Land Cruiser V8, Land Cruiser, Prius+, Prius 3, RAV 4, Urban Cruiser, Verso S, Yaris (5 doors), Yaris III
33	VOLVO	C70, S40, S60, S80, V50, V60, V70, XC70, XC80, XC90
34	VW	Amarok, Beattle, Bora, Caddy, CC, EOS, EOS, FOX, Golf IV, Golf IV, Variant, Golf V, Golf V (R32), Golf V Variant, Golf Cabrio, Golf V Plus, Golf VI, Golf VI Cabrio, Golf VI R, Golf VI Variant/Plus, Lupo, Passat, Passat B7 Altrack, Passat B7 Variant, Phaeton, Polo, Polo V, Cross Polo IV, Cross Polo V, Scirocco III, Sharan, Sharan II, T4 Caravelle CL/GL, T4 Multivan II, T5 Multivan, T5 Caravelle, T5 Caravelle (long version), T5 Kombi, T5 Kombi (long version), Tiguan, Touareg, Touareg II, Touran, Touran Cross, Up

35	Tianjin Xiali	TJ7101AE3, TJ7101ALE3, TJ7101AUE3, TJ7101AULE3, TJ7101BE3, TJ7101BLE3, TJ7101BUE3, TJ7101BULE3, TJ7141AE3, TJ7141ALE3, TJ7141AUE3, TJ7141AULE3, TJ7141BE3, TJ7141BLE3, TJ7141BUE3
36	BYD	F0, F3, F3R, G3, G3R, ,G5, G6, S6, S7, F3DM, E6, L3, M6, F6, S8
37	Great Wall	C20R, M2, C30, C50, M4, C70, M1, H6, H8, H1, H2,
38	Geely	MR7131D, MR7150B4, MR7151B4, MR7151EA4, MR7152D, MR7180D, MR7181, MR7181B1
39	Lifan	LF7130F, LF7131B, LF7132B, LF7152, LF7162B, LF7162E
40	Haima	7161, 7162, 7163, 6480, Haima 3, M2, M3, M5, M8, M6, S6, S7
41	Beijing auto	BJ20, BJ80, S2, S3, S6, H3, H2, H6, D20, CC, D50, D60, D70, D80, X25, X65, X55, M20, M30, T205-D
42	FODAY	F16, F22, F128
43	GAC	GA3, GA5, GA6, GS4, GS5, , GX5, GX6, GL, GP150, G3, G5
44	LANDWIND	X5, X7, X8, X9, X6
45	CHERY	E3, E5, M7, A3, A5, X1, G2, M1, M5, G3, G5, G6
46	ZOTYE	Z700, SR7, E30, Z100, Z300, Z500, T200, X5, T600, V10, E20, E200, T300, M300, Z200

Didis Ltd.

Bulgaria, Shumen, 6 Trakia-iztok Street
Phone: +359 54 850 830
e-mails: home.market@didis-ltd.com;
export@didis-ltd.com

Дидис ООД

България, Шумен, "Тракия-изток" 6
Тел. +359 54 850 830
e-mails: home.market@didis-ltd.com;
export@didis-ltd.com